

Anejo nº 7: Estudio de Seguridad y Salud

Índice

1. MEMORIA	
2. PLIEGO DE CONDICIONES	
3. PRESUPUESTO	
4. PLANOS	

1. MEMORIA

1. Datos generales

2. Plan de prevención de riesgos

- 2.1 Análisis de los métodos de ejecución y de los materiales y equipos a utilizar
- 2.2 Identificación de riesgos, protecciones técnicas y medidas preventivas establecidas, según partidas de ejecución previstas en el proyecto
- 2.3 Servicios sanitarios y comunes de los que está dotado este centro de trabajo

3. Equipos técnicos

3.1. Maquinaria de obra

- 3.1.1. Maquinaria de movimiento de tierras
- 3.1.2. Máquinas y equipos de elevación
- 3.1.3. Máquinas y equipos de transporte
- 3.1.4. Máquinas y equipos para manipulación y trabajos de morteros y hormigones
- 3.1.5. Pequeña maquinaria

3.2. Medios auxiliares

- 3.2.1. Andamios
- 3.2.2. Escalera de mano
- 3.2.3. Contenedores
- 3.2.4. Eslingas de acero (cables, cadenas, etc...)
- 3.2.5. Carretón o carretilla de mano
- 3.2.6. Bajantes de escombros

4. EPI'S

- 4.1. Protección auditiva
- 4.2. Protección de la cabeza
- 4.3. Protección contra caídas
- 4.4. Protección de la cara y de los ojos
- 4.5. Protección de manos y brazos
- 4.6. Protección de pies y piernas
- 4.7. Protección respiratoria

5. Protecciones colectivas

- 5.1. Vallado de obra
- 5.2. Barandilla de seguridad tipo ayuntamiento
- 5.3. Señalización
- 5.4. Toma de tierra
- 5.5. Puntos de anclaje de líneas de vida
- 5.6. Cable fiador de seguridad
- 5.7. Marquesinas

6. Sistema decidido para controlar la seguridad durante la ejecución de la obra

- 6.1. Criterios para establecer el seguimiento del Plan de Seguridad

7. Sistema decidido para Formar e informar a los trabajadores

- 7.1. Criterios generales

8. Centros asistenciales más próximos

Memoria Anejo 7 Estudio de Seguridad

Memoria descriptiva de los procedimientos, equipos técnicos y medios auxiliares que se van a utilizar o cuya utilización está prevista. Identificación de los riesgos laborales que pueden ser evitados, indicando a tal efecto las medidas técnicas necesarias para ello. Relación de riesgos laborales que no pueden eliminarse especificando las medidas preventivas y protecciones técnicas tendentes a controlar y reducir dichos riesgos valorando su eficacia.

Adaptado al Real Decreto 1627/97 por el que se establecen las disposiciones mínimas de seguridad y de salud en las obras de construcción, a la Ley 54/2003 y al RD 171/2004 al RD 2177/2004 y a las recomendaciones establecidas en la "Guía Técnica" publicada por el INSH.

AMPLIACIÓN III. RECINTO VALDEBEBAS. IFEMA. FASE: PROYECTO DE EJECUCIÓN. MOVIMIENTO DE TIERRAS Y MUROS DE CONTENCIÓN.

Madrid a junio de 2019

El Autor del Estudio de Seguridad y Salud

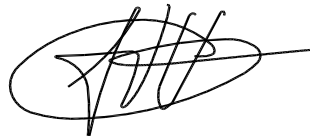

D. David Gistau Cosculluela

UTE GIS-AYESA

1. Datos generales de la obra

1.1 Datos iniciales

1.1.1 Objeto del E.S.S

El presente Estudio de Seguridad y Salud tiene por objeto dar cumplimiento a cuantas disposiciones legales establecen los Reales Decretos 1627/1997, de 24 de octubre y 39/1997 de 17 de enero, así como otras disposiciones vinculantes en materia de seguridad y salud.

Sirve para dar las directrices básicas a la Empresa Contratista para llevar a cabo su obligación de redacción de un Plan de Seguridad y Salud en el que se analicen, estudien, desarrollen y complementen en función de su propio sistema de ejecución de obra, las previsiones contenidas en este estudio; en dicho Plan se incluirán las propuestas de medidas alternativas de prevención que el contratista proponga previa justificación técnica, que no podrán implicar disminución ni de los niveles de protección previstos ni de la valoración económica de los mismos dentro del presente estudio, por ello los errores u omisiones que pudieran existir en el mismo, nunca podrán ser tomados por el contratista en su favor.

En consecuencia, se contemplará específicamente una actuación preventiva eficaz, respecto de los riesgos profesionales que pudieran derivarse, procurando para ello, la protección integral de cuantos trabajadores intervengan en el proceso productivo, desde el propio inicio de la obra.

Así mismo, se establecerán las medidas preventivas adecuadas respecto de los riesgos que se deriven, bien durante la realización de la obra o terminada esta, por los trabajos de reparación, conservación, entretenimiento y mantenimiento, y las instalaciones preceptivas de higiene, salud y bienestar de los trabajadores.

1.1.2. Justificación del E.S.S

En virtud de lo contemplado en el artículo 4 del R.D. 1627/97:

“El promotor estará obligado a que en la fase de redacción del proyecto se elabore un estudio de seguridad y salud en los proyectos de obras en que se den alguno de los supuestos siguientes:

- Que el presupuesto de ejecución por contrata incluido en el proyecto sea igual o superior a 450.759,08 Euros.
- Que la duración estimada sea superior a 30 días laborables, empleándose en algún momento a más de 20 trabajadores simultáneamente
- Que el volumen de mano de obra estimada, entendiéndose por tal la suma de los días de trabajo del total de los trabajadores en la obra, sea superior a 500
- Las obras de túneles, galerías, conducciones subterráneas y presas “

Se redacta, por tanto, el presente Estudio de Seguridad y Salud, al tratarse de una obra en el que el volumen de la mano de obra es superior a 500 jornales, resultado del cálculo de trabajadores realizado en siguientes apartado.

1.1.3. Obligación designación del Coordinador de Seguridad y Salud en fase de ejecución

Al considerarse una obra de construcción según lo contenido en el Anexo I que recoge el RD 1627/97, de 24 de octubre, por el que se establecen disposiciones mínimas de seguridad y de salud en las obras de construcción, el promotor designará a un Coordinador de Seguridad y Salud en fase de ejecución, cuando en la ejecución de la obra intervenga más de una empresa, o una empresa y trabajadores autónomos o diversos trabajadores autónomos.

1.2. Datos agentes intervinientes

1.2.1 Datos del promotor:

Nombre o razón social	IFEMA
Dirección	Avda. del Partenón 5.
Población	Madrid
Código postal	28042
Provincia	Madrid
CIF	ES Q 2873018 B

1.2.2 Agentes intervinientes:

Técnico autor del proyecto en base al que se redacta el presente ESS	D. David Gistau Cosculluela Ingeniero de Caminos Canales y Puertos UTE GIS-AYESA
Autor del estudio de Seguridad y Salud	D. David Gistau Cosculluela Ingeniero de Caminos Canales y Puertos UTE GIS-AYESA

1.3 Circunstancias condicionantes para el desarrollo del estudio de seguridad y salud

1.3.1. Antecedentes

Se recibe por parte del promotor el encargo de redacción de Estudio de Seguridad y Salud del Proyecto de las Obras de "AMPLIACIÓN III. RECINTO VALDEBEBAS. IFEMA. FASE: PROYECTO DE EJECUCIÓN. MOVIMIENTO DE TIERRAS Y MUROS DE CONTENCIÓN" en base al contrato existente de Asistencia Técnica y Dirección Facultativa para la Redacción de proyectos de ingeniería.

1.3.2. Presupuesto, Plazo de Ejecución y Mano de Obra.

El presupuesto de ejecución material del proyecto es **11.193.874,26 €** (ONCE MILLONES CIENTO NOVENTA Y TRES MIL OCHOCIENTOS SETENTA Y CUATRO EUROS CON VEINISEIS CENTIMOS), de los cuales se desglosa un Capítulo de Seguridad y Salud que asciende a **74.695,53** euros

(SETENTA Y CUATRO MIL SEISCIENTOS NOVENTA Y CINCO EUROS CON CINCUENTA Y TRES CENTIMOS DE EURO).

Presupuesto de ejecución material (PEM)	11.193.874,26 € (incluido capítulo Seguridad y Salud)
Plazo de Ejecución previsto	5 meses
Número de trabajadores previsto en obra	30 trabajadores

Cálculo del número de trabajadores

- Presupuesto de ejecución Material sin Seguridad y salud(P.E.M) : 11.119.178,73 €

- Presupuesto de ejecución material mensual : $11.119.178,73 / 5 = 2.223.835,746$ €/mes

- Importe Porcentual Coste Mano de Obra (3 %): $2.259.293,94 * 0,03 = 66.715,07€$

- Nº de horas trabajadas por mes: 160 h

- Precio Medio Hora / Trabajadores : 20,00 €

- Nº Trabajadores: $(66.715,07/160) / 20 = 20,84$ trabajadores.

Por razones técnicas y de conformidad con el proyectista se considera a un total de **30 trabajadores**

1.3.3. Descripción breve de la construcción

La nueva ampliación se desarrollará en su totalidad en el interior de la parcela de Valdebebas, denominada "Cerro del Castillo", con referencia catastral 7311305VK4871A0001RO.

La parcela está situada en la zona norte adyacente a la autovía M-11, entre la barriada de las Cárcavas y la Ciudad Deportiva del Real Madrid.

Limita al sur con terrenos del Ministerio de Fomento por donde transcurre la autovía M-11, en la esquina SO linda con una estación de servicio de carburantes de la empresa Shell, al oeste con la calle Francisco Umbral,

al este, con la Avda. de Alejandro de la Sota, al norte con parcela destinada a usos terciarios de otra propiedad y ésta con la Avda. de las Fuerzas Armadas.

Todo el perímetro de la parcela actualmente se encuentra vallado. En su entorno está urbanizado, existiendo dos glorietas en su zona oeste y una en su zona este, en su zona SE se encuentra un túnel de comunicación entre la parcela del recinto actual y ésta bajo la autovía M-11 y que tiene acceso directo a la parcela. Dentro de la parcela se encuentran dos bunkers y trinchera

Ámbito:

La parcela de ampliación de IFEMA se sitúa inmediatamente al norte del recinto ferial actual, separada por la autovía M-11 pero conectada por sendos túneles, uno de viario público al suroeste de la parcela, y otro de viario privado al sureste.

Según la medición del levantamiento topográfico, tiene 500.662 m² de superficie.

Para el desarrollo de la Ampliación III se ha planteado la división inicial de la parcela en tres sectores con usos totalmente diferenciados y que se son de norte a sur:

1. Una primera superficie de 148.657 m² que no se desarrollará.
2. Una segunda superficie de 126.624 m² que se dedicará a dársenas y aparcamientos en superficie sin ningún tipo de edificación.
3. Una tercera superficie de 224.977 m² en el que se implantará una serie de edificios, aparcamientos en altura y urbanización.

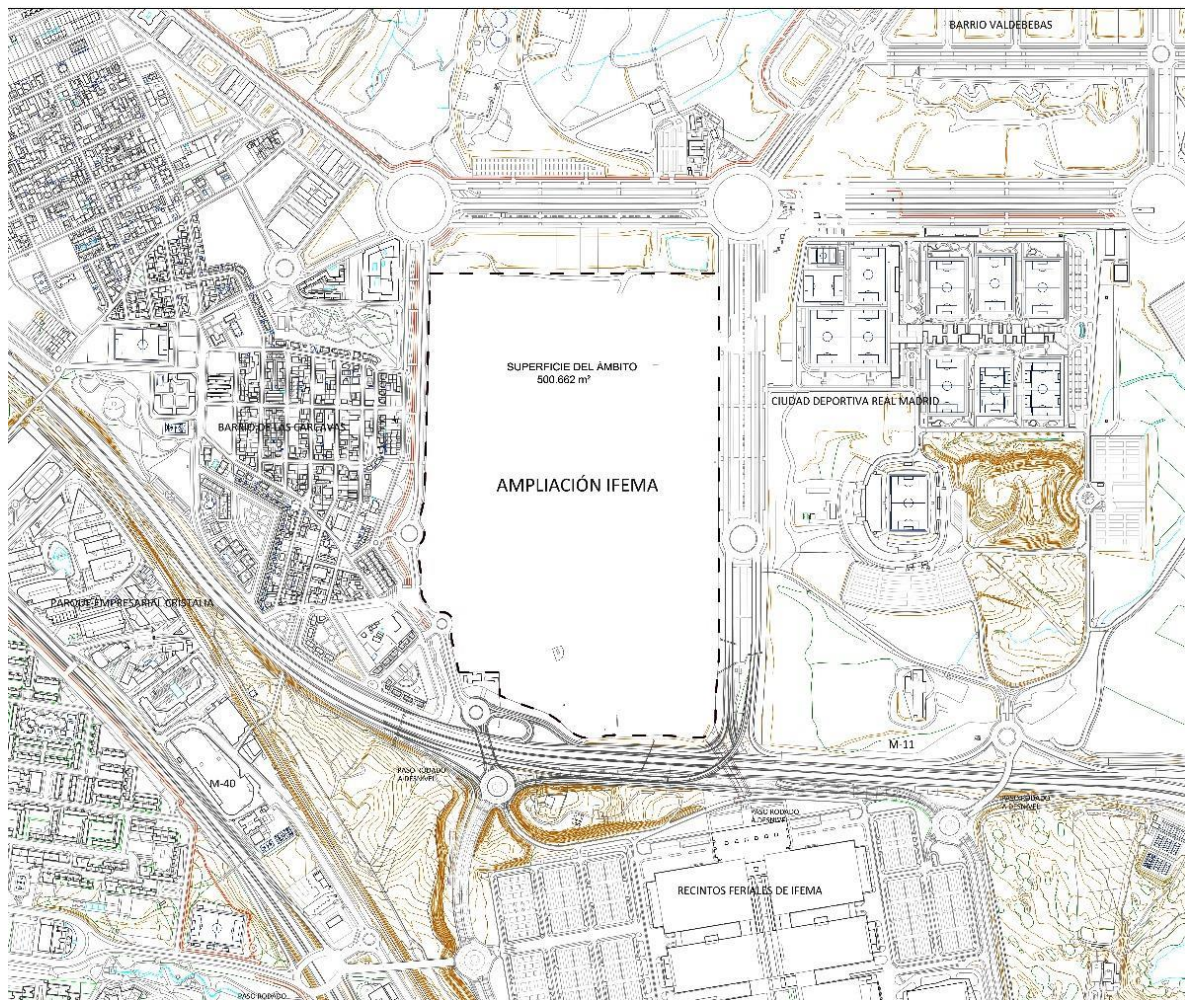

DESCRIPCIÓN DEL PROYECTO

El proyecto pretende realizar el movimiento general de tierras en la totalidad de la parcela; esto debe ser remarcado ya que no incluye la totalidad de movimiento de tierras, debiendo ser la diferencia incluida en los diferentes proyectos de ejecución que se vayan realizando; esto obliga a la construcción de algún pequeño murete de contención que se incluye también en este proyecto.

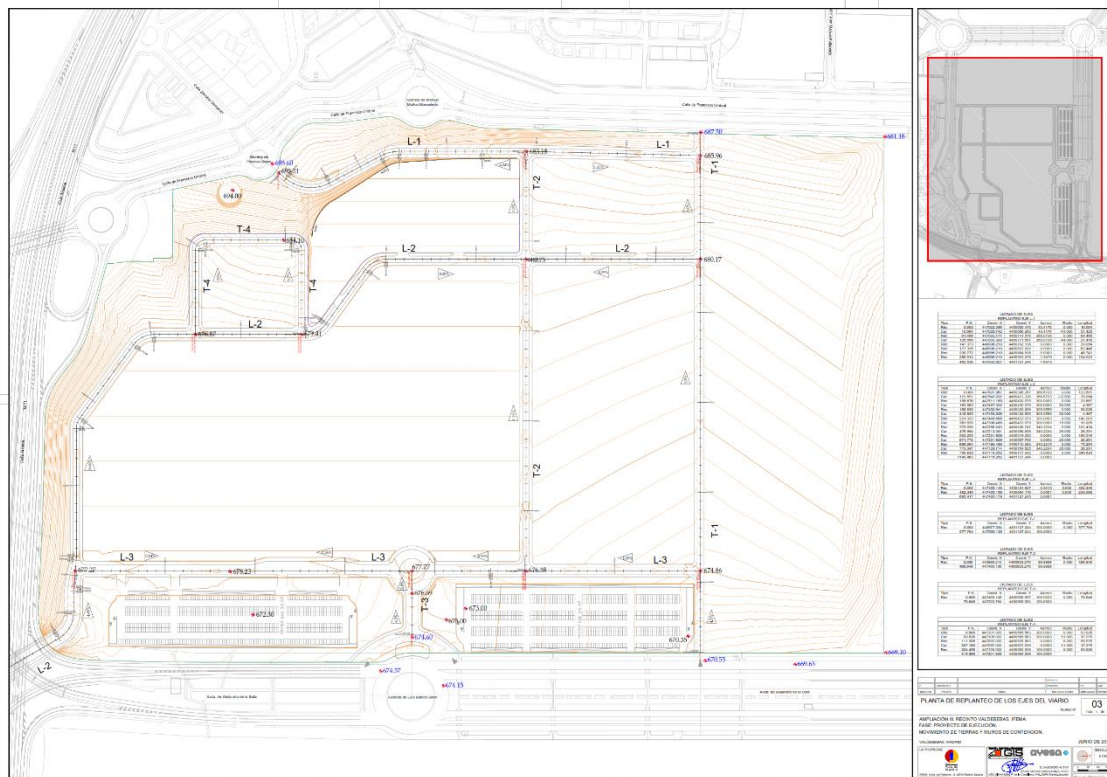
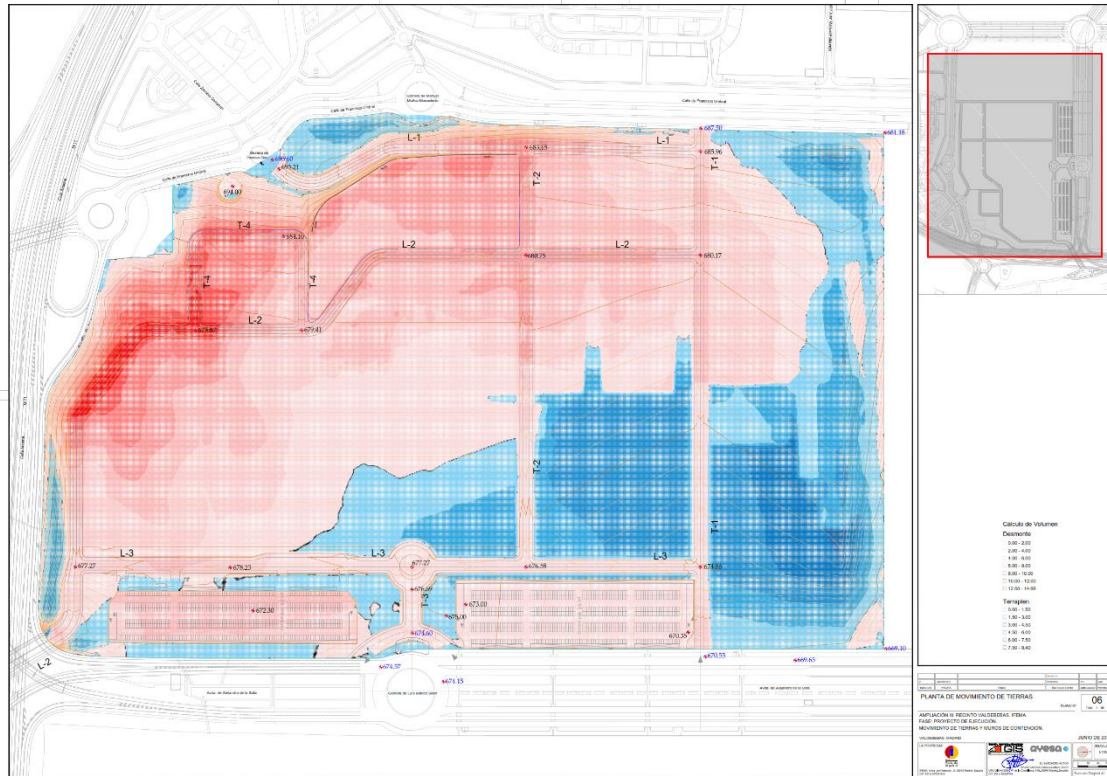

Características generales

Superficie de la parcela 500.662 m².
 Edificabilidad 250.331 m².
 Superficie de viario 54.246 m².

Características específicas

Desmonte de la explanación	1.344.087 m ³ .
Formación de terraplén en obra	487.532 m ³ .

Muros de contención:

Los muros de contención de altura de alzado que varían entre 1,5 – 4,0 m. El cuadro siguiente resume sus características:

- MURO ALZADO 4,00 m

ANCHO ZAPATA	0,50 m
ANCHO ALZADO	0,50 m
ALTURA ALZADO (LIBRE)	4,00 m
VUELO ZAPATA	2,00 m
VUELO TACON ZAPATA	0,50 m

- MURO ALZADO 3,50 m

ANCHO ZAPATA	0,40 m
ANCHO ALZADO	0,40 m
ALTURA ALZADO (LIBRE)	3,50 m
VUELO ZAPATA	1,85 m
VUELO TACON ZAPATA	0,50 m

- MURO ALZADO 3,00 m

ANCHO ZAPATA	0,40 m
ANCHO ALZADO	0,40 m
ALTURA ALZADO (LIBRE)	3,00 m
VUELO ZAPATA	1,60 m
VUELO TACON ZAPATA	0,30 m

- MURO ALZADO 2,50 m

ANCHO ZAPATA	0,30 m
ANCHO ALZADO	0,30 m
ALTURA ALZADO (LIBRE)	2,50 m
VUELO ZAPATA	1,40 m
VUELO TACON ZAPATA	0,30 m

- MURO ALZADO 2,00 m

ANCHO ZAPATA	0,30 m
ANCHO ALZADO	0,30 m
ALTURA ALZADO (LIBRE)	2,00 m
VUELO ZAPATA	1,15 m
VUELO TACON ZAPATA	0,30 m

- MURO ALZADO 1,50 m

ANCHO ZAPATA	0,30 m
ANCHO ALZADO	0,30 m
ALTURA ALZADO (LIBRE)	1,50 m
VUELO ZAPATA	0,90 m
VUELO TACON ZAPATA	0,30 m

Descripción de la Red Viaria

Los viales de la parcela están compuestos por los siguientes tramos que cuentan con las siguientes magnitudes:

L1:	482, 53 m de longitud y 14,00 m entre alineaciones
L2:	1.149,46 m de longitud y 14,00 m entre alineaciones
L3:	695, 41 m de longitud y 17,50 m entre alineaciones
T1:	577, 78 m de longitud y 10,50 m entre alineaciones
T2:	466, 94 m de longitud y 14,00m entre alineaciones
T3:	70,64 m de longitud y 20,00m entre alineaciones
T4:	318,38 m de longitud y 14,00m entre alineaciones

Por lo que se refiere a las rasantes, estas se resumen en el cuadro siguiente:

EJE	PENDIENTE MÁXIMA %	PENDIENTE MÍNIMA %
L 1	4,34	1,45
L 2	4,68	0,29
L 3	1,03	0,52
T 1	6,00	1,50
T 2	1,13	2,38
T 3	4,50	2,00
T 4	4,50	3,00

1.3.4. Condiciones del entorno de la obra

La parcela de ampliación de IFEMA se sitúa inmediatamente al norte del recinto ferial actual, separada por la autovía M-11 pero conectada por sendos túneles, uno de viario público al suroeste de la parcela, y otro de viario privado al sureste.

Cabe destacar que la parcela se ubica en una zona consolidada de Madrid. Por lo que será importante mantener y revisar la colocación del cerramiento de obra así como la señalización eficaces para impedir el acceso de personal ajeno.

Presencia tráfico rodado y peatones:

A priori, durante los trabajos en las obras, pueden existen interferencias directas con tráfico rodado y con peatones en entradas y salidas de la parcela. La obra deberá permanecer totalmente cerrada.

Si durante la ejecución de las obras debiera ocuparse total o parcialmente la calzada, el contratista señalizará la zona de forma adecuada y con antelación suficiente para evitar riesgos a terceros.

En los accesos de vehículos y maquinaria al recinto de obra, se dispondrá de señalización. Las maniobras de acceso a obra serán apoyadas por señalistas que además advertirán del riesgo a terceros dirigiendo el paso peatonal y el tráfico rodado.

El acceso de personal a obra estará separado del acceso de vehículos y maquinaria.

2. Plan de prevención de riesgos

2.1. Análisis de los métodos de ejecución y de los materiales y equipos a utilizar

2.1.1. Resumen de ejecución de los trabajos

Conforme el proyecto de ejecución de esta obra y el plan de ejecución de la misma, se definen las siguientes unidades de obra:

- Actuaciones previas
- Desmontes y terraplenes
- Transportes a vertedero.
- Demoliciones
- Cimentación.
- Muros.

2.1.2. Maquinaria prevista para la ejecución de la obra

Relación de maquinaria y herramientas previstas para la realización de las diferentes unidades de obra y que han sido contempladas en esta memoria de seguridad y salud.

- | | |
|-----------------------------|--------------------------------------|
| - Retroexcavadora. | - Camión grúa descarga. |
| - Pala cargadora | - Camión grúa hidráulica telescópica |
| - Buldócer sobre orugas | - Plataforma de tijera |
| - Buldócer sobre neumáticos | - Plataforma telescópica |
| - Niveladora. | - Dumper. |
| - Mototrailla. | - Camión transporte. |

- Camión bañera.
- Camión góndola
- Camión dumper
- Hormigonera basculante.
- Camión hormigonera
- Compresor
- Bomba de hormigón
- Sierra Circular
- Vibrador
- Radial eléctrica
- Talador eléctrico
- Martillo neumático
- Herramientas manuales

2.1.3. Medios auxiliares previstos para la ejecución de la obra

Relación de medios auxiliares previstos para la realización de las diferentes unidades de obra y que han sido contemplados en esta memoria de seguridad y salud.

- Andamios borriquetas
- Andamio tubular europeo
- Andamio sobre ruedas
- Escalera de mano.
- Contenedores
- Eslingas de acero
- Carretón o carretilla de mano

2.1.4. Relación de equipos de protección individual

Relación de equipos de protección individual previstos durante la realización de las diferentes unidades de obra y que han sido contemplados en esta memoria de seguridad y salud.

- Protección auditiva
- Cascos de protección (para la construcción)
- Arnés de seguridad
- Protección ocular. Uso general
- Guantes de protección contra riesgos mecánicos.
- Guantes dieléctricos.
- Calzado de seguridad, uso general.
- Mascarilla
- Ropa reflectante

2.1.5. Relación de protecciones colectivas y señalización

Relación de protecciones colectivas y señalización previstas para la realización de las diferentes unidades de obra y que han sido contemplados en esta memoria de seguridad y salud.

- Vallado de obra.
- Barandilla de seguridad tipo ayuntamiento.
- Señalización.
- Toma de tierra
- Puntos de anclaje de línea de vida
- Cable fiador de seguridad

2.2. Identificación de riesgos, protecciones técnicas y medidas preventivas establecidas, según partidas de ejecución previstas en el proyecto

2.2.1 Generales

Trabajos en tiempo caluroso

La exposición de los trabajadores a temperaturas elevadas, ya sea en exteriores o en ambientes interiores, puede tener graves consecuencias. Las tareas que se llevan a cabo de manera habitual en exteriores que se van a ver afectadas por estas condiciones.

Los efectos del calor excesivo sobre el organismo van desde las molestias, el agotamiento por calor hasta el golpe de calor, cuyos efectos pueden llegar a ser mortales. La aparición de los primeros síntomas (mareos, calambres...), si bien no deriva directamente en un daño para la salud, puede ser el factor desencadenante de accidentes laborales.

Algunos de estos efectos son:

Deshidratación: pérdida excesiva de agua, sales de sodio y potasio debido al sudor y que no son reemplazadas, lo que trae consigo una disminución del volumen de sangre en el organismo.

Calambres por calor: son espasmos dolorosos intermitentes de los músculos, que se manifiestan tras un trabajo intenso realizado en un ambiente caluroso.

Agotamiento por calor: se debe a una pérdida excesiva de líquido corporal. El afectado sufre sudación profusa y fría especialmente en la cara y la frente, debilidad, pulso débil y rápido, mareos, náuseas y dolor de cabeza. Puede haber desvanecimiento y pérdida de consciencia por cortos periodos de tiempo.

Golpe de calor: el afectado transpira poco o no transpira. La piel se pone seca y enrojecida. La frecuencia del pulso aumenta rápidamente y puede llegar a las 160 – 180 pulsaciones. Puede aumentar la frecuencia de la respiración no viéndose afectada la tensión arterial. Se produce un aumento de temperatura corporal hasta los 40 – 41 grados centígrados. La desorientación puede preceder brevemente a la pérdida de conocimiento o a la presencia de convulsiones. Es necesaria la atención médica urgente.

Identificación de riesgos aplicada en esta unidad de obra

Riesgo
- Lipotimias
-Golpes de calor
-Calambres de calor
-Agotamiento
-Sincope calórico
-Deshidratación

-Trastornos cutáneos

Medidas preventivas y protecciones técnicas adoptadas, tendentes a controlar y reducir los riesgos anteriores

Medidas preventivas

Todos los trabajadores tendrán a su disposición agua potable para beber y refrescarse.

Se evitara beber alcohol, drogas y bebidas con cafeína.

Hay que evitar las comidas copiosas justo antes de comenzar a trabajar.

Descansos periódicos cuando se estén realizando actividades con intenso trabajo físico.

Se colocaran toldos para proyectar sombra en aquellos trabajos que se realicen en un punto fijo, ejemplo, dobladores de ferralla, cortador de productor cerámicos, senalistas, etc.

Se debe ir bien descansado al trabajo.

Ducharse y refrescarse al finalizar el trabajo para mantener la piel limpia, esto facilita la transpiración, ayudando a evitar los trastornos térmicos.

Residuos generados por la obra, almacenamiento y manipulación de sustancias peligrosas.

En algunos trabajos se utilizan sustancias químicas que pueden ser perjudiciales para la salud, encontrándose en productos tales como desengrasantes, disolventes, decapantes, depositantes, ácidos, pegamentos y pinturas.

Identificación de riesgos aplicada en esta unidad de obra

Riesgo
-Incendios.
-Explosiones.
-Dermatitis
-Quemaduras
-Narcosis

Medidas preventivas.

Los residuos generados en la obra se irán acopiando en zonas acotadas.

Los recipientes que contengan estas sustancias estarán etiquetados indicando el nombre comercial, composición, peligros derivados de su manipulación y normas de actuación. Se seguirán fielmente las indicaciones dadas por el fabricante en las fichas de datos de seguridad del producto.

No se rellenaran envases de bebidas comerciales con estos productos.

Se utilizaran preferiblemente en lugares bien ventilados.

Al hacer disoluciones con agua, se verterá el producto químico sobre el agua con objeto de que las salpicaduras estén más rebajadas.

No se mezclaran productos de distinta naturaleza.

Extintores apropiados al componente químico.

Se prohíbe fumar o comer en las estancias en las que se pinte con pinturas que contengan disolventes orgánicos o pigmentos tóxicos.

Cargas/Descargas y acopio de material

MANIPULACIÓN DE CARGAS DE MANERA MANUAL

Riesgo
- Caída de materiales.
- Caídas al mismo nivel.
- Golpes contra objetos.
- Iluminación inadecuada.
- Sobreesfuerzos, posturas inadecuadas o movimientos repetitivos.

Medidas preventivas y protecciones técnicas adoptadas, tendentes a controlar y reducir los riesgos anteriores

Medidas preventivas

Antes de levantar un objeto se deberá inspeccionar la zona que lo rodea y la ruta que se va a seguir en su traslado, asegurándose de que no hay obstáculos o materias derramadas con las que se pueda tropezar o resbalar.

- Se debe examinar el objeto a transportar o manipular para decidir cual es la mejor manera de agarrarlo.
- No se debe llevar más carga de la que se pueda razonablemente transportar.
- Se examinará el campo de movimiento de dicho objeto para evitar golpear con otros objetos y desequilibrarse y para evitar golpear a otros trabajadores
- Se deben evitar torsiones de tronco mientras se soporta una carga.

- Nunca transporte cargas mirando hacia atrás.
- No transporte cargas que por su forma o volumen le impida ver el camino a recorrer.
- Para evitar lesiones de cintura, no torsione el cuerpo mientras levanta objetos.
- Se manipularán piezas voluminosas o pesadas de una en una, nunca varias piezas a la vez.
- Para cualquier tarea primero se utilizará la fuerza de las piernas, para ellos se flexionarán las piernas, doblando las rodillas, sin llegar a sentarse en los talones pues entonces resulta muy difícil levantarse (el muslo y la pantorrilla deben formar un ángulo de más de 90º) además el hecho de flexionar las piernas ayuda a mantener recta la columna vertebral.

CARGA Y DESCARGA DE MATERIALES EN GENERAL CON AYUDA DE MEDIOS MECÁNICOS

Riesgo
- Atropellos.
- Vuelcos.
- Golpes contra objetos.
- Caída de materiales.
- Caídas al mismo nivel.
- Iluminación inadecuada.
- Sobreesfuerzos, posturas inadecuadas o movimientos repetitivos.

Medidas preventivas y protecciones técnicas adoptadas, tendentes a controlar y reducir los riesgos anteriores

Medidas preventivas

- Los transportistas y gruistas serán personal especializado.
- Los camiones se ubicarán en zona donde el terreno esté nivelado y sea resistente, de lo contrario es posible que al manipular la carga se desequilibre el camión y pueda volcar.
- Los materiales deberán venir paletizados, o con puntos concretos desde los que se puedan asegurar para ser cargados o descargados
- Se utilizaran elementos apropiados para la carga o descarga en cada caso, tales como uñas especiales, piezas de apriete, etc. Deberán proporcionarlas el fabricante o transportista.
- El trabajador encargado del amarre de los materiales, se cerciorará de que los elementos utilizados para el amarre, eslingas, cadenas, ganchos, etc. están perfectamente asegurados, antes de izarlos.
- Si es necesario guiar la carga durante su desplazamiento se hará ayudados por cuerdas colocadas previamente, evitando en todo momento la proximidad de trabajadores en zonas próximas a los elementos manipulados.

- No se realizarán cargas o descargas en zonas próximas a líneas eléctricas. Como mínimo deberán situarse a 5 m de distancia de las mismas.
- Si el camión realiza maniobras de marcha atrás, dispondrá de la ayuda de un señalista.
- Si se tienen que realizar la carga o descarga en zona de vía pública, se realizará una de las siguientes operaciones: si es posible se cortará el tráfico por la zona adyacente, tanto de vehículos como de peatones, si no es posible, se pondrá un señalista que organizará los movimientos de tráfico y de peatones.
- Los materiales nunca pasarán por encima de trabajadores, vehículos o peatones.
- Se emplearán medios adecuados de carga: eslingas en correcto estado, cinchas textiles sin defectos, etc.
- Se protegerán las aristas vivas de los materiales a cargar o descargar, para evitar la rotura de los elementos usados para realizar la carga o descarga, cinchas textiles, eslingas, etc.
- Si es necesario que algún trabajador se suba a la caja del camión, lo hará desde los propios pates del camión o desde escaleras auxiliares ancladas en la parte superior y con zapatas antideslizantes.
- No se saltará al suelo desde la carga o desde la caja. Puede en el salto fracturarse los talones, o provocarse cualquier otra lesión en piernas, columna vertebral, etc.

Productos cerámicos (ladrillos, bloques de hormigón, rasillas, etc.) y material en sacos paletizado (cemento, yeso, arena, etc.)

- No se descargará ningún material que no venga paletizado, o en bateas o recipientes que impidan su caída. (Ver normativa de palet en capítulo correspondiente)
- El trabajador encargado del amarre de los materiales, se cerciorará de que los elementos utilizados para el amarre, eslingas, cadenas, ganchos, etc. están perfectamente asegurados, antes de izarlos.

Carga y descarga de material voluminoso (ferralla, prefabricados, plásticos, material aislante, tubos, estructura metálica, etc.)

- Se recomienda que la altura de la carga no sobrepase la altura de los hastiales de la caja del camión, (las empresas suministradoras deben disponer de Evaluación de Riesgos referentes a estos trabajos, donde deben haber contemplado este aspecto) de lo contrario si es necesario que acceda algún trabajador sobre el material, para hacer los enganches a grúa, deberá usar arnés y sujetarse a un punto fijo de la estructura del camión o de los propios materiales cuando estos sean lo suficientemente resistentes.
- El fabricante deberá prever los puntos de los que deberán agarrarse los distintos elementos.
- El trabajador encargado del amarre de los materiales, se cerciorará de que los elementos utilizados para el amarre, eslingas, cadenas, ganchos, etc. están perfectamente asegurados, antes de izarlos.
- Si es necesario guiar la carga durante su desplazamiento se hará ayudados por cuerdas colocadas previamente, evitando en todo momento la proximidad de trabajadores en zonas próximas a los elementos manipulados

Cargas y descarga de materiales redondos o circulares

- Deberán transportarse en camiones con caja cerrada.
- No se apilarán unos sobre otros si no están perfectamente asegurados.
- Deben calzarse convenientemente para evitar que puedan rodar.

- Tanto en la carga como la descarga no se quitarán los aseguramientos hasta no estar seguros de que el elemento está bien sujeto por el medio empleado para su izado.

2.2.2 Unidades de obra

Vallado de obra

Procedimiento

Operaciones a desarrollar previstas en el proyecto

Se delimitará el recinto y se realizará el vallado y señalización de acuerdo con los planos y antes del inicio de la obra, para impedir así el acceso libre a personas ajenas a la obra.

Se colocarán vallas cerrando todo el perímetro abierto de la obra, las cuales serán resistentes y tendrán una altura de 2.00 m.

La puerta de acceso al solar para los vehículos tendrá una anchura de 4.50 m, deberá separarse la entrada de acceso de operarios de la de vehículos.

Identificación de riesgos aplicada en esta unidad de obra

Riesgo
- Caídas de operarios al mismo nivel.
- Pisadas sobre objetos.
- Choques y golpes contra objetos inmóviles.
- Golpes y cortes por objetos o herramientas.
- Iluminación inadecuada.
- Sobreesfuerzos, posturas inadecuadas o movimientos repetitivos.

Medidas preventivas y protecciones técnicas adoptadas, tendentes a controlar y reducir los riesgos anteriores

Medidas preventivas

Se establecerán accesos diferenciados y señalizados para las personas y vehículos. La calzada de circulación de vehículos y la de personal se separará al menos por medio de una barandilla.

Se prohibirá aparcar en la zona de entrada de vehículos.

Se prohibirá el paso de peatones por la entrada de vehículos.

Se prohibirá la entrada a toda persona ajena a la obra.

Cualquier obstáculo que se encuentre situado en las inmediaciones de la obra deberá de quedar debidamente señalizado.

Se dispondrá en obra un Cartel de obra, en el que se puedan contemplar todas las indicaciones y señalización de obra.

El vallado dispondrá de luces para la señalización nocturna en los puntos donde haya circulación de vehículos.

Si al instalar el vallado de obra invadimos la acera, nunca se desviarán los peatones hacia la calzada sin que haya protecciones.

Desvíos señalizados para guiar tráfico y peatones

a) Riesgos más frecuentes:

- Atropellos, colisiones, vuelcos.
- Caídas de personas al mismo o distinto nivel.
- Exposición a condiciones meteorológicas adversas.

b) Normas preventivas:

- Antes de comenzar un trabajo deben instalarse apropiados dispositivos de protección y aviso.
- Las barreras de protección deben ser del tipo apropiado.
- Todas las señales de tráfico deben ajustarse a las normativas vigentes.
- Debe tenerse especial cuidado de que los suministros, equipo almacenado y vehículos aparcados no obstruyan las señales.
- Las señales nocturnas deben ser de reflexión o iluminadas.
- Entre los focos de luz para iluminación nocturna se incluyen linternas, destelladores y luces eléctricas.
- Todas las señales deben inspeccionarse diariamente en cuanto a que sean legibles, posición adecuada, limpieza, reemplazándose inmediatamente las deterioradas.

Se utilizarán las siguientes protecciones colectivas:

- Conos.
- Cinta de balizamiento.
- Balizas luminosas.
- Señales normalizadas.
- Vallas de desviación de tráfico.
- Chapones para paso de vehículos y personas cuando sea necesario

Accesos y circulación por la obra

1.- Riesgos más frecuentes

- Atropellos
- Choques entre vehículos
- Caída de objetos sobre peatones

2.- Normas de seguridad y medidas preventivas

a.- Medidas de seguridad y protecciones colectivas

SEÑALISTAS PARA ORGANIZAR TRÁFICO Y REGULAR INTERSECCIONES Y ACCESOS

Condiciones que deben cumplir:

- Habrán de ser instruidos previamente sobre los trabajos que van a desarrollar
- Dispondrán de carné de conducir
- Estarán protegidos por la señalización especificada por la Norma de Carreteras 8.3-IC y la Ordenanza Reguladora de la Señalización y Balizamiento de las ocupaciones de las vías públicas para la realización de obras y trabajos del Ayuntamiento de Madrid.
- Utilizarán prendas reflectantes normalizadas
- No se situarán en zonas oscuras que dificulten el que sean vistos por los conductores
- En zonas con curva con poca visibilidad, se situarán siempre en el inicio de la misma , de lo contrario se podrían producir golpes indeseados entre los vehículos

b.- Protecciones individuales

- chaleco reflectante
- Pantalones reflectantes
- Calzado de seguridad
- Traje de agua para tiempo lluvioso
- Gorra de algodón en verano
- Mascarilla para materia particulada, cuando exista polvo en el ambiente.

Operaciones previas - Instalación eléctrica provisional

Procedimiento

Operaciones a desarrollar previstas en el proyecto

Se incluyen las operaciones de conexión desde la acometida general de la obra a la instalación provisional de electricidad, a partir de la cual se extraerán tomas de corriente en número suficiente para poder conectar los equipos eléctricos, y los puntos de luz, necesarios para poder asegurar la iluminación de la obra.

Identificación de riesgos en esta unidad de obra

Riesgo
- Heridas punzantes en manos.
- Caídas al mismo nivel.
- Caídas a distinto nivel.
- Electrocuación: Trabajos con tensión.
- Electrocuación: Intentar trabajar sin tensión pero sin cerciorarse de que está efectivamente interrumpida o que no puede conectarse inopinadamente.
- Electrocuación: Mal funcionamiento de los mecanismos y sistemas de protección.
- Electrocuación: Usar equipos inadecuados o deteriorados.

- Mal funcionamiento de los mecanismos y sistemas de protección.
- Mal comportamiento o incorrecta instalación del sistema de protección contra contactos eléctricos indirectos en general, y de la toma de tierra en particular.
- Los derivados de caídas de tensión en la instalación por sobrecarga (abuso o incorrecto cálculo de la instalación).
- Quemaduras.
- Incendios.

Medidas preventivas y protecciones técnicas adoptadas, tendentes a controlar y reducir los riesgos anteriores

Medidas preventivas

La instalación eléctrica provisional de la obra se ajustará a las especificaciones establecidas en la ITC-BT-33, por tratarse de una instalación temporal, considerada como obra durante el tiempo que duren los trabajos correspondientes.

No obstante, en los locales de servicios de las obras (oficinas, vestuarios, locales sanitarios, etc.) serán aplicables las prescripciones técnicas recogidas en la ITC-BT-24.

Características generales

La instalación eléctrica provisional de la obra deberá aportar puntos de tomas de corriente en número suficiente, y situadas a una distancia razonable de las zonas a edificar y las tareas a realizar, a fin de poder conectar los equipos eléctricos fijos o manuales de uso tradicional en construcción.

Deberá de asegurar la iluminación de todas las vías de circulación de la obra, así como las zonas que no estén dotadas de luz natural.

Para la prevención de posibles contactos eléctricos indirectos, el sistema de protección elegido será el de puesta a tierra de las masas y dispositivos de corte por intensidad de defecto (interruptores diferenciales).

Los cuadros eléctricos de distribución, se ubicarán siempre en lugares de fácil acceso.

Los cuadros eléctricos no se instalarán en el desarrollo de las rampas de acceso al fondo de la excavación (pueden ser arrancados por la maquinaria o camiones y provocar accidentes).

Los cuadros eléctricos de intemperie, por protección adicional se cubrirán con viseras.

Los postes provisionales de los que colgar las mangueras eléctricas no se ubicarán a menos de 2 m. (como norma general), del borde de la excavación, carretera y similares.

El suministro eléctrico al fondo de una excavación se ejecutará por un lugar que no sea la rampa de acceso, para vehículos o para el personal, (nunca junto a escaleras de mano)

Los cuadros eléctricos, en servicio, permanecerán cerrados con las cerraduras de seguridad de triángulo, (o de llave) en servicio.

No se permite la utilización de fusibles rudimentarios (trozos de cableado, hilos, etc.). Hay que utilizar - cartuchos fusibles normalizados- adecuados a cada caso, según se especifica en planos.

Durante la fase de realización de la instalación, los trabajos se efectuarán sin tensión en las líneas verificándose esta circunstancia con un comprobador de tensión.

A) Normas de prevención tipo para los cables.

El calibre o sección del cableado será el especificado en planos y de acuerdo a la carga eléctrica que ha de soportar en función de la maquinaria e iluminación prevista.

Los cables a emplear en acometidas e instalaciones exteriores serán de tensión asignada mínima 450/750V, con cubierta de policloropreno o similar, según UNE-EN 50525-1 ó UNE 21150 y aptos para servicios móviles.

Para instalaciones interiores los cables serán de tensión asignada mínima 300/500V, según UNE-EN 50525-1 ó UNE-EN 50525-1 y aptos para servicios móviles.

Los cables no presentarán defectos apreciables (rasgones, repelones y similares). No se admitirán tramos defectuosos en este sentido.

La distribución desde el cuadro general de obra a los cuadros secundarios (o de planta), se efectuará mediante canalizaciones enterradas.

En caso de efectuarse tendido de cables y mangueras, éste se realizará a una altura mínima de 2 m. en los lugares peatonales y de 5 m. en los de vehículos, medidos sobre el nivel del pavimento.

El tendido de los cables para cruzar viales de obra, como ya se ha indicado anteriormente, se efectuará enterrado. Se señalará el -paso del cable- mediante una cubrición permanente de tabloncillos que tendrán por objeto el proteger mediante reparto de cargas, y señalar la existencia del -paso eléctrico- a los vehículos. La profundidad de la zanja mínima, será entre 40 y 50 cm.; el cable irá además protegido en el interior de un tubo rígido. Cuando se utilicen postes provisionales para colgar el cableado se tendrá especial cuidado de no ubicarlos a menos de 2.00 m de excavaciones y carreteras y los puntos de sujeción estarán perfectamente aislados.

No deberán permitirse, en ningún caso, las conexiones del cable con el enchufe sin la clavija correspondiente, prohibiéndose totalmente conectar directamente los hilos desnudos en las bases del enchufe.

No deberá nunca desconectarse "tirando" del cable.

B) Caso de tener que efectuar empalmes entre mangueras se tendrá en cuenta:

Todos los conjuntos de aparataje empleados en las instalaciones de obras deben cumplir las prescripciones de la norma UNE-EN 60439 -4.

Las envolventes, aparataje, las tomas de corriente y los elementos de la instalación que estén a la intemperie (incluidos los dispositivos para efectuar los empalmes entre mangueras), deberán tener como mínimo un grado de protección IP45, según UNE 20324.

C) Normas de prevención tipo para los interruptores.

Se ajustarán expresamente, a los especificados en el Reglamento Electrotécnico de Baja Tensión.

Todos los conjuntos de aparataje empleados en las instalaciones de la obra deben cumplir las prescripciones de la norma UNE-EN 60439 -4.

Las envolventes, aparataje, las tomas de corriente y los elementos de la instalación que estén a la intemperie, deberán tener como mínimo un grado de protección IP45, según UNE 20324.

Los interruptores se instalarán en el interior de cajas normalizadas, provistas de puerta de entrada con cerradura de seguridad.

Las cajas de interruptores poseerán adherida sobre su puerta una señal normalizada de -peligro, electricidad-

Las cajas de interruptores serán colgadas, bien de los paramentos verticales, bien de -pies derechos-estables.

D) Normas de prevención tipo para los cuadros eléctricos.

Conforme se establece en la ITC-BT-33, en la alimentación de cada sector de distribución debe existir uno o varios dispositivos que aseguren las funciones de seccionamiento y de corte omnipolar en carga.

En la alimentación de todos los aparatos de utilización deben existir medios de seccionamiento y corte omnipolar en carga.

Los dispositivos de seccionamiento y de protección de los circuitos de distribución pueden estar incluidos en el cuadro principal o en cuadros distintos del principal.

Los dispositivos de seccionamiento de las alimentaciones de cada sector deben poder ser bloqueados en posición abierta (por ejemplo, por enclavamiento o ubicación en el interior de una envolvente cerrada con llave).

La alimentación de los aparatos de utilización debe realizarse a partir de cuadros de distribución, en los que se integren

- Dispositivos de protección contra las sobrecargas
- Dispositivos de protección contra los contactos indirectos.
- Bases de toma de corriente.

No se procederá al montaje del cuadro eléctrico sin el proyecto de obra.

La ubicación del cuadro eléctrico en general, así como los cuadros auxiliares, se realizarán en lugares perfectamente accesibles y protegidos.

Se protegerán del agua de mediante viseras eficaces como protección adicional.

Poseerán adherida sobre la puerta una señal normalizada de "Peligro Electricidad".

Las tomas de tierra de los cuadros eléctricos generales serán independientes.

Se dispondrá de un extintor de incendios de polvo seco en zona próxima al cuadro eléctrico.

Se comprobará diariamente el buen funcionamiento de disparo del diferencial.

Se colgarán pendientes de tableros de madera recibidos a los paramentos verticales o bien, a -pies derechos-firmes.

Los cuadros eléctricos de esta obra, estarán dotados de enclavamiento eléctrico de apertura.

E) Normas de prevención tipo para las tomas de energía.

Las tomas de corriente y los elementos de la instalación que estén a la intemperie, deberán tener como mínimo un grado de protección IP45, según UNE 20324.

Las tomas de corriente de los cuadros se efectuarán de los cuadros de distribución, mediante clavijas normalizadas blindadas (protegidas contra contactos directos) y siempre que sea posible, con enclavamiento.

Cada toma de corriente suministrará energía eléctrica a un solo aparato, máquina o máquina- herramienta.

La tensión siempre estará en la clavija -hembra-, nunca en la -macho-, para evitar los contactos eléctricos directos.

Las tomas de corriente no serán accesibles sin el empleo de útiles especiales o estarán incluidas bajo cubierta o armarios que proporcionen grado similar de inaccesibilidad.

F) Normas de prevención tipo para la protección de los circuitos.

La instalación poseerá todos los interruptores automáticos definidos en los planos como necesarios: Su cálculo se ha efectuado siempre minorando con el fin de que actúen dentro del margen de seguridad; es decir, antes de que el conductor al que protegen, llegue a la carga máxima admisible.

Los interruptores automáticos se hallarán instalados en todas las líneas de toma de corriente de los cuadros de distribución, así como en las de alimentación a las máquinas, aparatos y máquinas- herramienta de funcionamiento eléctrico, tal y como queda reflejado en el esquema unifilar.

Los circuitos generales estarán igualmente protegidos con interruptores automáticos o magnetotérmicos.

Todos los circuitos eléctricos se protegerán asimismo mediante disyuntores diferenciales.

Todos los conjuntos de aparamenta empleados en las instalaciones de obras deben cumplir las prescripciones de la norma UNE-EN 60439 -4.

Cada base o grupo de bases de toma de corriente deben estar protegidas por dispositivos diferenciales de corriente diferencial residual asignada igual como máximo a 30 mA; o bien alimentadas a muy baja tensión de seguridad MBTS; o bien protegidas por separación eléctrica de los circuitos mediante un transformador individual.

G) Normas de prevención tipo para las tomas de tierra.

La toma de tierra se realizará siguiendo las especificaciones de la ITC-BT-18.

Para la toma de tierra de la obra se pueden utilizar electrodos formados por:

- barras, tubos;
- pletinas, conductores desnudos;
- placas;
- anillos o mallas metálicas constituidos por los elementos anteriores o sus combinaciones;
- armaduras de hormigón enterradas, con excepción de las armaduras pretensadas;
- otras estructuras enterradas que se demuestre que son apropiadas.

Los conductores de cobre utilizados como electrodos serán de construcción y resistencia eléctrica según la clase 2 de la normal UNE-EN 60228.

El tipo y la profundidad de enterramiento de las tomas de tierra deben ser tales que la posible pérdida de humedad del suelo, la presencia del hielo u otros efectos climáticos, no aumenten la resistencia de la toma de tierra por encima del valor previsto. La profundidad nunca será inferior a 0,50 m.

Los materiales utilizados y la realización de las tomas de tierra deben ser tales que no se vea afectada la resistencia mecánica y eléctrica por efecto de la corrosión de forma que comprometa las características del diseño de la instalación

Las canalizaciones metálicas de otros servicios (agua, líquidos o gases inflamables, calefacción central, etc.) no deben ser utilizadas como tomas de tierra por razones de seguridad.

Las envolventes de plomo y otras envolventes de cables que no sean susceptibles de deterioro debido a una corrosión excesiva, pueden ser utilizadas como toma de tierra, previa autorización del propietario, tomando las precauciones debidas para que el usuario de la instalación eléctrica sea advertido de los cambios del cable que podría afectar a sus características de puesta a tierra.

La sección de los conductores de tierra tienen que satisfacer las prescripciones del apartado 3.4 de la Instrucción ITC-BT-18.

Por la importancia que ofrece, desde el punto de vista de la seguridad la instalación provisional de toma de tierra, deberá ser obligatoriamente comprobada por el Director de la Obra o Instalador Autorizado en el momento de dar de alta la instalación para su puesta en marcha o en funcionamiento.

Personal técnicamente competente efectuará la comprobación de la instalación de puesta a tierra, al menos anualmente, en la época en la que el terreno esté más seco. Para ello, se medirá la resistencia de tierra, y se repararán con carácter urgente los defectos que se encuentren.

H) Normas de prevención tipo para líneas de alta tensión.

Si hubiera líneas de alta tensión, se desviarán de la obra. Si esto no fuera posible, se protegerán con fundas aislantes y con un apantallamiento indicado en el Reglamento de Alta Tensión, aprobado por Decreto 3151/1968, de 28 de noviembre.

Se tendrá en cuenta la zona de influencia de estas líneas, considerándose un radio mínimo de protección de 6 m. Dentro de esta zona existe un peligro grande de accidente eléctrico.

Si hubiera necesidad de trabajar en esta zona de influencia, se procurará hacerlo sin que por la línea circule corriente. Si esto no fuera posible, se avisará a la empresa que explota la línea y se trabajará bajo su supervisión. No se trabajará si existe riesgo latente.

Si las líneas fueran subterráneas, el radio de la zona crítica se reducirá a 2.00 m., tomándose idénticas medidas que para las líneas aéreas.

I) Normas de prevención tipo para la instalación de alumbrado.

Las masas de los receptores fijos de alumbrado, se conectarán a la red general de tierra mediante el correspondiente conductor de protección.

El alumbrado de la obra, cumplirá las especificaciones establecidas en la normativa actual.

La iluminación de los tajos será mediante proyectores ubicados sobre -pies derechos- firmes.

La energía eléctrica que deba suministrarse a las lámparas portátiles para la iluminación de tajos encharcados, (o húmedos), se servirá a través de un transformador de corriente con separación de circuitos que la reduzca a tensión de seguridad.

La iluminación de los tajos se situará a una altura en torno a los 2 m., medidos desde la superficie de apoyo de los operarios en el puesto de trabajo.

La iluminación de los tajos, siempre que sea posible, se efectuará cruzada con el fin de disminuir sombras.

Las zonas de paso de la obra estarán permanentemente iluminadas evitando rincones oscuros.

J) Normas de seguridad tipo, de aplicación durante el mantenimiento y reparaciones de la instalación eléctrica provisional de obra.

Todo equipo eléctrico se revisará periódicamente por personal electricista, en posesión de carné profesional correspondiente.

Toda la maquinaria eléctrica se revisará periódicamente, y en especial, en el momento en el que se detecte un fallo, momento en el que se la declarará -fuera de servicio- mediante desconexión eléctrica y el cuelgue del rótulo correspondiente en el cuadro de gobierno.

La maquinaria eléctrica, será revisada por personal especialista en cada tipo de máquina.

Las reparaciones jamás se realizarán bajo corriente. Antes de realizar una reparación se quitarán los interruptores de sobreintensidad, colocando en su lugar el cartel de " no conectar, hombres trabajando en la red".

La ampliación o modificación de líneas, cuadros y similares sólo la efectuarán los electricistas.

Las herramientas estarán aisladas.

Las herramientas eléctricas estarán dotadas de grado de aislamiento II o alimentadas a tensión de seguridad.

Equipos de protección individual

Relación de EPIs necesarios en esta unidad de obra, y cuya eficacia ha sido evaluada:

- Casco de seguridad.
- Calzado aislante de electricidad (trabajo con cables y conexiones).
- Guantes aislantes.
- Ropa de trabajo.
- Arnés de seguridad en trabajos a más de 2 m altura en huecos sin protecciones.
- Comprobadores de tensión.
- Herramientas aislantes.
- Cinturón portaherramientas.

Instalaciones provisionales de electricidad, distribución de agua o saneamiento.

Se analizan los riesgos derivados de los posibles trabajos de conexionado eléctrico, conexionado a red de distribución de agua o saneamiento de forma provisional de las casetas de obra. Destacar que estas conexiones se realizarán bajo la supervisión de las compañías responsables de los servicios.

- a) Contactos eléctricos:**
 - Los trabajos de conexionado a red se realizan en ausencia de tensión.
 - Solo personal formado y cualificado ejecutara los trabajos eléctricos.
 - Las herramientas de trabajo se encontrarán en buen estado de conservación en especial su aislamiento.
- b) Caídas al mismo nivel.**
 - Mantener las zonas de trabajo limpias y ordenadas.
 - El cableado eléctrico provisional debe ir canalizado y protegido y fuera de las zonas de paso de trabajadores y maquinaria.
- c) Golpes o pinchazos contra objetos y herramientas.**

- Los equipos de trabajo deben ser verificados antes de su utilización desechando aquellos que presenten anomalías.
- Las herramientas se trasladaran en cajas o habitáculos adecuados.

.Para la ejecución de la actividad se planifica el uso de los siguientes equipos de protección individual, protecciones colectivas, maquinaria y medios auxiliares.

Equipos de protección individual.

- Casco homologado.
- Ropa de trabajo.
- Guantes de uso general, para manejos de materiales, bordillos, prefabricados, tubos.
- Botas de agua.
- chaleco reflectante.
- Botas de seguridad con puntera reforzada para manejo de materiales anteriores.

Protecciones colectivas.

Señalización de tráfico adecuada.

Vallas de limitación y protección de bordes de zanjas y desniveles.

Cintas de balizamiento.

Balizas luminosas.

Topes de desplazamiento de material

Maquinaria y medios auxiliares empleados.

- Herramientas manuales.
- Escaleras de mano.
- Plataformas de trabajo.

Recepción de maquinaria, equipos y materiales de obra.

Se analizan los riesgos derivados de la recepción de los equipos, materiales y maquinaria que se van a utilizar a lo largo de la obra. Los riesgos intrínsecos de la utilización y mantenimiento de la maquinaria se realizaran en el apartado de análisis de cada una de la maquinaria.

- a) Atropellos.
 - Cada maquinista dispondrá de la formación adecuada para su manejo.
 - La maquinaria dispondrá de luces y bocina en cumplimiento de la normativa vial.
 - La maquinaria solo será utilizada por personal formado y cualificado.
- b) Caídas a distinto nivel.
 - Los trabajos de sujeción de material se realizara desde zonas estables y con los medios auxiliares adecuados.
 - El acceso a la caja del camión se realizará por las escalas fijas del vehículo o bien por escaleras de mano sujetas al mismo.
- c) Riesgos de incendios o explosiones.
 - Cada maquinaria ira dotada de un extintor timbrado y con las revisiones al día.
 - Los posibles acopios de material inflamable se realizaran en zonas habilitadas para tal fin con las medidas preventivas oportunas.
- d) Choques entre objetos.

- El desplazamiento de cargas se realizará desde dos puntos de amarre para evitar su balanceo.
- Las zonas de acopio permanecerán delimitadas siempre que se encuentren fuera del recinto de obra.
- e) Desprendimientos al interior de la zanja.
 - Los acopios de material se dejarán a una distancia superior a los 2 metros del borde de coronación de la zanja
- f) Vuelcos de maquinaria.
 - La maquinaria a emplear en la obra irá provista de cabinas antivuelco y anti impacto.
 - Los operarios harán uso de los cinturones de seguridad homologados, verificando el correcto estado antes de iniciar los trabajos.
- g) Caída de objetos.
 - Los equipos de elevación deben ser verificados antes de su utilización.
 - Las cargas elevadas estarán flejadas o paletizadas para evitar su caída o desprendimiento.
 - Los acopios se colocarán teniendo en cuenta los mejores accesos por las distintas calles y las zonas más libres y amplias del recinto de obra.

Equipos de protección individual.

- Casco homologado.
- Ropa de trabajo.
- Guantes de uso general, para manejos de materiales.
- Botas de agua.
- chaleco reflectante.
- Botas de seguridad con puntera reforzada para manejo de materiales anteriores.

Protecciones colectivas.

Señalización de tráfico adecuada.

Vallas de limitación y protección.

Cintas de balizamiento.

Balizas luminosas.

Topes de desplazamiento de material

Gestión de acopio

1.- Riesgos más frecuentes

- Atropellos
- Vuelcos
- Caída de materiales
- Caídas a distinto nivel
- Caídas al mismo nivel
- Sobreesfuerzos
-

2.- Normas de seguridad y medidas preventivas

a.- Medidas de seguridad y protecciones colectivas

- Se colocarán teniendo en cuenta los mejores accesos por las distintas calles y las zonas más libres y amplias del recinto de obra.

- Las zonas de acopio se realizarán en lugar seguro, entendiéndose por tal aquel en el que no se puedan producir derrumbes de material por inclinación del terreno o mal acopio, en zona sólida, teniendo en cuenta que el peso del material es importante y el suelo puede tener debajo zonas huecas debidas a canalizaciones, susceptibles de hundirse. No se taparán nunca arquetas o accesos a columnas secas, bocas de riesgo, hidrantes, etc.
- Si la zona de acopios estuviera fuera del recinto de obra, se deberá cerrar con valla de pies de hormigón, para evitar que pueda acceder personal ajeno al de la propia obra.
- Si se tienen que acopiar tierras dentro del recinto de obra, estas se colocarán retiradas del borde del talud de la excavación más próxima, al menos 2 m.
- El suelo del acopio estará limpio sin desniveles.
- Se procurará que las zonas de paso del personal de la obra estén fuera de las zonas de acopio de materiales.
- No deberán acceder a las zonas de acopio personal distinto del que sea necesario para recoger los materiales

b.- Protecciones individuales

- Casco de seguridad, cuando exista riesgo de caída de materiales
- Arnés de seguridad cuando exista riesgo puntual de caída de altura
- Guantes de cuero o lona.
- Calzado de seguridad homologado contra caída de objetos, con plantilla reforzada.
- Ropa de trabajo.
- Traje impermeable en tiempo lluvioso.
- Chaleco reflectante si existiese maquinaria en movimiento en la zona

Inspección y anulación de las instalaciones existentes

Procedimiento

Operaciones a desarrollar previstas

Desconectar todas las acometidas de las instalaciones de electricidad, abastecimiento de agua, saneamiento, telecomunicaciones, etc. Así como la desconexión o desviación de las instalaciones públicas cercanas al edificio que se puedan ver afectadas, como puede ser cables eléctricos, alumbrado público...

DESCONEXIÓN TENSIÓN CASO INST. ELÉCTRICA

Las maniobras que obligatoriamente se deberán realizar, para que la instalación eléctrica pueda considerarse sin tensión serán las conocidas familiarmente como las "CINCO REGLAS DE ORO" y que son:

- **1ª Regla "Abrir con corte visible todas las fuentes de tensión mediante interruptores y seccionadores que aseguren la imposibilidad de cierre intempestivo"**
- **2ª Regla "Enclavamiento o bloqueo si es posible de los elementos de corte"**
- **3ª Regla "Reconocimiento de la ausencia de tensión"**
- **4ª Regla Poner a tierra y en cortocircuito todas las posibles fuentes de tensión"**
- **5ª Regla "Colocar las señales de seguridad adecuadas delimitando la zona de trabajo"**

1ª REGLA "ABRIR CON CORTE VISIBLE TODAS LAS FUENTES DE TENSION",

Se entiende por corte visible la apertura de un circuito con comprobación visual, tal como: cuando están abiertas totalmente las cuchillas de los seccionadores o cuando se han extraído los fusibles de su emplazamiento.

Podemos considerar como una posible fuente de tensión, cualquier elemento de una instalación por la que puede llegar una tensión debido a causa imprevista, por ejemplo: tensión de retorno (Doble suministro)

Caída de conductores en cruce de línea Fenómeno de inducción

Fenómeno atmosférico

Se considera "Cierre intempestivo" de un elemento de corte el cierre no deseado o imprevisto de dicho elemento, por ejemplo:

Accionamiento involuntario

Caída de material sobre las cuchillas

Contacto accidental

Para la aplicación de esta 1ª regla debemos conocer una serie de aspectos previos como son las modalidades que pueden presentarse en todo circuito

a) circuito con tensión y con carga

b) circuito con tensión y sin carga

c) circuito sin tensión y sin carga

No todos los aparatos de maniobra, pueden funcionar en carga, por ejemplo los seccionadores no deberán abrirse cuando el circuito tenga carga, ya que no tiene capacidad de ruptura, por el contrario los interruptores si pueden abrirse con carga, ya que tiene prevista una capacidad de ruptura suficiente

Para realizar el corte de una instalación eléctrica de A.T. se comenzará, abriendo el interruptor y luego se retirarán los fusibles o se abrirá el seccionador

Para reponer el servicio, se realizara el proceso inverso o sea, se colocará los fusibles o se cerrará el seccionador y luego se conectará el interruptor

2ª REGLA "ENCLAVAMIENTO O BLOQUEO, SI ES POSIBLE, DE TODOS LOS APARATOS DE CORTE"

El bloqueo de un aparato significa el impedir la maniobra de dicho aparato, ya sea de forma consciente o involuntaria

Este bloqueo se puede conseguir por los siguientes medios: mecánicos (cerraduras, candados, cadena, etc) eléctricos (fusibles del circuito de accionamiento) neumáticos (desconectando fuente de energía neumática) físicos (obstáculos entre cuchillas y seccionador)

En caso de que no sea posible inmovilizar materialmente los aparatos de corte, deberá señalizarse mediante carteles, señales o mandatos normalizados, el mando del aparato de corte. Dicha señalización será muy visible y llevará la inscripción "**PROHIBIDO MANIOBRAR TRABAJOS**" con el nombre de la persona que ha solicitado el corte.

3ª REGLA "RECONOCIMIENTO DE LA AUSENCIA DE TENSION"

Se trata de comprobar, mediante detectores adecuados, que no hay tensión en los conductores o aparatos de la instalación eléctrica.

Cuando se trate de comprobar la ausencia de tensión en una instalación, se actuará como si esta estuviese en tensión, para lo cual el operario deberá utilizar los equipos adecuados tales como pértiga, fusil lanzacable, y aislándose con guantes y banqueta o alfombra si es posible.

Es imprescindible comprobar el funcionamiento del detector, justo antes de comprobar la ausencia de tensión en la instalación, e inmediatamente después de realizar la operación

El reconocimiento de la ausencia de tensión debe realizarse:

- En el lugar donde se abren las puertas de alimentación
- En el lugar en donde se realiza el trabajo

4ª REGLA "PONER A TIERRA Y EN CORTOCIRCUITO TODAS LAS POSIBLES

FUENTES DE TENSION

Se trata de conectar la instalación a una puesta a tierra, es, decir, unir directamente la instalación con tierra a través de un elemento conductor en continuidad, sin ningún dispositivo de corte. Las puesta a tierra debe ponerse en las proximidades del punto de corte y del lugar en donde se realizan los trabajos

Se deben colocar puestas a tierra en ambos lados de la zona de trabajo

Poner en cortocircuito, es la operación de unir entre sí todas las fases de una instalación, mediante un elemento conductor, que previamente ha sido conectado a tierra.

5ª REGLA "COLOCAR SEÑALES DE SEGURIDAD ADECUADAS,

DELIMITANDO LA ZONA DE TRABAJO"

Se trata de delimitar la zona de trabajo mediante la colocación de señales adecuadas, que no induzcan a ningún tipo de error, tales como cadenas, vallas, cintas banderolas etc., habitualmente de color rojo

Medidas de protección

Contra contactos eléctricos: Antes de realizar las conexiones de las líneas de B.T. se requiere previamente la petición de consignación o descarga de la citada instalación, a la empresa distribuidora

La instalación se considerará que está consignada o en descargo cuando se hayan realizado las operaciones siguientes:

- a) Apertura con corte visible de los circuitos o instalaciones solicitadas con comprobación visual
- b) Enclavamiento o bloqueo de todos los aparatos de corte, y colocación de señales indicativas
- c) Reconocimiento de la ausencia de tensión, mediante la utilización de comprobadores adecuados. Es imprescindible comprobar el funcionamiento del detector, justo antes de comprobar la ausencia de tensión en la instalación e inmediatamente después realizar la operación. Al efectuar esta verificación la instalación se considera en tensión, debiendo el operario utilizar los dispositivos adecuados (pértiga, fusil lanzacable) y aislándose con guantes y banquetas
- d) Puesta a tierra y en cortocircuito, uniendo directamente la instalación con tierra a través de un elemento conductor en continuidad sin ningún dispositivo de corte la puesta a tierra debe ponerse en las proximidades del punto de corte y en el lugar en donde se realizan los trabajos. Se deben colocar puesta a tierra en ambos lados de la zona de trabajo. Se unirán todos los conductores entre sí, mediante un elemento conductor, que previamente ha sido conectado a tierra, para dejar la instalación cortocircuitada.

Normas para trabajos en cercanía de líneas eléctricas

Cuando sea necesario realizar trabajos en las proximidades de líneas de distribución de

A.T. sin que se pueda cortar el suministro eléctrico en dicha línea

En estos casos es necesario adoptar las normas necesarias para prevenir el riesgo de contactos que pudieran producirse.

Estas normas serán diferentes para Líneas Aéreas o para Líneas Subterráneas

CERCANÍA LÍNEAS ELECTRICAS

En caso que se haga imposible la desconexión o desvío de la instalación eléctrica a una zona separada del solar, se deberán tener en cuenta las consideraciones siguientes.

Se considerará que puedan existir interferencias con líneas colgadas, aéreas, ya que en principio no se prevé ningún movimiento de tierra que pueda afectar a líneas subterráneas.

Montaje de casetas e instalaciones de higiene y bienestar

En esta actividad analizamos los riesgos derivados de los trabajos de colocación de casetas de almacén, vestuario y comedor, junto al conjunto de instalaciones necesarias para la ejecución de los trabajos. La carga y descarga de elementos verticales se analizara en apartados posteriores.

- a) Atropellos y atrapamientos:
 - El manejo del camión pluma o de la grúa móvil, se realizará según las pautas establecidas en su manual de instrucciones de uso y manejo.
 - Cuando se ice algún elemento, se asegurará correctamente mediante, eslingas metálicas o cintas textiles. Si el elemento es muy voluminoso se sustentará de dos puntos para evitar que se desplace y pueda caer.
- b) Caídas al mismo nivel.
 - Las zonas de terreno de recepción de caseta debe estar de forma estable y segura para evitar tropiezos y caídas durante la colocación y manipulación de la caseta de obra.
- c) Caídas a distinto nivel.
 - Los trabajos de acceso a la caja del camión grúa para el amarre y colocación de las casetas se realizarán por las escalas fijas o escaleras de mano fijadas a la estructura.
- d) Golpes o pinchazos contra objetos y herramientas.
 - El izado y posicionamiento de cargas se realizará respetando la distancia mínima de seguridad.
- e) Caídas de objetos en manipulación.
 - No se sobrepasara las cargas máximas admisibles para el traslado de material de forma manual o mecánica.

.Para la ejecución de la actividad se planifica el uso de los siguientes equipos de protección individual, protecciones colectivas, maquinaria y medios auxiliares.

Equipos de protección individual.

- Casco homologado.
- Ropa de trabajo.
- Guantes de uso general, para manejos de materiales, bordillos, prefabricados, tubos.
- Botas de agua.
- chaleco reflectante.

- Botas de seguridad con puntera reforzada para manejo de materiales anteriores.
- Impermeables o trajes de agua para casos de días lluviosos.
- Mascarilla auto filtrante para trabajos con ambiente pulvígeno.

Protecciones colectivas.

Señalización de tráfico adecuada.

Vallas de limitación y protección de bordes de zanjas y desniveles.

Cintas de balizamiento.

Balizas luminosas.

Topes de desplazamiento de material

Maquinaria y medios auxiliares empleados.

Camión grúa.

Camión basculante.

Herramientas manuales.

Escaleras de mano.

Eslingas, cables y cadenas.

Retirada de arbolado

Procedimiento

Operaciones a desarrollar previstas en el proyecto

En esta unidad de obra se llevará a cabo la retirada de arbolado, de troncos de diámetro superior al especificado en el proyecto de obra. Si las raíces del árbol están a menos de 50cm de la futura superficie explanada, no sólo se eliminará el vuelo, sino también el tocón. En los demás casos bastará con cortar el árbol a ras de terreno. El hueco dejado por el tocón se rellenará con suelos adecuados o tolerables, según se especifique en el proyecto de obra, y serán compactados por tongadas.

Identificación y evaluación de riesgos con la valoración de la eficacia de la prevención adoptada y aplicada en esta unidad de obra

Riesgo
- Caída de personas al mismo nivel.

- Caída de objetos por desplome o derrumbamiento.
- Caída de objetos en manipulación.
- Pisadas sobre objetos.
- Choques y golpes contra objetos inmóviles.
- Golpes y cortes por objetos o herramientas.
- Proyección de fragmentos o partículas.
- Atrapamiento o aplastamiento por o entre objetos.
- Sobreesfuerzos, posturas forzadas o movimientos repetitivos.
- Incendio

Medidas preventivas y protecciones técnicas adoptadas, tendentes a controlar y reducir los riesgos anteriores

Medidas preventivas

Los operarios tendrán los Equipos de Protección Individual correspondientes para la realización de las tareas.

La zona de tala de árboles estará delimitada convenientemente, prohibiendo el paso a personas ajenas al tajo. Para ello se tendrá en cuenta la zona de proyección de caída de los árboles talados.

Estará perfectamente definido y estudiado el proceso de tala, troceado, desbroce, carga y eliminación del material.

El personal que utilizará las motosierras estará autorizado a tal efecto e instruido convenientemente.

El levantado del arbolado, para su carga y posterior transporte, se realizará por personal especializado.

No se acumulará el arbolado retirado, ni se apoyará contra vallas, muros y soportes, mientras éstos deban permanecer en pie.

En la quema de materiales a eliminar se tendrá en cuenta:

- Solicitud de permiso para poda y quema.
- Características del material a quemar.
- Dirección del viento dominante.
- Precauciones ante el combustible a emplear.
- Afecciones a zonas colaterales.
- Previsión de medidas de extinción.

Se limitará la presencia de personas dentro del radio de acción de las máquinas.

Se asignará al controlista un punto de observación seguro y visible.

Los camiones no circularán con volquete levantado.

Equipos de protección individual

Relación de EPIs necesarios en esta unidad de obra, y cuya eficacia ha sido evaluada:

- Casco de seguridad.
- Guantes de cuero.
- Calzado de seguridad.
- Ropa de trabajo.
- Trajes para tiempo lluvioso.
- Gafas de seguridad antiproyecciones.
- chaleco reflectante.
- Protectores de piernas para sierras de cadenas.

Trabajos topográficos y replanteos

1.- Riesgos más frecuentes

- Deslizamientos de tierras o rocas, en proximidades de taludes inestables.
- Atropellos, por solerse hacer este trabajo simultáneamente al del movimiento de tierras.
- Caídas al mismo nivel.
- Caídas a distinto nivel en coronación de taludes y borde de zanjas y pozos.
- Golpes en manos en clavar estacas de referencia.
- Contactos eléctricos directos con las mira en proximidad con líneas eléctricas.

2.- Normas de seguridad y medidas preventivas

a.- Medidas de seguridad y protecciones colectivas

- Antes del inicio de los trabajos de campo, se realizará un recorrido rápido con objeto de señalar los lugares de observación y los recorridos a realizar, detectando los posibles peligros y la forma de evitarlos o eliminarlos.
- Se comprobará la existencia de cables eléctricos, para evitar contactos directos con los mismos.
- Si no pueden evitarse trabajos en altura o posiciones por zonas muy pendientes los operarios llevará cinturón de seguridad debidamente amarrado a punto fijo en la parte superior de la zona.
- Debe evitarse la estancia, durante los replanteos, en zonas donde puedan caer objetos, por lo que se avisará a los equipos de trabajo para que eviten acciones que puedan dar lugar a proyección de objetos o herramientas mientras se esté trabajando en esa zona.
- En tajos donde la maquinaria está en movimiento y en zonas donde se aporten materiales mediante camiones, se evitará la estancia de los equipos de replanteo, respetando una distancia de seguridad que se fijará en función de los riesgos previsibles.

- Los replanteos en zonas de tráfico se realizarán con chalecos reflectantes, y con el apoyo de señalistas.
- En las zonas donde existan líneas eléctricas las miras utilizadas, serán dieléctricas y todos los medios a utilizar, como cintas, jalones, banderas, miras, etc., deben ser de material no conductor de la electricidad y carecer, en lo posible, de partes metálicas u otros materiales capaces de crear campos de electricidad estática.

b.- Protecciones individuales

- Botas de goma para tiempo lluvioso.
- Traje impermeable.
- Ropa de trabajo.
- Calzado de seguridad.
- Chaleco reflectante.
- Cinturón de seguridad al borde de taludes, zanjas y pozos sin tienen más de 2 metros de profundidad.

Despeje y desbroce del terreno

1.- Riesgos más frecuentes

- Deslizamientos de tierras.
- Atropellos, colisiones, vuelcos y falsas maniobras.
- Ruido.
- Golpes entre vehículos.
- Problemas de circulación por embarramientos.

2.- Normas de seguridad y medidas preventivas

a.- Medidas de seguridad y protecciones colectivas

- Antes del inicio de los trabajos se inspeccionará el tajo con el fin de detectar las posibles causas de accidentes así como la existencia de servicios afectados.
- Se establecerá un plan de trabajo y de movimientos de la maquinaria.
- Si el desbroce no está en zona visible, se balizará con malla naranja el perímetro del mismo
- No se realizarán mediciones, replanteos ni ningún otro trabajo en las zonas donde estén trabajando máquinas hasta que estén paradas y el lugar seguro de no ofrecer riesgos de vuelcos o desprendimientos de tierras.
- Los camiones de transporte de tierras y escombros circularán a velocidad reducida y con lonas que protejan la caída de materiales por los viales de circulación.
- Los escombros se retirarán a vertedero tan pronto como sea posible.

b.- Protecciones individuales

- Botas de goma para tiempo lluvioso.
- Traje impermeable.
- Ropa de trabajo.

Vaciados - Excavación a cielo abierto

Procedimiento

Operaciones a desarrollar previstas en el proyecto

Se incluyen las operaciones correspondientes a los trabajos de excavación a cielo abierto hasta llegar a la cota de excavación exigida por el proyecto de obra.

Se realizará con las máquinas de movimiento de tierras previstas para estas operaciones y que más adelante se detallan.

Identificación y evaluación de riesgos con la valoración de la eficacia de la prevención adoptada y aplicada en esta unidad de obra

Riesgo
- Caídas de personal a distinto nivel.
- Desplome de tierras y rocas.
- Derrumbamiento de las paredes del pozo.
- Atropellamiento de personas.
- Vuelco, choque y falsas maniobras de la maquinaria de excavación.
- Interferencias con conducciones subterráneas.
- Distorsión de los flujos de tránsito habituales.
- Inundaciones.
- Electrocutión.
- Asfixia.

Medidas preventivas y protecciones técnicas adoptadas, tendentes a controlar y reducir los riesgos anteriores

Medidas preventivas

Los operarios tendrán los Equipos de Protección Individual correspondientes para la realización de las tareas. Antes del inicio de los trabajos, se inspeccionará la obra con el fin de detectar posibles grietas o movimientos

del terreno.

Antes de comenzar la excavación se revisarán las edificaciones colindantes, y se apuntalarán las zonas deterioradas.

El perfil transversal de las paredes excavadas mecánicamente se controlarán evitando las irregularidades que den lugar a derrumbamientos.

Cuando se empleen excavadoras mecánicas no deberán quedar zonas sobresalientes capaces de desplomarse.

Se prohíben los trabajos cerca de postes eléctricos que no sean estables.

Se eliminarán los árboles o arbustos, cuyas raíces queden al descubierto, y puedan desprenderse por las lluvias o desecación del terreno.

No se podrá circular con vehículos a una distancia inferior a 3.00 metros del borde de la excavación, para vehículos ligeros y de 4.00 m para los pesados.

Se mantendrán los accesos de circulación interna sin montículos de tierra ni hoyos.

Se señalará el vaciado de la excavación con balizamientos y vallas, a una distancia mínima de 2,00 metros. Si el extremo de la excavación queda dentro del área de trabajo de la obra y durante un breve plazo de tiempo, se podrá señalar con yeso esta mínima distancia de seguridad de 2,00 metros.

Se dispondrán pasos provisionales de acceso rodado para el vecindario, en la medida de lo posible.

En toda excavación en la que sea necesario llegar cerca de la cimentación de una construcción ya existente, será necesario el apuntalamiento del edificio afectado.

Uso de escaleras y andamios en condiciones de seguridad.

En el supuesto de que se detecten riesgos por filtraciones de agua, será necesario realizar inicialmente un muro pantalla perimetral con cimentación de 2.00 m, para evitar el ablandamiento y derrumbe del terreno.

Equipos de protección individual

Relación de EPIs necesarios en esta unidad de obra, y cuya eficacia ha sido evaluada:

- Casco de seguridad.
- Ropa de trabajo.
- Guantes de cuero.
- Calzado de seguridad.
- Chaleco reflectante.
- Gafas de seguridad antiproyecciones.
- Ropa impermeable para tiempo lluvioso.
- Mascarillas antipolvo con filtro mecánico recambiable.

Movimiento de tierras - Transportes - Transportes de tierras

Procedimiento

Operaciones a desarrollar previstas en el proyecto

Las operaciones de transporte de tierras con las que se han tenido en cuenta para el transporte de tierras extraídas de la excavación de la obra.

Se realizará con las máquinas previstas para estas operaciones y que más adelante se detallan.

Identificación de riesgos en esta unidad de obra

Riesgo
- Caída de objetos por desplome o derrumbamiento.
- Caída de objetos por desprendimientos.
- Choques contra objetos inmóviles.
- Choques contra objetos móviles.
- Atrapamiento por vuelco de máquinas.
- Atropellos o golpes con vehículos.

Medidas preventivas y protecciones técnicas adoptadas, tendentes a controlar y reducir los riesgos anteriores

Medidas preventivas

Los operarios tendrán los Equipos de Protección Individual correspondientes para la realización de las tareas.

Los camiones llevarán correctamente distribuida la carga, no cargarán más de lo permitido y tendrán limpiadas las ruedas para no manchar las calles.

Es imprescindible cuidar los caminos, cubriendo baches, eliminando blandones y compactando mediante zorra, escorias, etc., todos los barrizales afectados por la circulación interna de vehículos.

Todas las maniobras de los vehículos serán guiadas por una persona y el tránsito de los mismos dentro de la zona de trabajo se procurará que sea por sentidos fijos y previamente estudiados, impidiendo toda la circulación junto a los bordes de la excavación.

El acceso al vaciado se realizará mediante rampa.

Se realizará el acceso peatonal separado y acotado del acceso o circulación de la maquinaria.

Se acotarán las zonas de desplomes de terrenos y se señalizarán para personas y vehículos.

Todos los accesos por los que tengan que acceder la maquinaria de transporte se mantendrán limpios de barro o de grasa los peldaños y pates.

Los materiales procedentes de la excavación estarán situados a más de 2,00 metros del borde de la excavación, en caso contrario se dispondrán refuerzos de entibaciones, rodapiés y topes de protección.

La rampa de acceso permanecerá siempre limpia.

Se prohíbe sobrepasar la carga máxima de los vehículos, y especificarán la Tara y Carga máxima.

Las maniobras de carga a cuchara de camiones, serán dirigidas por el Encargado u operario por él designado.

Se prohíbe la marcha atrás de los camiones con la caja levantada.

Todos los vehículos deberán de disponer de Póliza de seguros vigente, con responsabilidad Civil ilimitada, los seguros sociales del maquinista al día, y las revisiones periódicas de la máquina, antes de comenzar los trabajos en esta obra.

Se regará con frecuencia los tajos y cajas de los camiones.

Equipos de protección individual

Relación de EPIs necesarios en esta unidad de obra, y cuya eficacia ha sido evaluada:

- Casco de seguridad.
- Ropa de trabajo.
- Máscara antipolvo.
- Guantes de cuero.
- Calzado de seguridad.
- chaleco reflectante.
- Gafas de seguridad antiproyecciones.
- Ropa impermeable para tiempo lluvioso.

Movimiento de tierras - Excavación zanjas

Procedimiento

Operaciones a desarrollar previstas en el proyecto

Una vez replanteadas las zanjas de excavación, se realizarán los trabajos propios de excavación de las zanjas mediante la maquinaria prevista, hasta llegar a la cota de excavación exigida por el proyecto de obra.

Identificación de riesgos en esta unidad de obra

Riesgo

- Caídas de personal al mismo nivel.
- Caídas de personas al interior de la zanja.
- Desprendimientos de tierras.
- Atropellamiento de personas.
- Vuelco, choque y falsas maniobras de la maquinaria de excavación.
- Interferencias con conducciones subterráneas.
- Distorsión de los flujos de tránsito habituales.
- Inundaciones.

Medidas preventivas y protecciones técnicas adoptadas, tendentes a controlar y reducir los riesgos anteriores

Medidas preventivas

Los operarios tendrán los Equipos de Protección Individual correspondientes para la realización de las tareas.

Los trabajos estarán supervisados por una persona competente en la materia.

El personal que debe trabajar en esta obra en el interior de las zanjas conocerá los riesgos a los que podrá estar sometido.

Cuando los vehículos circulen en dirección al corte, la zona acotada ampliará esa dirección en dos veces la profundidad del corte y no menos de 4.00 m cuando se adopte una señalización de reducción de velocidades.

El acceso y salida de una zanja se efectuará mediante una escalera sólida, anclada en la parte superior de la zanja y estará apoyada sobre una superficie sólida de reparto de cargas. La escalera sobresaldrá 1.00 m por encima del borde de la zanja.

Antes del inicio de los trabajos, se inspeccionará la obra con el fin de detectar posibles grietas o movimientos del terreno.

Quedarán prohibidos los acopios a una distancia inferior a los 2.00 m, del borde de una zanja.

Se entibará en zanjas de más de 60 cm. de profundidad.

Se tenderá sobre la superficie de los taludes un gunitado de consolidación temporal de seguridad, para protección de los trabajos a realizar en el interior de la zanja.

Se revisará el estado de cortes o taludes a intervalos regulares en aquellos casos en los que se reciban empujes exógenos por proximidad de caminos, transitados por vehículos.

Se revisará el estado de cortes o taludes a intervalos regulares en aquellos casos donde se establezcan tajos con uso de martillos neumáticos, compactaciones por vibrador o paso de maquinaria para el movimiento de tierras.

Cuando haya habido que entibar, antes del inicio de los trabajos, se inspeccionará diariamente las entibaciones, tensando cordales flojos, en especial después de la lluvia o heladas, así como al volver de días de descanso.

Se extremará la vigilancia de taludes durante las operaciones de entibado y desentibado en prevención de derrumbamientos del terreno.

Los elementos de la entibación no podrán utilizarse como medios para trepar, subir o bajar por las excavaciones.

Los elementos de la entibación no se utilizarán para apoyar instalaciones, conducciones o cualquier otro elemento.

Al finalizar la jornada o en interrupciones largas, se protegerán las bocas de las zanjas de profundidad mayor de 1.30 m con un tablero resistente, red o elemento equivalente.

Cuando se prevea el paso de peatones o vehículos junto al borde de la excavación, se dispondrán vallas móviles que se iluminen cada 10 metros.

Las bocas de las zanjas estarán convenientemente protegidas, mediante barandillas de protección de al menos 0,90 m. de altura y un rodapié que impida la caída de materiales.

Los anchos de las zanjas cumplirán los mínimos establecidos para garantizar la seguridad.

Se señalará acústicamente la maquinaria en movimiento.

Iluminación adecuada de seguridad.

Se colocará las pasarelas de tránsito con barandillas.

En zanjas de profundidad mayor de 1,30 metros, siempre que estén los operarios trabajando en su interior, se mantendrá uno de vigilancia en el exterior, que además de ayudar en el trabajo dará la voz de alarma en caso de emergencia.

Limpieza y orden en la obra.

Equipos de protección individual

Relación de EPIs necesarios en esta unidad de obra, y cuya eficacia ha sido evaluada:

- Casco de seguridad.
- Ropa de trabajo.
- Guantes de cuero.
- Calzado de seguridad.
- chaleco reflectante.
- Gafas de seguridad antiproyecciones.
- Ropa impermeable para tiempo lluvioso.
- Mascarillas antipolvo con filtro mecánico recambiable.

Trabajos de ferrallado

1.- Riesgos más frecuentes

- Caídas al mismo nivel.
- Caídas a distinto nivel por talud de la excavación.

- Caída de objetos durante su manipulación
- Accidentes por eventual rotura de los hierros en el estirado de los mismos.
- Choques o golpes contra objetos.
- Caída imprevista de materiales transportados.
- Atrapamientos.
- Aplastamientos.
- Rotura de piezas o mecanismos con proyección de partículas.
- Quemaduras por operaciones con oxicorte.
- Radiaciones por soldadura eléctrica.
- Contactos eléctricos directos.
- Contactos eléctricos indirectos.
- Sobreesfuerzos musculares
- Lesiones en las manos
- Lesiones en los pies
- Cuerpos extraños en los ojos

2.- Normas de seguridad y medidas preventivas

a. Medidas de seguridad y protecciones colectivas

- Los paquetes de armadura se moverán con eslingas de cadena, cable o textiles. Nunca se moverán sujetos por el acero dulce retorcido con el que se suelen atar.
- El izado de paquetes de armaduras en barras sueltas o montadas se hará suspendiendo la carga en dos puntos separados, lo suficiente para que la carga permanezca estable, evitando la permanencia o paso de personas bajo cargas suspendidas.
- Los paquetes de armaduras suelen venir atados con acero dulce retorcido sobre sí mismo. Para desatarlos se cortará el acero con unas tenazas, no se intentará desenroscar.
- Las zonas próximas a los taludes permanecerán balizadas, si la zona de trabajo está separada al menos 2 m o protegidas si esta distancia es menor
- La maquinaria empleada cumplirá la normativa que le sea de aplicación.
- Las barras se almacenarán ordenadamente y no interceptarán los pasos, se establecerán sobre durmientes por capas ordenadas de tal forma que sean evitados los enganches fortuitos entre paquetes.
- Los desperdicios y recortes se amontonarán y eliminarán de la obra lo antes posible, bien mediante trompas de vertido o bien mediante la grúa torre, a base de bateas bordeadas por plintos que eviten posibles derrames.
- Se pondrán sobre las parrillas, planchas de madera a fin de que el personal no pueda introducir el pie al andar por encima de éstas. De idéntica manera se marcarán pasos sobre los forjados antes del hormigonado, para facilitar en lo posible esta tarea.
- El empresario responsable, instruirá al personal sobre el correcto manejo de las máquinas y herramientas que usen.
- El personal no se situará en el radio de acción de la barra al doblarse, ni frente a los extremos de las barras en los momentos en que se esté efectuando el corte.
- Procurar que las armaduras a preformar y atar, así como la plataforma de apoyo y de trabajo del operario estén a la altura en que se ha de trabajar con ellos.
- Acarrear siempre las armaduras a granel mediante paloniers, bateas o contenedores, en lugar de llevarlas una a una, salvo, claro está, para su manipulación individual.
- Mantener despejados los lugares de paso de las armaduras a manipular.

b. Protecciones individuales

- Casco de seguridad.
- Guantes de cuero y goma.
- Botas de seguridad.
- Ropa de trabajo.
- Traje de agua en tiempo lluvioso
- Gafas antiproyecciones si existe posibilidad de proyección de partículas

Trabajos de encofrado/desencofrado

1.- Riesgos más frecuentes

- Desprendimientos por mal apilado de las chapas, durante las maniobras de izado o por una colocación deficiente.
- Golpes y cortes durante el proceso de montaje.
- Sobreesfuerzos.
- Contacto con sustancias o preparados químicos (desenconfantes).
- Caídas a distinto nivel.
- Caídas al mismo nivel.
- Los derivados del trabajo bajo condiciones adversas.
- Contactos eléctricos.

2.- Normas de seguridad y medidas preventivas

a. Medidas de seguridad y protecciones colectivas

- En el momento de elevación de las chapas de encofrado los operarios no guiarán la carga mientras la esté manipulando la grúa. Lo encofrados se sujetarán mediante útiles específicos suministrados por el proveedor del sistema de encofrado.
- Los trabajadores serán informados y formados sobre el procedimiento de montaje, desmontaje, mantenimiento y conservación de los sistemas de encofrados que utilizan.
- El orden y limpieza son fundamentales, periódicamente, se retirará el material sobrante eliminando de éste los clavos que pudiera contener.
- De los elementos que tienen varios usos deberán limpiarse los restos de hormigón que hayan podido depositarse después de cada utilización.
- Las piezas del encofrado se mantendrán en recipientes adecuados hasta su utilización. Igualmente se utilizarán estos recipientes para la recogida de los elementos después de su uso.
- Una vez se haya montado un encofrado, y antes del hormigonado, se revisará éste por una persona competente de manera que quede garantizada su resistencia y estabilidad, así como el correcto montaje.

b. Protecciones individuales

- Gafas antiproyecciones.
- Guantes antiabrasiones.
- Casco.
- Botas de seguridad con puntera reforzada.
- Arnés de seguridad para montaje de los tableros o trabajos cerca de bordes no protegidos.

Demolición pavimentos

Procedimiento

Operaciones a desarrollar previstas en el proyecto

Se comenzará el desmantelado del pavimento, sin debilitar el forjado.

Identificación de riesgos unidad de obra

Riesgo
- Caída de personas al mismo nivel.
- Caída de objetos sobre las personas.
- Sobreesfuerzos o posturas inadecuadas.
- Choques y golpes contra objetos inmóviles.
- Contacto con sustancias cáusticas o corrosivas.
- Iluminación inadecuada.
- Golpes y cortes por objetos o herramientas.
- Pisadas sobre objetos.
- Proyección de fragmentos o partículas.

Medidas preventivas y protecciones técnicas adoptadas, tendentes a controlar y reducir los riesgos anteriores

Medidas preventivas

Los operarios tendrán los Equipos de Protección Individual correspondientes para la realización de las tareas.

La demolición se realizará por personal especializado.

Los trabajos estarán supervisados por persona competente en la materia.

Se levantará en general antes de proceder al derribo del elemento resistente en el que está colocado, sin demoler la capa de compresión del forjado, ni debilitar el forjado.

Si se tuviera que reciclar algún material, siempre utilizaríamos el pico para mayor precisión.

Regado de los escombros para evitar la creación de grandes cantidades de polvo.

En todos los casos el espacio donde cae escombros estará acotado y vigilado.

No se acumularán escombros con peso superior a 100 kg/m² sobre forjados aunque estén en buen estado.

No se depositará escombros sobre los andamios.

No se acumulará escombros ni se apoyarán elementos contra vallas, muros y soportes, propios o medianeros, mientras éstos deban permanecer en pie.

Los escombros deberán conducirse hasta la planta baja o el lugar de carga por medio de rampas, con tolvas o espuelas, sacos, etc., prohibiéndose arrojarlos desde alto.

Cuando se empleen más de diez trabajadores en tarea de demolición, se adscribirá un Jefe de equipo para la vigilancia por cada docena de trabajadores.

Equipos de protección individual

Relación de EPIs necesarios en esta unidad de obra, y cuya eficacia ha sido evaluada:

- Casco de seguridad.
- Guantes de cuero.
- Máscara antipolvo.
- Ropa de trabajo.
- Calzado de seguridad.
- Gafas de seguridad antiproyecciones.
- Arnés de seguridad.
- Protección auditiva o tapones auditivos.

Transportes de escombros

Procedimiento

Operaciones a desarrollar previstas en el proyecto

Las operaciones de transporte de escombros con las que se han tenido en cuenta para el transporte de los escombros extraídos de la obra.

Se realizará con las máquinas previstas para estas operaciones y que más adelante se detallan.

Identificación de riesgos en esta unidad de obra

Riesgo
- Caída de objetos por desplome o derumbamiento.
- Caída de objetos por desprendimientos.
- Choques contra objetos inmóviles.
- Choques contra objetos móviles.
- Atrapamiento por vuelco de máquinas.
- Atropellos o golpes con vehículos.

Medidas preventivas y protecciones técnicas adoptadas, tendentes a controlar y reducir los riesgos anteriores

Medidas preventivas

Los operarios tendrán los Equipos de Protección Individual correspondientes para la realización de las tareas.

Los camiones llevarán correctamente distribuida la carga, no cargarán más de lo permitido y tendrán limpias de barro las ruedas para no manchar las calles.

Es imprescindible cuidar los caminos, cubriendo baches, eliminando blandones y compactando mediante zahorras, escorias, etc., todos los barrizales afectados por la circulación interna de vehículos.

Todas las maniobras de los vehículos serán guiadas por una persona y el tránsito de los mismos dentro de la zona de trabajo se procurará que sea por sentidos fijos y previamente estudiados, impidiendo toda la circulación junto al derribo.

Se realizará el acceso peatonal separado y acotado del acceso o circulación de la maquinaria.

Se acotarán las zonas de carga de escombros y se señalizarán para personas y vehículos.

Todos los accesos por los que tengan que acceder todos la maquinaria de transporte se mantendrán limpios de barro o de grasa los peldaños y patés.

Los accesos a la obra permanecerá siempre limpia.

Se prohíbe sobrepasar la carga máxima de los vehículos, y especificarán la Tara y Carga máxima.

Las maniobras de carga a cuchara de camiones, serán dirigidas por el Encargado u operario por él designado.

Se prohíbe la marcha atrás de los camiones con la caja levantada.

Todos los vehículos deberán de disponer de Póliza de seguros vigente, con responsabilidad Civil ilimitada, los seguros sociales del maquinista al día, y las revisiones periódicas de la máquina, antes de comenzar los trabajos en esta obra.

Se regará con frecuencia los tajos y cajas de los camiones.

Demolición solera hormigón masa

Procedimiento

Operaciones a desarrollar previstas en el proyecto

Se comenzará el derribo de la solera una vez esté ejecutada la demolición de toda la estructura, así como de todos los elementos que están por encima de la solera.

Identificación y evaluación de riesgos con la valoración de la eficacia de la prevención adoptada y aplicada en esta unidad de obra

Riesgo
- Caída de personas al mismo nivel.
- Sobreesfuerzos o posturas inadecuadas.
- Choques y golpes contra objetos inmóviles.
- Contacto con sustancias cáusticas o corrosivas.
- Iluminación inadecuada.
- Golpes y cortes por objetos o herramientas.
- Pisadas sobre objetos.
- Proyección de fragmentos o partículas.

Medidas preventivas y protecciones técnicas adoptadas, tendentes a controlar y reducir los riesgos anteriores

Medidas preventivas

Los operarios tendrán los Equipos de Protección Individual correspondientes para la realización de las tareas.

La demolición se realizará por personal especializado.

Los trabajos estarán supervisados por persona competente en la materia.

Se tendrán en cuenta las condiciones de protección colectiva.

Los elementos que por su peso o envergadura lo requieran se desmontarán con ayudas de poleas o, en su caso con aparatos elevadores.

Se regarán los escombros para evitar la creación de grandes cantidades de polvo.

En todos los casos el espacio donde va el escombro estará acotado y vigilado.

No se depositará escombro sobre los andamios.

No se acumulará escombro ni se apoyarán elementos contra vallas, muros y soportes, propios o medianeros, mientras éstos deban permanecer en pie.

Los escombros deberán conducirse hasta la planta baja o el lugar de carga por medio de rampas, con tolvas o espuestas, sacos, etc., prohibiéndose arrojarlos desde alto.

Los escombros deberán conducirse al lugar de carga por medio de rampas, espuestas, sacos, etc., prohibiéndose arrojarlos desde alto.

Cuando se empleen más de diez trabajadores en tarea de demolición, se adscribirá un Jefe de equipo para la vigilancia por cada docena de trabajadores.

No deberá de realizarse con palancas el derribo manual de materiales.

Si se utiliza martillo rompedor no se dejará hincado, antes de accionar el martillo se deberá de asegurar que el puntero está perfectamente sujeto al martillo. Si se observara deteriorado se pedirá que lo cambien.

Suspenderemos los trabajos en condiciones climatológicas adversas.

Equipos de protección individual

Relación de EPIs necesarios en esta unidad de obra, y cuya eficacia ha sido evaluada:

- Casco de seguridad.
- Calzado de seguridad.
- Máscara antipolvo.
- Ropa de trabajo.
- Guantes de cuero.
- Mascarilla.
- Gafas de protección.
- Arnés de seguridad.
- Protección auditiva o tapones.

Demoliciones

1. Descripción de la unidad.

Se incluyen aquí todas las acciones necesarias para la demolición de acera y calzada cuando el recorrido de la zanja de excavación para canalizaciones coincida con las mismas.

Para el análisis de esta unidad se considera oportuno realizar una descripción de las actividades de obra que la componen:

- Trabajos topográficos o de replanteo de la zona de excavación. Este apartado se analiza en la unidad de implantación en obra, incluyendo el marcado de las trazas de zanja y servicios afectados por la acera, terreno o calzada
- Demolición mediante medios mecánicos, consistente en los trabajos de levantado de pavimentos por medio de retroexcavadora o similar.
- Demolición mediante medios manuales, consistentes en trabajos de levantado de pavimentos mediante martillo neumático o eléctrico, debido a la presencia de servicios afectados.
- Eliminación de escombros y restos de obra procedentes de la demolición.

2. Análisis de riesgos de cada actividad y medidas preventivas asociadas a los riesgos.

Las actividades que se estudian en esta unidad de obra son las siguientes:

2.1 DEMOLICION POR MEDIOS MECANICOS.

a) Atropellos y atrapamientos:

- Cuando una máquina de demolición este trabajando, no se permitirá el acceso al terreno comprendido en su radio de trabajo.
- No se permitirá el transporte de personas sobre estas máquinas.
- No se realizarán mediciones, replanteos ni ningún otro trabajo en las zonas donde estén trabajando máquinas hasta que estén paradas y el lugar seguro de no ofrecer riesgos de vuelcos o desprendimientos de tierras.
- Estará siempre manejada por personal autorizado y cualificado.

- b) Explosiones e incendios.
 - Antes del inicio de los trabajos deberán ser anuladas las acometidas de servicios afectados existentes.
 - Todas las maquinarias irán equipadas con equipos contraincendios y botiquines.
 - No se fumara durante la carga de combustible.
- c) Electrocutaciones.
 - Todos los elementos tendrán la comprobación periódico que indique el fabricante en su manual de uso.
- d) Caídas al mismo nivel.
 - Previo al inicio de los trabajos se procederá al desmantelamiento de todos los elementos que obstaculicen los trabajos con maquinaria, tales como bolardos, armarios o arquetas.
 - Las zonas de picado deben estar delimitadas en todo momento mediante vallado tipo ayuntamiento.
- e) Caídas a distinto nivel.
 - Se protegerán los elementos de servicios públicos que se vean afectados tales como alcantarillas, bocas de riesgo, alcorques, farolas para minimizar el riesgo de caída.
- f) Golpes o pinchazos contra objetos y herramientas.
 - No se abandonara la maquinaria sin antes haber dejado reposada en el suelo la cuchara o pala, parado el motor, quitada la llave de contacto y puesto el freno.
- g) Caídas de objetos en manipulación.
 - No se sobrepasara la carga por encima de otros operarios.
 - Los vehículos de carga o contenedores no sobrepasaran su límite máximo de carga.

.Para la ejecución de la actividad se planifica el uso de los siguientes equipos de protección individual, protecciones colectivas, maquinaria y medios auxiliares.

Equipos de protección individual.

- Ropa de trabajo.
- Protecciones auditivas.
- chaleco reflectante.
- Botas de seguridad con puntera reforzada para manejo de materiales anteriores.
- Impermeables o trajes de agua para casos de días lluviosos.
- Mascarilla auto filtrante para trabajos con ambiente pulvígeno.

Protecciones colectivas.

- Señalización de tráfico adecuada.
- Vallas de limitación y protección de bordes de zanjas y desniveles.
- Cintas de balizamiento.
- Balizas luminosas.

Maquinaria y medios auxiliares empleados.

- Retroexcavadora.
- Herramientas manuales.

DEMOLICIONES POR MEDIOS MANUALES

Se analizan los riesgos derivados de los posibles trabajos de picado de zanja en presencia de servicios afectados que impidan ejecutarlos con medios mecánicos.

- a) Polvo ambiental.
 - De haber posibilidades de polvo silíceo (o perjudicial) se dotará a los trabajadores de mascarillas anti polvo.

- Las zonas de trabajo susceptibles de generar polvo se mantendrán húmedas para minimizar su acción.
- b) Contactos eléctricos:
 - Los equipos eléctricos se mantendrán fuera de las zonas de acumulación de agua.
 - Antes de iniciar los trabajos se revisara el cableado y aislamiento de los mismos, desechando aquellos que presenten anomalías.
- c) Golpes por o entre objetos:
 - Los compresores estarán situados a una distancia prudente de la zona de trabajo. Motores compresores y calderines estarán provistos de aparatos de medida eléctrica y manométrica.
 - La zona de estacionamiento de compresores se encontrar delimitada.
 - Las mangueras y conexiones se revisaran antes de su utilización.
- d) Explosiones e incendios.
 - Se cumplirá el Reglamento de Recipientes a Presión respecto a su manejo, funcionamiento, revisiones y retumbado.
 - De la puesta en marcha del compresor destinado a los martillos, se encargará una sola persona debidamente autorizada por el jefe del tajo; los empalmes de manguera y demás circuitos a presión, serán revisados diariamente para que estén en perfectas condiciones.
 - Los calderines llevarán una placa en sitio visible, indicando la presión máxima de trabajo a que pueden someterse. Diariamente se revisarán las válvulas de seguridad. No se permitirán los empalmes y acoplamientos de mangueras y tuberías, cuyos dispositivos de unión estén en malas condiciones. La reparación se realizará por personal especializado. Se prohíbe la utilización de alambres en sustitución de las piezas abrazaderas de las conducciones.
 - Respetar la distancia mínima de seguridad con los servicios afectados.
- e) Sobresfuerzos.
 - Los trabajos se ejecutaran desde zonas estables del terreno.
 - Se hará uso de protecciones lumbares adecuadas para evitar sobrecargas de la zona lumbar.
- f) Caídas al mismo nivel.
 - Mantener las zonas de trabajo limpias y ordenadas.
 - El cableado eléctrico provisional debe ir canalizado y protegido y fuera de las zonas de paso de trabajadores y maquinaria.

.Para la ejecución de la actividad se planifica el uso de los siguientes equipos de protección individual, protecciones colectivas, maquinaria y medios auxiliares.

Equipos de protección individual.

- Casco homologado.
- Mascarilla
- Ropa de trabajo.
- Protectores auditivos.
- Guantes de uso general, para manejos de materiales, bordillos, prefabricados, tubos.
- Botas de agua.
- Chaleco reflectante.
- Botas de seguridad con puntera reforzada para manejo de materiales anteriores.

Protecciones colectivas.

- Señalización de tráfico adecuada.
- Vallas de limitación y protección de bordes de zanjas y desniveles.
- Cintas de balizamiento.
- Balizas luminosas.

Maquinaria y medios auxiliares empleados.

- Herramientas manuales.
- Plataformas de trabajo.
- Pistolete.
- Compresor.
- Taladro eléctrico.

Refino y limpieza

Procedimiento

Operaciones a desarrollar previstas en el proyecto

Una vez ejecutada la excavación, procederemos al refinado y limpieza de las paredes y fondos de la misma, eliminando todo aquello que pueda resultar molesto tanto para el proceso constructivo posterior como para la circulación y tránsito de personas o de las operaciones de trabajo realizadas.

Los restos extraídos serán acopiados y posteriormente evacuados de la zona de excavación.

Identificación y evaluación de riesgos con la valoración de la eficacia de la prevención adoptada y aplicada en esta unidad de obra

Riesgo
- Caídas de personas al mismo nivel.
- Caídas de objetos en manipulación.
- Caídas de objetos desprendidos.
- Pisadas sobre objetos.
- Choques contra objetos inmóviles.
- Choques contra objetos móviles.
- Golpes por objetos o herramientas.

Medidas preventivas y protecciones técnicas adoptadas, tendentes a controlar y reducir los riesgos anteriores

Medidas preventivas

Los operarios tendrán los Equipos de Protección Individual correspondientes para la realización de las tareas.

Los trabajos estarán supervisados por una persona competente en la materia.

Se rodeará el solar con una valla de altura no menor a 2,00 m.

Los vehículos subcontractados tendrán vigente la Póliza de Seguros con Responsabilidad Civil ilimitada, el Carné de la Empresa y los Seguros Sociales cubiertos, antes de comenzar los trabajos en la obra.

La maquinaria y vehículos alquilados o subcontractados serán revisados antes de comenzar a trabajar en la obra, en todos los elementos de seguridad, exigiéndose al día el libro de mantenimiento y el certificado que acredite su revisión por un taller cualificado.

Antes del inicio de los trabajos, se inspeccionará la obra con el fin de detectar posibles grietas o movimientos del terreno.

Las maniobras de carga a cuchara de camiones serán dirigidas por el Capataz, o el Encargado de la empresa de movimiento de tierras con el fin de evitar las situaciones de vigilancia inestable encaramados sobre los laterales de las cajas de los camiones.

Para evitar los accidentes por presencia de barrizales y blandones en los caminos de circulación interna de la obra, su conservación cubriendo baches, eliminando blandones y compactando mediante escorias y zahorras.

Se prohibirá la marcha hacia atrás de los camiones con la caja levantada o durante la maniobra de descenso de la caja, tras el vertido de tierras, en especial en presencia de tendidos eléctricos aéreos.

Se prohibirá el transporte de personal fuera de la cabina de conducción y en número superior a los asientos existentes.

Se regarán con frecuencia los tajos, caminos y cajas de los camiones para evitar polvaredas.

Se señalizarán los accesos y recorridos de las máquinas y vehículos.

Se señalizarán los viales de los accesos a la vía pública mediante señalización vial normalizada de peligro indefinido y stop.

Se mantendrá la limpieza y orden en los alrededores de la obra.

Se suspenderán los trabajos cuando llueva, nieve o exista viento con una velocidad superior a 50 Km, en este último caso se retirarán los materiales y herramientas que puedan desprenderse.

Equipos de protección individual

Relación de EPIs necesarios en esta unidad de obra, y cuya eficacia ha sido evaluada:

- Casco de seguridad.
- Ropa de trabajo.
- Guantes de cuero.
- Calzado de seguridad.
- chaleco reflectante.
- Gafas de seguridad antiproyecciones.
- Ropa impermeable para tiempo lluvioso.
- Mascarillas antipolvo con filtro mecánico recambiable.

Relleno zanjas

Procedimiento

Operaciones a desarrollar previstas en el proyecto

El relleno de zanjas en esta obra, se realiza para nivelar sensiblemente las zanjas depositando tierras en los lugares que la necesitan hasta conseguir la superficie requerida por la construcción que se va a realizar.

Se realizará con las máquinas de movimiento de tierras previstas para estas operaciones y que más adelante se detallan.

Identificación y evaluación de riesgos con la valoración de la eficacia de la prevención adoptada y aplicada en esta unidad de obra

Riesgo
- Siniestros de vehículos por exceso de carga o mal mantenimiento.
- Caídas de material desde las cajas de los vehículos.
- Caídas de personas desde las cajas o carrocerías de los vehículos.
- Interferencias entre vehículos por falta de dirección o señalización en las maniobras.
- Atropello de personas.
- Vuelco de vehículos durante descargas en sentido de retroceso.
- Accidentes por conducción en ambientes pulverulentos de poca visibilidad.
- Accidentes por conducción sobre terrenos encharcados, sobre barrizales.
- Vibraciones sobre las personas.
- Ruido ambiental.

Medidas preventivas y protecciones técnicas adoptadas, tendentes a controlar y reducir los riesgos anteriores

Medidas preventivas

Los operarios tendrán los Equipos de Protección Individual correspondientes para la realización de las tareas.

Todo el personal que maneje los camiones, dúmper, (apisonadoras, o compactadoras), será especialista en el manejo de estos vehículos, estando en posesión de la documentación de capacitación acreditativa.

Todos los vehículos serán revisados periódicamente (según usted prescriba) en especial en los órganos de accionamiento neumático, quedando reflejados las revisiones en el libro de mantenimiento.

Se prohíbe sobrecargar los vehículos por encima de la carga máxima admisible, que llevarán siempre escrita de forma legible.

Todos los vehículos de transporte de material empleados especificarán claramente la "Tara" y la "Carga máxima".

La circulación de vehículos se realizará a un máximo de aproximación al borde de la excavación no superior a los 3.00 m para vehículos ligeros.

Se prohíbe el transporte de personal fuera de la cabina de conducción y/o en número superior a los asientos existentes en el interior.

Cada equipo de carga para rellenos serán dirigidos por un jefe de equipo que coordinará las maniobras.

Se regarán periódicamente los tajos, las cargas y cajas de camión, para evitar las polvaredas.

Se señalarán los accesos y recorrido de los vehículos en el interior de la obra para evitar las interferencias, tal como se ha diseñado en los planos de este Estudio.

Se instalará en el borde de los terraplenes de vertido, sólidos topes de limitación de recorrido para el vertido en retroceso, a las distancias señaladas en los planos.

Todas las maniobras de vertido en retroceso serán dirigidas por el (Capataz, Jefe de Equipo, Encargado...).

Se prohíbe la permanencia de personas en un radio no inferior a los 5 m. en torno a las compactadoras y apisonadoras en funcionamiento.

Todos los vehículos empleados en esta obra, para las operaciones de relleno y compactación serán dotados de bocina automática de marcha hacia atrás.

Se señalarán los accesos a la vía pública, mediante las señales normalizadas de "Peligro indefinido", "Peligro salida de camiones" y "STOP", tal y como se indica en los planos.

Los vehículos de compactación y apisonado irán provistos de cabina de seguridad de protección en caso de vuelco.

Los vehículos utilizados están dotados de la póliza de seguro con responsabilidad civil ilimitada.

Se establecerán a lo largo de la obra los letreros divulgativos y señalización de los riesgos propios de este tipo de trabajos.

Los conductores de cualquier vehículo provisto de cabina cerrada quedan obligados a utilizar el casco de seguridad para abandonar la cabina en el interior de la obra.

Equipos de protección individual

Relación de EPIs necesarios en esta unidad de obra, y cuya eficacia ha sido evaluada:

- Casco de seguridad.
- Ropa de trabajo.
- Guantes de cuero.
- Calzado de seguridad.
- chaleco reflectante.
- Gafas de seguridad antiproyecciones.

- Ropa impermeable para tiempo lluvioso.
- Mascarillas antipolvo con filtro mecánico recambiable.

Edificación - Actuaciones previas - Consolidaciones - Refuerzos / Entibaciones

Procedimiento

Operaciones a desarrollar previstas en el proyecto

La realización de las entibaciones a realizar en esta obra dependerá del tipo de terreno:

- Terreno de naturaleza granular, la entibación se hará mediante tablas de madera con codales, de tipo cuajada.
- Terreno de naturaleza coherente, la entibación se hará mediante tablonos de madera y codales, de tipo semicuajada.
- Terreno fácilmente inundable por el nivel freático, la entibación se realizará mediante un tablestacado del mismo.

Identificación y evaluación de riesgos con la valoración de la eficacia de la prevención adoptada y aplicada en esta unidad de obra

Riesgo
- Caída de personas al mismo nivel.
- Caída de personas a distinto nivel.
- Exposición a sustancias nocivas o tóxicas.
- Pisadas sobre objetos.
- Atrapamiento o aplastamiento por o entre objetos.
- Iluminación inadecuada.
- Exposición al ruido.
- Sobreesfuerzos o posturas inadecuadas.
- Sepultamiento.

Medidas preventivas y protecciones técnicas adoptadas, tendentes a controlar y reducir los riesgos anteriores

Medidas preventivas

- La entibación se realizará a medida que se va progresando en la excavación, de modo que los trabajadores están siempre protegidos.
- Se impedirá el aproximamiento de operarios a los bordes de excavación para impedir las caídas, mediante el uso de barandillas tipo ayuntamiento.
- Las tierras extraídas de la excavación se deberán de colocar como mínimo a 2.00 m del borde de la excavación.
- Las uniones entre puntales, viguetas y tablonos serán sólidas y racionales.
- El entibado sobresaldrá 0.20 m por encima del nivel del terreno.
- Estará prohibido ascender al exterior por medio del entibado.
- Se paralizarán los trabajos a realizar al pie de entibaciones cuya garantía de estabilidad no sea firme u ofrezca dudas.
- Los anchos de zanja cumplirán los mínimos establecidos para garantizar la seguridad.
- Se entibará en zanjas de más de 1.20 cm. de profundidad.
- Se señalará acústicamente la maquinaria en movimiento.
- Se colocará el número de codales adecuado.
- Se colocarán codales de forma perpendicular a la superficie de tablazón.
- Iluminación adecuada de seguridad.
- Las tablas de la entibación deberán de estar en contacto con la pared excavada.
- Se colocará las pasarelas de tránsito con barandillas.
- Limpieza y orden en la obra.
- La extracción de la entibación no deberá de suponer un riesgo para los operarios, ni alterar la compactación del relleno de la zanja.
- En las zanjas de más de dos metros de profundidad, se colocarán escaleras para su acceso.

Equipos de protección individual

Relación de EPIs necesarios en esta unidad de obra, y cuya eficacia ha sido evaluada:

- Ropa de trabajo para el mal tiempo.
- Calzado impermeable.
- Guantes de cuero.
- Casco de seguridad.
- Ropa de trabajo.
- Gafas de seguridad antiproyecciones.

Edificación - Estructuras - Acero - Soportes - Placas de anclaje

Procedimiento

Operaciones a desarrollar previstas en el proyecto

Colocación y montaje de la placa de anclaje de acero, con garrotas soldadas de acero corrugado, trabajado y montado en taller, siguiendo las especificaciones que se indican en el proyecto de obra.

Las operaciones que se incluyen en esta unidad de obra son:

- Limpeza y preparación del plano de apoyo.
- Replanteo y marcado de los ejes.
- Colocación y fijación provisional de la placa.
- Nivelación y aplomado.

Identificación y evaluación de riesgos con la valoración de la eficacia de la prevención adoptada y aplicada en esta unidad de obra

Riesgo
- Caídas al mismo nivel.
- Caídas a distinto nivel.
- Desprendimiento de cargas suspendidas.
- Atrapamientos por objetos pesados.
- Quemaduras.
- Radiaciones por soldadura con arco.
- Contacto con la corriente eléctrica.

Medidas preventivas y protecciones técnicas adoptadas, tendentes a controlar y reducir los riesgos anteriores

Medidas preventivas

Los operarios tendrán los Equipos de Protección Individual correspondientes para la realización de las tareas.

Los trabajos estarán supervisados por una persona competente en la materia.

Se prohíbe la permanencia de operarios dentro del radio de acción de cargas suspendidas.

Realizaremos el transporte de los elementos mediante eslingas de acero enlazadas y provistas de gancho con pestillos de seguridad.

Las placas se izarán cortadas a la medida requerida por el montaje.

Usaremos equipos de protección para soldadura completos.

Se prohíbe dejar la pinza y el electrodo directamente en el suelo conectado al grupo. Se exige el uso de recoge pinzas.

Las botellas de gases en uso en la obra, permanecerán siempre en el interior del carro portabotellas correspondiente.

Se prohíbe la permanencia de operarios dentro del radio de acción de cargas suspendidas.

Se prohíbe la permanencia de operarios directamente bajo tajos de soldadura.

La zona de soldadura no se pintará.

No se pondrá en contacto directo el acero con otros metales ni con yesos.

No se realizarán trabajos de soldadura cuando la temperatura sea inferior a 0°C.

Se mantendrá el orden y limpieza en el tajo.

Equipos de protección individual

Relación de EPIs necesarios en esta unidad de obra, y cuya eficacia ha sido evaluada:

- Casco de seguridad.
- Calzado de seguridad.
- Arnés de seguridad.
- Guantes de cuero.
- Ropa de trabajo.
- Gafas de seguridad antiproyecciones.
- Trajes para tiempo lluvioso.
- Pantallas de mano para soldadura.
- Manoplas de soldador.
- Mandil de soldador.
- Polainas de soldador.
- Yelmo de soldador.

Edificación - Estructuras - Hormigón armado - Montajes industrializados - Estructura prefabricada de hormigón armado

Procedimiento

Operaciones a desarrollar previstas en el proyecto

Las operaciones previstas para la realización de la estructura prefabricada de hormigón armado, consisten en el replanteo, colocación de apeos y encofrados, armado y nivelación de las mismas, hormigonado y

desencofrado, conforme se especifica en el proyecto de obra.

La colocación de los prefabricados se realizará mediante la ayuda de equipos de elevación de cargas previstos para la obra, estos serán puestos en obra suspendiéndolos al menos de dos puntos y se procederá a la revisión de su estado antes de cargar el elemento prefabricado. Se tendrá especial cuidado con el aplomado, antes de proceder a la fijación del elemento.

Identificación y evaluación de riesgos con la valoración de la eficacia de la prevención adoptada y aplicada en esta unidad de obra

Riesgo
- Golpes a las personas por el transporte en suspensión de grandes piezas.
- Atrapamientos durante maniobras de ubicación.
- Caídas de personas al mismo nivel.
- Caídas de personas a distinto nivel.
- Vuelco de piezas prefabricadas.
- Desplome de piezas prefabricadas.
- Cortes por manejo de herramientas manuales.
- Cortes o golpes por manejo de máquinas-herramienta.
- Aplastamientos de manos o pies al recibir las piezas.
- Los derivados de la realización de trabajos bajo régimen de fuertes vientos.

Medidas preventivas y protecciones técnicas adoptadas, tendentes a controlar y reducir los riesgos anteriores

Medidas preventivas

Los operarios tendrán los Equipos de Protección Individual correspondientes para la realización de las tareas.

Los trabajos estarán supervisados por una persona competente en la materia.

En los trabajos en altura los operarios llevarán arnés de seguridad para el que se habrán previsto puntos fijos de enganche en la estructura con la necesaria resistencia.

No se realizarán trabajos en altura sin antes haber cubierto el riesgo de caída desde altura mediante la instalación o rectificación de las redes y la instalación de barandillas.

Los prefabricados se descargarán de los camiones y se acopiarán en los lugares señalados para tal menester.

Los prefabricados se acopiarán en posición horizontal sobre durmientes dispuestos por capas de tal forma que no se dañen los elementos de enganche para su izado.

Los paneles prefabricados se recibirán en la planta de montaje con las cuerdas de situación colocadas, para poder manejarlos adecuadamente.

Realizaremos el transporte de las placas prefabricadas mediante eslingas enlazadas y provistas de ganchos con pestillos de seguridad.

El izado de paneles prefabricados se ejecutará suspendiendo la carga de dos puntos tales, que la carga permanezca estable.

La colocación y ensamblaje de paneles deberán ser efectuados bajo la supervisión del jefe de obra, por personal técnicamente capacitado.

El panel se manejará, para su colocación, por medio de las cuerdas dispuestas a tal fin y de los hierros de ensamblaje salientes para su colocación definitiva.

La colocación de los paneles de techo y especialmente del primer panel de esquina requerirá la utilización de arnés de seguridad debidamente anclado.

Los paneles verticales no se soltarán de los ganchos de suspensión de la carga hasta que no estén debidamente anclados por los puntales y enroscada a tope la tuerca que la sujeta.

Diariamente se realizará por parte del Vigilante de Seguridad cualificado, una inspección sobre el buen estado de los elementos de elevación.

Se prohíbe trabajar o permanecer en lugares de tránsito de piezas suspendidas, en prevención del riesgo de desplome.

Se instalarán señales de peligro, paso de cargas suspendidas sobre pies derechos bajo los lugares destinados a su paso.

Se prepararán zonas de obra compactadas para facilitar la circulación de camiones de transporte de prefabricados.

Una vez concluido un determinado tajo, se limpiará eliminando todo el material sobrante, que se apilará, en un lugar conocido para su posterior retirada.

La obra se mantendrá en las debidas condiciones de orden y limpieza.

Se suspenderán los trabajos en condiciones climatológicas adversas.

Equipos de protección individual

Relación de EPIs necesarios en esta unidad de obra, y cuya eficacia ha sido evaluada:

- Casco de seguridad.
- Guantes de PVC o de goma.
- Guantes de cuero.
- Calzado de seguridad.
- Arnés de seguridad.
- Ropa de trabajo.
- Trajes para tiempo lluvioso.

Encofrados - Metálicos - Muros

Procedimiento

Operaciones a desarrollar previstas en el proyecto

Las operaciones previstas en la obra conforme se especifica en el proyecto de obra, consistirán en la ejecución de una construcción auxiliar en metal, destinada a servir de molde para la ejecución del muro.

Los encofrados serán modulares en paneles, tanto en dirección vertical como en altura.

Todas las fijaciones entre paneles y accesorios estarán unificadas a través de bulones y cuñas de acero forjado.

Se incluyen las siguientes operaciones:

- Replanteo de los paneles de encofrado.
- Montaje y nivelación de paneles.
- Estabilización y apuntalamiento de paneles.
- Desencofrado.

En la unidad de obra correspondiente a muros, se analizan las operaciones y riesgos durante el armado, hormigonado, vibrado y curado del hormigón.

Identificación y evaluación de riesgos con la valoración de la eficacia de la prevención adoptada y aplicada en esta unidad de obra

Riesgo
Caída de personas a distinto nivel
Caída de personas al mismo nivel
Caída de objetos por desplome o derrumbamiento
Caída de objetos en manipulación
Choques y golpes contra objetos inmóviles
Golpes y cortes por objetos o herramientas
Atrapamiento o aplastamiento por o entre objetos
Sobreesfuerzos, posturas forzadas o movimientos repetitivos

Exposición a temperaturas ambientales extremas
Contacto con sustancias cáusticas o corrosivas

Medidas preventivas y protecciones técnicas adoptadas, tendentes a controlar y reducir los riesgos anteriores

Medidas preventivas

- Los operarios tendrán los Equipos de Protección Individual correspondientes para la realización de las tareas.
- Los trabajos estarán supervisados por una persona competente en la materia.
- Los encofrados y los puntales serán izados y trasladados con eslingas, en manojos debidamente abrazados con cables de acero, o por sistemas en que se mantenga la estabilidad y sean de suficiente resistencia.
- Se prohíbe la permanencia de operarios en las zonas de batido de cargas durante las operaciones de izado del encofrado de metal y los puntales.
- El ascenso y descenso del personal a los encofrados se efectuará a través de escaleras de mano reglamentarias.
- La carga que se produce al pie de los puntales debe distribuirse adecuadamente, teniendo en cuenta la resistencia de dicho plano de apoyo.
- Los distintos elementos tendrán la suficiente resistencia, y las longitudes de apoyo sobre otros elementos del encofrado han de ser también suficientes, para evitar una caída accidental de estos materiales.
- No se dejarán partes en falso que al ser pisadas puedan provocar la caída accidental de estos materiales.
- Una vez concluido un determinado tajo, se limpiará eliminando todo el material sobrante, que se apilará, en un lugar conocido para su posterior retirada.
- El desencofrado se realizará siempre con ayuda de uñas metálicas realizándose siempre desde el lado del que no puede desprenderse las placas metálicas, es decir desde el ya desencofrado.
- Antes del vertido de hormigón, se comprobará la buena estabilidad del conjunto.
- Una vez concluido un determinado tajo, se limpiará eliminando todo el material sobrante, que se apilará, en un lugar conocido para su posterior retirada.
- Se esmerará el orden y la limpieza durante la ejecución de los trabajos.

Equipos de protección individual

Relación de EPIs necesarios en esta unidad de obra, y cuya eficacia ha sido evaluada:

- Casco de seguridad.
- Guantes de PVC o de goma.
- Guantes de cuero.
- Calzado de seguridad.
- Arnés de seguridad.
- Ropa de trabajo.
- Trajes para tiempo lluvioso.

Hormigón prefabricado - Montajes industrializados - Muro de cerramiento

Procedimiento

Operaciones a desarrollar previstas en el proyecto

Muro de doble cara, prefabricado, de hormigón, compuesto por dos placas de hormigón separadas entre sí por celosías metálicas, con inclusión o delimitación de huecos, colocación en obra de las placas con ayuda de grúa y apuntalamientos, hormigonado de su núcleo central con hormigón fabricado en central, vibrado y retirada de puntales una vez haya alcanzado el hormigón la resistencia adecuada, conforme se especifica en el proyecto de obra.

La colocación de los prefabricados se realizará mediante la ayuda de la grúa, estos serán puestos en obra suspendiéndolos al menos de dos puntos y se procederá a la revisión de su estado antes de cargar el elemento prefabricado. Se tendrá especial cuidado con el aplomado, antes de proceder a la fijación del elemento.

Las operaciones que se incluyen en esta unidad de obra son:

Replanteo del muro.

Colocación del doble muro, aplomado y amarre con puntales.

Hormigonado del núcleo por fases.

Vibrado del hormigón vertido en cada fase.

Desapuntalamiento del conjunto.

Identificación y evaluación de riesgos con la valoración de la eficacia de la prevención adoptada y aplicada en esta unidad de obra

Riesgo
- Golpes a las personas por el transporte en suspensión de grandes piezas.
- Atrapamientos durante maniobras de ubicación.
- Caídas de personas al mismo nivel.
- Caídas de personas a distinto nivel.
- Vuelco de piezas prefabricadas.
- Desplome de piezas prefabricadas.

- Cortes por manejo de herramientas manuales.
- Cortes o golpes por manejo de máquinas-herramienta.
- Aplastamientos de manos o pies al recibir las piezas.
- Los derivados de la realización de trabajos bajo régimen de fuertes vientos.

Medidas preventivas y protecciones técnicas adoptadas, tendentes a controlar y reducir los riesgos anteriores

Medidas preventivas

Los operarios tendrán los Equipos de Protección Individual correspondientes para la realización de las tareas.

Los trabajos estarán supervisados por una persona competente en la materia.

En los trabajos en altura los operarios llevarán arnés de seguridad para el que se habrán previsto puntos fijos de enganche en la estructura con la necesaria resistencia.

No se realizarán trabajos en altura sin antes haber cubierto el riesgo de caída desde altura mediante la instalación o rectificación de las redes y la instalación de barandillas.

Los prefabricados se descargarán de los camiones y se acopiarán en los lugares señalados para tal menester.

Los prefabricados se acopiarán en posición horizontal sobre durmientes dispuestos por capas de tal forma que no se dañen los elementos de enganche para su izado.

Los paneles prefabricados se recibirán en la planta de montaje con las cuerdas de situación colocadas, para poder manejarlos adecuadamente.

Realizaremos el transporte de las placas prefabricadas mediante eslingas enlazadas y provistas de ganchos con pestillos de seguridad.

El izado de paneles prefabricados se ejecutará suspendiendo la carga de dos puntos tales, que la carga permanezca estable.

La colocación y ensamblaje de paneles deberán ser efectuados bajo la supervisión del jefe de obra, por personal técnicamente capacitado.

El panel se manejará, para su colocación, por medio de las cuerdas dispuestas a tal fin y de los hierros de ensamblaje salientes para su colocación definitiva.

La colocación de los paneles de techo y especialmente del primer panel de esquina requerirá la utilización de arnés de seguridad debidamente anclado.

Los paneles verticales no se soltarán de los ganchos de suspensión de la carga hasta que no estén debidamente anclados por los puntales y enroscada a tope la tuerca que la sujeta.

Diariamente se realizará una inspección sobre el buen estado de los elementos de elevación.

Se prohíbe trabajar o permanecer en lugares de tránsito de piezas suspendidas, en prevención del riesgo de desplome.

Se instalarán señales de peligro, paso de cargas suspendidas sobre pies derechos bajo los lugares destinados a su paso.

Se prepararán zonas de obra compactadas para facilitar la circulación de camiones de transporte de prefabricados.

Una vez concluido un determinado tajo, se limpiará eliminando todo el material sobrante, que se apilará, en un lugar conocido para su posterior retirada.

La obra se mantendrá en las debidas condiciones de orden y limpieza.

Se suspenderán los trabajos en condiciones climatológicas adversas.

Equipos de protección individual

Relación de EPIs necesarios en esta unidad de obra, y cuya eficacia ha sido evaluada:

- Casco de seguridad.
- Guantes de PVC o de goma.
- Guantes de cuero.
- Calzado de seguridad.
- Arnés de seguridad.
- Ropa de trabajo.
- Trajes para tiempo lluvioso.

Estructuras - Hormigón prefabricado - Sellado

Procedimiento

Operaciones a desarrollar previstas en el proyecto

El sellado de las juntas exteriores se realiza en todas las uniones de los paneles una vez se ha terminado tanto el montaje como las reparaciones de los elementos prefabricados, y se utiliza una masilla de poliuretano monocomponente para juntas que evita la humedad ambiental.

Su función es la de aislar el interior de la nave del exterior, evitando posibles filtraciones de agua y ofreciendo un mejor grado de confort térmico/acústico en la nave.

Identificación y evaluación de riesgos con la valoración de la eficacia de la prevención adoptada y aplicada en esta unidad de obra

Riesgo
- Caída de personas a distinto nivel

- Caída de personas al mismo nivel
- Caída de objetos por desplome o derrumbamiento
- Caída de objetos en manipulación
- Caída de objetos desprendidos
- Choques y golpes contra objetos inmóviles
- Atrapamiento o aplastamiento por o entre objetos
- Sobreesfuerzos, posturas forzadas o movimientos repetitivos

Medidas preventivas y protecciones técnicas adoptadas, tendentes a controlar y reducir los riesgos anteriores

Medidas preventivas

Los operarios tendrán los Equipos de Protección Individual correspondientes para la realización de las tareas.

Los trabajos estarán supervisados por una persona competente en la materia.

Los operarios serán especialistas en la aplicación de estos productos, y habrán sido informados acerca de las medidas a adoptar para realizar estas operaciones.

El operario que maneje los aparatos de elevación, deberá tener visión directa en cualquier fase de su elevación y montaje.

Todas las zonas de trabajo estarán bien iluminadas. De utilizarse portátiles estarán alimentadas a tensión de seguridad, en prevención de riesgo eléctrico.

Se deberán utilizar siempre plataformas de trabajo seguras y estables. Cuando haya riesgo de caídas a distinto nivel deberán estar provistas de barandillas de 90,0 cm. (recomendable 100 cm.) con rodapié, listón intermedio y pasamanos.

Se deberá tener protegido siempre el riesgo de caídas a distinto nivel.

Las zonas de trabajo serán limpiadas de escombros (cascotes) diariamente para evitar las acumulaciones innecesarias.

A las zonas de trabajo se accederá siempre de forma segura.

Los escombros y cascotes se evacuarán diariamente, para evitar el riesgo de pisadas sobre materiales.

Se mantendrá la limpieza y orden en la obra.

Equipos de protección individual

Relación de EPIs necesarios en esta unidad de obra, y cuya eficacia ha sido evaluada:

- Arnés de seguridad.
- Casco de seguridad.
- Ropa de trabajo.

- Guantes de cuero.
- Guantes especiales manipulación Poliuretano
- Calzado de seguridad.

Acondicionamiento y cimentación - Movimiento de tierras - Rellenos - Relleno y extendido

Procedimiento

Operaciones a desarrollar previstas en el proyecto

El relleno de tierras en esta obra se realiza para nivelar sensiblemente el terreno depositando tierras en los lugares que la necesitan hasta conseguir la superficie requerida y especificada en el proyecto de obra, para la construcción que se va a realizar.

Se realizará con las máquinas de movimiento de tierras previstas para estas operaciones y que más adelante se detallan.

Identificación y evaluación de riesgos con la valoración de la eficacia de la prevención adoptada y aplicada en esta unidad de obra

Riesgo
- Siniestros de vehículos por exceso de carga o mal mantenimiento.
- Caídas de material desde las cajas de los vehículos.
- Caídas de personas desde las cajas o carrocerías de los vehículos.
- Interferencias entre vehículos por falta de dirección o señalización en las maniobras.
- Atropello de personas.
- Vuelco de vehículos durante descargas en sentido de retroceso.
- Accidentes por conducción en ambientes pulverulentos de poca visibilidad.
- Accidentes por conducción sobre terrenos encharcados, sobre barrizales.
- Vibraciones sobre las personas.
- Ruido ambiental.

Medidas preventivas y protecciones técnicas adoptadas, tendentes a controlar y reducir los riesgos

anteriores

Medidas preventivas

Los operarios tendrán los Equipos de Protección Individual correspondientes para la realización de las tareas.

Todo el personal que maneje los camiones, dúmper, (apisonadoras, o compactadoras), será especialista en el manejo de estos vehículos, estando en posesión de la documentación de capacitación acreditativa.

Todos los vehículos serán revisados periódicamente (según usted prescriba) en especial en los órganos de accionamiento neumático, quedando reflejados las revisiones en el libro de mantenimiento.

Se prohíbe sobrecargar los vehículos por encima de la carga máxima admisible, que llevarán siempre escrita de forma legible.

Todos los vehículos de transporte de material empleados especificarán claramente la "Tara" y la "Carga máxima".

La circulación de vehículos se realizará a un máximo de aproximación al borde de la excavación no superior a los 3.00 m para vehículos ligeros.

Se prohíbe el transporte de personal fuera de la cabina de conducción y/o en número superior a los asientos existentes en el interior.

Cada equipo de carga para rellenos serán dirigidos por un jefe de equipo que coordinará las maniobras.

Se regarán periódicamente los tajos, las cargas y cajas de camión, para evitar las polvaredas.

Se señalizarán los accesos y recorrido de los vehículos en el interior de la obra para evitar las interferencias, tal como se ha diseñado en los planos de este Estudio.

Se instalará en el borde de los terraplenes de vertido, sólidos topes de limitación de recorrido para el vertido en retroceso, a las distancias señaladas en los planos.

Todas las maniobras de vertido en retroceso serán dirigidas por el (Capataz, Jefe de Equipo, Encargado...).

Se prohíbe la permanencia de personas en un radio no inferior a los 5 m. en torno a las compactadoras y apisonadoras en funcionamiento.

Todos los vehículos empleados en esta obra, para las operaciones de relleno y compactación serán dotados de bocina automática de marcha hacia atrás.

Se señalizarán los accesos a la vía pública, mediante las señales normalizadas de "Peligro indefinido", "Peligro salida de camiones" y "STOP", tal y como se indica en los planos.

Los vehículos de compactación y apisonado irán provistos de cabina de seguridad de protección en caso de vuelco.

Los vehículos utilizados están dotados de la póliza de seguro con responsabilidad civil ilimitada.

Se establecerán a lo largo de la obra los letreros divulgativos y señalización de los riesgos propios de este tipo de trabajos.

Los conductores de cualquier vehículo provisto de cabina cerrada quedan obligados a utilizar el casco de seguridad para abandonar la cabina en el interior de la obra.

Equipos de protección individual

Relación de EPIs necesarios en esta unidad de obra, y cuya eficacia ha sido evaluada:

- Casco de seguridad.
- Ropa de trabajo.
- Guantes de cuero.
- Calzado de seguridad.
- chaleco reflectante.
- Gafas de seguridad antiproyecciones.
- Ropa impermeable para tiempo lluvioso.
- Mascarillas antipolvo con filtro mecánico recambiable.

Encofrado y desencofrado en placas para muros.

RIESGOS

- Desprendimientos por mal apilado de las placas metálicas de encofrar.
 - Caída de paneles metálicos durante las operaciones de desencofrado.
 - Caída de objetos de altura.
 - Golpes con la carga en suspensión de la grúa.
 - Caída de personas al mismo nivel.
 - Caídas de personas a distinto nivel.
 - Golpes o atrapamientos por caídas de encofrados.
 - Pisadas sobre objetos punzantes.
 - Electrocuación por anulación de tomas de tierra de maquinaria eléctrica.
 - Lumbalgias por sobre-esfuerzos o posturas inadecuadas.
 - Golpes en general por objetos y herramientas.
-
- Dermatitis por contactos con el cemento.
 - Los derivados del trabajo en condiciones meteorológicas extremas.

NORMAS O MEDIDAS PREVENTIVAS

- Se prohíbe permanecer en la zona de influencia de la carga suspendida en las operaciones de izado.
- El ascenso y descenso del personal a los encofrados se efectuará a través de escaleras de mano reglamentarias.
- Se instalarán barandillas reglamentarias (a 100 cm., a nivel intermedio, y zócalo) rodeando todo el perímetro de las superficies de trabajo, para impedir la caída al vacío de las personas.
- Se esmerará el orden y la limpieza durante la ejecución de los trabajos en las superficies de trabajo.
- Las superficies de trabajo serán estables y nunca estarán formadas por tableros o maderas no unidas entre sí. Además estas maderas tendrán el grosor suficiente para garantizar la estabilidad y rigidez necesarias.

- Bajo ningún concepto se permitirán los trabajos en altura trepando por las placas de encofrar, ni sobre una superficie de menos de 60 cm. de ancho.
- Los clavos o puntas sobrantes en la madera usada, se extraerán, o se remacharán.
- Los clavos sueltos o arrancados se eliminarán mediante un barrido y apilado en lugar conocido para su posterior retirada.
- Una vez concluido un determinado tajo, se limpiará eliminando todo el material sobrante, que se apilará, en un lugar conocido para su posterior retirada.
- El desencofrado se realizará siempre con ayuda de uñas metálicas realizándose siempre desde el lado ya desencofrado para evitar el riesgo de caída de placas de encofrar encima de los operarios. Si debe hacerse el desencofrado desde el mismo lado encofrado, siempre se asegurará la placa con la uña de la grúa para evitar aplastamientos.
- Los recipientes para productos de desencofrado, se clasificarán rápidamente para su utilización o eliminación; en el primer caso, para su transporte y en el segundo para su vertido.
- No se dejarán piezas de encofrar montadas y en posición vertical de manera que presenten riesgo de caer encima de personas u objetos. Cuando se haya montado una cara de un muro y se coloca en su ubicación definitiva, quedará siempre arriostrada o apuntalada.
- Una vez finalizado el montaje del encofrado del muro, se apuntalará o asegurará de manera que quede firme y estable.

EQUIPOS DE PROTECCIÓN PERSONAL

- Casco de protección.
- Calzado de seguridad.
- Arnese de seguridad.
- Guantes de cuero.
- Gafas de seguridad anti-proyecciones.
- Ropa de trabajo.
- Trajes para tiempo lluvioso.
- Botas de goma o de PVC de seguridad.

Trabajos con hormigón

1.- Riesgos más frecuentes

- Caída de objetos.
- Caída a distinto nivel.
- Cortes, golpes, punzonamientos
- Dermatitis por contactos con el hormigón.
- Quemaduras
- Atrapamientos.
- Ruido puntual y ambiental.
- Electrocutión.
- Contactos eléctricos directos e indirectos
- Proyección de partículas al verter o vibrar el hormigón

2.- Normas de seguridad y medidas preventivas

a.- Medidas de seguridad y protecciones colectivas

☞ HORMIGONADO

Normas generales:

- En todo momento se mantendrán las zonas de trabajo limpias y ordenadas.
- Cuando entre hormigón dentro de la bota, inmediatamente se quitará la misma para lavar primero la zona afectada. De no hacerlo así, se producirá quemaduras en la piel.
- Antes del vertido del hormigón, los encofradores especialistas, revisarán los encofrados en evitación de reventones o derrames innecesarios.

☞ VERTIDOS DE HORMIGÓN DIRECTO MEDIANTE CANALETA

- Se prestará atención al extendido y repliegue de las canaletas. Si no tiene cuidado es posible que el trabajador que lo realiza puede recibir algún golpe o atrapamiento de brazos o manos con ella
- El conductor del camión, lo posicionará de tal manera que no puede sufrir movimientos inesperados, se evitarán en lo posible rampas con pendientes fuertes.
- Los operarios nunca se situarán detrás de los vehículos en maniobras de marcha atrás, si fuera necesario, el conductor será conocedor de ello y deberá saber en todo momento donde está situado el trabajador.

☞ HORMIGONADO CON CUBOS

- No se cargará el cubo por encima de la carga máxima admisible de la grúa.
- No se sobrecargará el cubo, para evitar derrames.
- Se prohíbe rigurosamente a persona alguna permanecer debajo de las cargas suspendidas por las grúas.
- Si existe la posibilidad de que la persona que maneja el cubo tenga riesgo de caída a distinto nivel, deberá llevar cinturón de seguridad tipo arnés que anclará a punto resistente.
- Hormigonado de muros --- desde plataforma de trabajo, unida a encofrado o independiente de este, perfectamente constituida y protegida en todo su perímetro

☞ VERTIDOS DE HORMIGÓN MEDIANTE BOMBEO.

- El equipo encargado del manejo de la bomba de hormigón estará especializado en este trabajo.
- Antes del inicio del hormigonado de una determinada superficie, se establecerá un camino seguro sobre el que se desplazarán los operarios que gobiernan el vertido con la manguera, como por ejemplo con tableros de encofrar sobre la armadura.
- El hormigonado de elementos verticales, se ejecutará gobernando la manguera desde torres de hormigonado o desde plataformas aéreas de trabajo.
- Si se utiliza una pelota de limpieza se colocará un dispositivo para evitar que salga proyectada. No obstante, los operarios se alejaran del radio de la proyección. En caso de parada de la pelota, se paralizará la máquina. Se reducirá la presión a cero y se desmontará la manguera.
- Los operarios, amarrarán la manguera terminal antes de iniciar el paso de la pelota de limpieza, a elementos sólidos, apartándose del lugar antes de iniciarse el proceso.
- Antes de comenzar se asegurará que la ubicación del camión-bomba es la correcta en cuanto a su estabilidad, interferencias con el tránsito, señalización del camión-bomba, etc.
- Se definirá el recorrido y la ubicación final de los camiones hormigonera para echar el hormigón a la bomba.
- El recorrido de los camiones hormigonera y de la bomba será guiado por un operario de ayuda que dispondrá de chaleco de alta visibilidad en caso necesario.

- En caso de disponer y/o de considerarlo necesario (el equipo de obra), el camión-bomba utilizará los brazos estabilizadores abiertos completamente y utilizando maderas para el reparto de cargas en caso necesario.
- En caso de tener que echar hormigón a lugares de gran profundidad donde no llega la manguera habitual de la bomba, se cambiará el tramo flexible por otro más largo. No se podrá realizar esta operación alargando con otro tramo flexible unido con bridas.
- Se revisarán periódicamente los circuitos de aceite de la bomba de hormigonado, cumplimentando el libro de mantenimiento que será presentado a requerimiento de la dirección facultativa.

Cimentaciones mediante zapatas.

Se procederá a la ejecución de la cimentación del muro mediante zapatas de hormigón armado.

• Riesgos:

- Desplome de tierras.
- Caída de personas al vacío.
- Dermatitis por contacto con el hormigón.
- Lesiones por heridas punzantes en manos y pies.
- Electrocutión.
- Caídas de objetos desde maquinaria.
- Atropellos causados por maquinaria, colisiones.
- Heridas punzantes, causadas por las armaduras, en pies y/o manos.

• Normas preventivas :

- No se acopiarán materiales, ni se permitirá el paso de vehículos, al borde de los pozos de cimentación.
- Se procurará introducir la ferralla totalmente elaborada en el interior de los pozos para no realizar las operaciones de atado en su interior.
- Los vibradores eléctricos estarán conectados a tierra.
- Para las operaciones de hormigonado y vibrado desde posiciones sobre la cimentación se establecerán plataformas de trabajo móviles, formadas por un mínimo de tres tablonos (60 cm.) que se dispondrán perpendicularmente al eje de la zanja o zapata.
- Realización del trabajo por personal cualificado.
- Clara delimitación de las áreas para armaduras,...
- Correcta situación y estabilización de la maquinaria.
- Prohibición de permanencia de operarios junto a la maquina en movimiento o, en su radio de acción.
- Se cuidará el manejo de cargas pesadas, no llevando más de 50 Kg por operario en ningún momento.
- Mantenimiento en el mejor estado posible de limpieza de la zona de trabajo, habilitando para el personal caminos de acceso a cada tajo.
- Antes del inicio del hormigonado, el Capataz (o Encargado) revisará el buen estado de seguridad de los encofrados en prevención de reventones y derrames.
- El hormigonado se realizará mediante camiones hormigonera, Dumper, o camión bomba, que accederán al nivel requerido por los pasillos acondicionados a la fase de excavación.

• Protecciones colectivas:

- Uso adecuado de útiles y herramientas y medios auxiliares sin eliminar sus dispositivos de seguridad.
- Organización del tráfico y señalización.

- Inspección periódica de las excavaciones para detectar posibles alteraciones del terreno que permitan presumir desprendimientos que constituyan peligro.
 - Vibrador doblemente aislado eléctricamente.
 - Adecuado mantenimiento de la maquinaria.
 - Cuadro eléctrico con diferencial de media sensibilidad (0,3 A).
- **Equipos de Protección Individual :**
 - Casco de polietileno (preferiblemente con barbuquejo).
 - Guantes de cuero y de goma.
 - Calzado de seguridad.
 - Botas de goma o P.V.C. de seguridad.
 - Gafas de seguridad.
 - Ropa de trabajo.
 - Trajes impermeables para tiempo lluvioso.

Hormigonado de cimientos.

- **Riesgos más comunes:**
 - Caída de personas y/u objetos al mismo nivel.
 - Caída de personas y/u objetos a distinto nivel.
 - Caída de personas y/u objetos al vacío.
 - Hundimiento de encofrados.
 - Pisadas sobre objetos punzantes.
 - Las derivadas de trabajos sobre suelos húmedos o mojados.
 - Contactos con el hormigón (dermatitis por cementos).
 - Atrapamientos.
 - Vibraciones por manejo de agujas vibrantes.
 - Electrocutión. Contactos eléctricos.
 - Fallo entibaciones.
 - Los derivados de la ejecución de trabajos bajo circunstancias meteorológicas adversas.
- **Normas preventivas:**
 - a) **Según el tipo de aplicación:**
 - Antes del inicio del vertido del hormigón, el Capataz, Encargado o Vigilante de Seguridad revisará el buen estado de seguridad de las entibaciones y de los encofrados.
 - Se mantendrá una limpieza esmerada durante esta fase. Se eliminará antes del vertido del hormigón puntas, restos de madera, redondos y alambres.
 - Se instalarán pasarelas de circulación de personas sobre las zanjas a hormigonar, formadas por un mínimo de tres tablonces trabados (60 cm. de anchura).
 - Se establecerán pasarelas móviles, formadas por un mínimo de tres tablonces sobre las zanjas a hormigonar, para facilitar el paso y los movimientos necesarios del personal de ayuda al vertido. Se establecerán fuertes topes de final de recorrido, para los vehículos que deban aproximarse al borde de zanjas (o zapatas) para verter hormigón (Dumper, camión hormigonera).

a) Según la forma de puesta en obra :

*** Vertidos mediante canaletas.**

- Se instalarán fuertes topes al final de recorrido de los camiones hormigonera, en evitación de vuelcos.
- Se prohíbe acercar las ruedas de los camiones hormigonera a menos de 2 m. (como norma general) del borde de la excavación.
- Se instalará un cable de seguridad amarrado a "puntos sólidos", en el que enganchar el mosquetón del cinturón de seguridad en los tajos con riesgo de caídas desde altura; o bien sólidas barandillas en el frente de excavación, protegiendo el tajo de guía de la canaleta.

*** Vertido mediante cubo o cangilón.**

- Se prohíbe cargar el cubo por encima de la carga máxima admisible de la grúa que lo sustenta.
- La apertura del cubo para vertido se ejecutará exclusivamente accionando la palanca, para ello, con las manos protegidas con guantes impermeables.
- Se procurará no golpear con cubo los encofrados ni las entibaciones.
- Del cubo penderán cabos de guía, para ayudar a su correcta posición de vertido.

*** Vertido de hormigón mediante bombeo.**

- El equipo de manejo de la bomba de hormigón estará especializado en este trabajo.
- La manguera terminal de vertido, será gobernada por un mínimo a la vez de dos operarios, para evitar las caídas por movimiento incontrolado de la misma.
- El hormigonado de pilares y elementos verticales, se ejecutará gobernando la manguera desde castilletes de hormigonado.
- El manejo, montaje y desmontaje de la tubería de la bomba de hormigonado será dirigido por un operario especialista, en evitación de accidentes por "tapones" y "sobrepresiones" internas.
- La tubería de la bomba de hormigonado, se apoyará sobre caballetes, arriostándose las partes susceptibles de movimiento.
- La manguera terminal de vertido, será gobernada por un mínimo a la vez de dos operarios, para evitar las caídas por movimiento incontrolado de la misma.
- Antes del inicio del hormigonado de forjado o losas se establecerá un camino de tabloncillos seguro sobre los que apoyarse los operarios que gobiernan el vertido con la manguera.
- Antes de iniciar el bombeo de hormigón se deberá preparar el conducto (engrasar las tuberías) enviando masas de mortero de dosificación, en evitación de "atoramiento" o "tapones".
- Se prohíbe introducir o accionar la pelota de limpieza sin antes instalar la "redcilla" de recogida a la salida de la manguera tras el recorrido total, del circuito. En caso de detención de la bola, se paralizará la máquina. Se reducirá la presión a cero y se desmontará a continuación la tubería.
- Los operarios, amarrarán la manguera terminal antes de iniciar el paso de la pelota de limpieza, a elementos sólidos, apartándose del lugar antes de iniciarse el proceso.

• Protecciones colectivas:

- Iluminación de zonas de trabajo.
- Disyuntores diferenciales en cuadros eléctricos.
- Vallado de la zona mediante valla autónoma.

• Equipos de Protección Individual :

- Casco de polietileno (preferiblemente con barbuquejo).
- Casco de seguridad con protectores auditivos.
- Cinturones de seguridad clases A o C.
- Guantes impermeabilizados.
- Calzado de seguridad.
- Botas de goma o de P.V.C. de seguridad.
- Gafas de seguridad antiproyecciones.
- Ropa de trabajo.
- Trajes impermeables para tiempo lluvioso.
- Cinturón antivibratorio.
- Muñequeras antivibratorias.
- Protectores auditivos.

Colocación de acero

• Riesgos más comunes:

- Cortes y heridas en manos y pies por manejo de redondos de acero.
- Aplastamientos durante las operaciones de carga y descarga de paquetes de ferralla.
- Tropiezos y torceduras al caminar sobre las armaduras.
- Los derivados de las eventuales roturas de redondos de acero durante el estirado o doblado.
- Sobreesfuerzos.
- Caídas al mismo nivel.
- Caída a distinto nivel.
- Golpes por caída o giro descontrolado de la carga suspendida.

• Normas preventivas:

- Se habilitará en obra un espacio dedicado al acopio clasificado de los redondos de ferralla próximo al lugar de montaje de armaduras.
- Los paquetes de redondos se almacenarán en posición horizontal sobre durmientes de madera.
- El transporte aéreo de paquetes de armadura mediante grúa se ejecutará suspendiendo la carga de dos puntos separados, mediante eslingas.
- La ferralla montada se almacenará en los lugares designados a tal efecto separado del lugar de montaje.
- Los desperdicios o recortes de hierro y acero se recogerán acopiándose en el lugar determinado, para su posterior carga y transporte al vertedero.
- Se efectuará un barrido periódico de puntas, alambres y recortes de ferralla en torno al banco (o bancos, borriquetas, etc.) de trabajo.
- Queda prohibido el transporte aéreo de armaduras de pilares en posición vertical. Se transportarán suspendidos de dos puntos mediante eslingas hasta llegar próximos al lugar de ubicación, depositándose en el suelo. Sólo se permitirá el transporte vertical para la ubicación exacta "in situ".
- Se prohíbe el montaje de zunchos perimetrales sin antes estar correctamente instaladas las redes o barandillas de protección.
- Se evitará en lo posible caminar por los fondillos de los encofrados.

- Las maniobras de ubicación "in situ" de ferralla montada se guiarán mediante un equipo de tres hombres; dos, guiarán mediante sogas en dos direcciones la pieza a situar, siguiendo las instrucciones del tercero que procederá manualmente a efectuar las correcciones de aplomado.
- **Protecciones colectivas:**
 - Barandillas o Malla de señalización en coronación de taludes de excavación, según profundidad de esta (> o < de 2 m respectivamente).
- **Equipos de Protección Individual :**
 - Casco de polietileno (preferiblemente con barbuquejo).
 - Guantes de cuero.
 - Calzado de seguridad.
 - Botas de goma o de P.V.C. de seguridad.
 - Ropa de trabajo.
 - Cinturón porta-herramientas.
 - Cinturones de seguridad (clases A o C).
 - Trajes para tiempo lluvioso.

Suelos seleccionados.

Se analiza esta unidad para la tipología de firmes cuya subbase es de arena de miga de 15 cm. de espesor mínimo.

1.- Riesgos más frecuentes

- Deslizamiento y desprendimientos de tierras.
- Desprendimientos del material dentro del radio de acción de las máquinas.
- Atropellos, colisiones, golpes, y falsas maniobras de las máquinas.
- Generación de polvo.
- Ruido ambiental.
- Vuelcos y deslizamientos de la maquinaria.
- Caída del personal desde la coronación de terraplenes.
- Contactos eléctricos directos.
- Riesgos a terceros, derivados de la intromisión descontrolada de los mismos en la obra, durante las obras dedicadas a la producción o a descanso.
- Caídas de material desde las cajas de los vehículos.
- Vibraciones sobre las personas.
- Ruido ambiental.
- Generación de polvo.
- Desprendimientos del material dentro del radio de acción de las máquinas.

2.- Normas de seguridad y medidas preventivas

a.- Medidas de seguridad y protecciones colectivas

- Si la altura del talud es de más de 2 m y se tiene que trabajar en las proximidades del borde del talud o la parte superior del talud es zona de paso, se balizará con malla naranja colocada como mínimo a 1,5 m del borde del mismo. Si no se pudiese balizar a esa distancia del talud, se deberá proteger con barandilla reglamentaria de 90 centímetros de altura y barra intermedia.
- Todos los tendidos de instalaciones (agua, energía eléctrica, gas, teléfono, alcantarillado) estarán perfectamente ubicados y señalizados, requiriendo para ello información a las diferentes compañías suministradoras para su localización.
- La excavación deberá realizarse con el talud estable determinado en el estudio geotécnico del proyecto en cada caso y según cada tipo de terreno. En ausencia de estudio geotécnico se seguirán las Notas Técnicas de Prevención referentes a la altura máxima admisible para taludes libres de solicitaciones en función del tipo de terreno, ángulo de inclinación de talud y de la resistencia a compresión simple del terreno.
- Se perfilarán los taludes, de tal manera que no queden piedras ni bolos de tierras sueltos e inestables en el mismo, que se pudieran caer mientras estén los trabajadores u otra maquinaria o vehículos en la parte inferior del terraplén.
- Mantenimiento correcto de la máquina y correcta disposición de la carga de tierras en el camión, no cargándolo más de lo permitido.
- Si se tienen que acopiar materiales dentro del recinto de obra, estas se colocarán retiradas del borde del talud del terraplén, al menos 2 m. Si el talud es inestable se determinará mediante estudio geológico el peso que se puede acopiar, y la distancia mínima al borde del talud a la que se puede colocar.
- No apilar materiales en zonas de tránsito.
- Señalización y ordenación del tráfico de máquinas de forma visible y sencilla.
- Se regarán frecuentemente los tajos y cajas de los camiones para evitar polvaredas.
- Se cumplirá, la prohibición de presencia del personal en la proximidad de las máquinas durante su trabajo.
- Si para la realización de ciertas maniobras de la maquinaria, es necesaria la existencia de un señalista este estará situado a una distancia tal que no pueda ser afectado por los movimientos de la máquina.

b.- Protecciones individuales

Para los maquinistas:

- Los propios de la maquinaria a utilizar.

Para señalistas y trabajadores en las proximidades de la maquinaria

- Calzado de seguridad o de agua según proceda
- Ropa de trabajo.
- Traje impermeable para tiempo lluvioso
- Protectores auditivos, para trabajadores que estén proximidades de la maquinaria
- Chaleco reflectante para los trabajadores que estén en las proximidades de la maquinaria

Rellenos, apisonado y compactado

1.- Riesgos más frecuentes

- Accidente de vehículos por exceso de carga
- Caída de material de las cajas de los vehículos por exceso de carga o por estar mal repartida.
- Atropellos del personal en maniobras de vehículos.
- Interferencia entre vehículos
- Accidentes en el vertido del material, al circular los camiones marcha atrás.
- Peligro de atropellos por falta de visibilidad debido al polvo.
- Polvo ambiental.

- Ruido puntual y ambiental.
- Vibración sobre las personas (conductores)
- Los propios de la maquinaria y medios auxiliares a utilizar (ver capítulo de maquinaria y medios auxiliares)

2.- Normas de seguridad y medidas preventivas

a.- Medidas de seguridad y protecciones colectivas

- Se prohíbe sobrepasar el tope de carga máxima especificado para cada vehículo.
- Se prohíbe que los vehículos transporte personal fuera de la cabina de conducción y en número superior a los asientos existentes.
- Se regarán con frecuencia los tajos y cajas de los camiones para evitar polvaredas.
- Se señalizarán accesos y recorridos de los vehículos.
- Las maniobras de marcha atrás de los vehículos al borde de zanjas o próximo a borde de vaciado, se dirigirán por persona distinta del conductor para evitar desplomes de tierras y vuelco del vehículo.
- Se balizarán las excavaciones.
- Se instalará señalización en accesos a vía pública (peligro indefinido, salida de camiones y stop).
- Se advertirá al personal de obra mediante letreros divulgativos y señalización, del peligro de vuelco, atropellos y colisiones.
- Existirá un plan de trabajo y de movimiento de las maquinas ya que en esta fase es frecuente la existencia de gran cantidad de maquinaria al mismo tiempo: camiones, niveladora y rulos compactadores.
- Las maquinas tendrán rotativo luminoso y avisador acústico de marcha atrás.
- Las maquinas serán dirigidas por un trabajador especialista.

b.- Protecciones individuales

- Casco de seguridad si existe el riesgo de caída de materiales
- Guantes de cuero
- Gafas antiproyecciones
- Botas de seguridad
- Botas de goma en ambientes húmedos
- Ropa de trabajo
- Traje impermeable en tiempo lluvioso
- chaleco reflectante si se trabaja en proximidades de maquinaria

El conductor de cualquier tipo de vehículo provisto de cabina cerrada con techo (camiones, maquinaria de movimiento de tierras, automóviles, etc.) que circulen por la obra utilizarán el casco de seguridad cuando abandone la cabina del vehículo y permanezca en el exterior del mismo o para desplazarse a pie por la obra, siempre que exista riesgo de caída de materiales.

2.3 Servicios sanitarios y comunes de los que está dotado este centro de trabajo

Se instalarán en obra casetas modulares prefabricadas, con las características descritas a continuación, para que solvente la necesidad de la existencia de aseos, vestuarios en obra, oficina de obra y comedor.

Existirá en obra un botiquín cuyo contenido mínimo será: agua oxigenada, alcohol de 96º, tintura de yodo, mercurocromo, amoníaco, algodón hidrófilo, gasa estéril, vendas, esparadrapo, antiespasmódicos, banda elástica para torniquete, guantes esterilizados, jeringuillas desechables, termómetro clínico, apósitos adhesivos, paracetamol, ácido acetil salicílico, tijeras, pinzas.

Relación de los servicios sanitarios y comunes de los que estará dotado este centro de trabajo de la obra, en

función del número de trabajadores que vayan a utilizarlos, aplicando las especificaciones contenidas en los apartados 14, 15, 16 y 19 apartado b) de la parte A del Anexo IV del R.D. 1627/97.

Servicios higiénicos

Procedimiento

Operaciones a desarrollar previstas en el proyecto

- Dispondrá de instalación de agua caliente en duchas y lavabos. Se dispone de casetas de aseos y amueblamiento de aseos para los 30 trabajadores de la obra.
- Los suelos, techos y paredes serán lisos e impermeables, permitiendo la limpieza necesaria; asimismo dispondrán de ventilación independiente y directa.
- La altura libre de suelo a techo no será inferior a 2,30 metros, siendo las dimensiones mínimas de las cabinas de los retretes de 1 x 1,20 metros. Las puertas irán provistas de cierre interior e impedirán la visibilidad desde el exterior.
- Dispondrá de abastecimiento suficiente de agua potable en proporción al número de trabajadores, fácilmente accesible a todos ellos y distribuidos en lugares próximos a los puestos de trabajo.
- Se indicará mediante carteles si el agua es o no potable.
- En los retretes que hayan de ser utilizados por mujeres se instalarán recipientes especiales y cerrados.
- Se instalará un lavabo de agua corriente, provisto de jabón, por cada 10 empleados o fracción de esta cifra.
- Existirá un retrete con descarga automática, de agua y papel higiénico, por cada 25 trabajadores o fracción o para 15 trabajadoras o fracción.

Identificación de riesgos en esta unidad de obra

Riesgo
- Infección por falta de higiene.
- Peligro de incendio.
- Cortes con objetos.

Medidas preventivas y protecciones técnicas adoptadas, tendentes a controlar y reducir los riesgos anteriores

Medidas preventivas

- A los trabajadores que realicen trabajos marcadamente sucios o manipulen sustancias tóxicas se les facilitarán los medios especiales de limpieza necesarios en cada caso.
- Se mantendrá limpio y desinfectado diariamente.
- Tendrán ventilación independiente y directa.
- Se cuidará que las aguas residuales se alejen de las fuentes de suministro de agua potable.
- Los inodoros y urinarios se instalarán y conservarán en debidas condiciones de desinfección, desodorización y supresión de emanaciones.

- Se limpiarán diariamente con desinfectante.
- Cuando los retretes comuniquen con los lugares de trabajo estarán completamente cerrados y tendrán ventilación al exterior, natural o forzada.
- Habrán extintores.
- Antes de conectar el termo eléctrico comprobar que está lleno de agua.
- Nunca atornillar, clavar o remachar en las paredes.
- No realizar ningún tipo de pintadas en el interior y/o exterior.
- No pisar sobre el techo de la misma, ni depositar ningún tipo de objetos.
- Enganchar la caseta de las cuatro esquinas para el montaje/desmontaje.
- No levantar la caseta con material lleno.

Equipos de protección individual

Relación de EPIs necesarios en esta unidad de obra, y cuya eficacia ha sido evaluada:

- Guantes goma para limpieza

Vestuario

Procedimiento

Operaciones a desarrollar previstas en el proyecto

- La superficie mínima de los mismos será de 2.00 m² por cada trabajador que haya de utilizarlos, instalándose tantos módulos como sean necesarios para cubrir tal superficie. En este caso para 30 trabajadores se presupuestan casetas de vestuario un amueblamiento de las mismas.
- La altura mínima del techo será de 2.30 m.
- Se habilitará un tablón conteniendo el calendario laboral, Ordenanza General de Seguridad e Higiene en el Trabajo (en aquellos capítulos que no han sido derogados), Ordenanza Laboral de la Construcción, Vidrio y Cerámica y las notas informativas de régimen interior que la Dirección Técnica de la obra proporcione.
- Se dispondrá de cuartos de vestuarios y de aseo para uso del personal, debidamente separados para los trabajadores de uno u otro sexo.

Identificación de riesgos en esta unidad de obra

Riesgo
- Infección por falta de higiene.
- Peligro de incendio.
- Cortes con objetos.

Medidas preventivas y protecciones técnicas adoptadas, tendentes a controlar y reducir los riesgos anteriores

Medidas preventivas

- Los suelos, paredes y techos serán lisos e impermeables, permitiendo la limpieza necesaria. Así mismo dispondrán de ventilación independiente y directa.
- Los vestuarios estarán provistos de armarios o taquillas individuales con el fin de poder dejar la ropa y efectos personales. Dichos armarios estarán provistos de llaves.
- Deberán ser de fácil acceso, tener las dimensiones suficientes y disponer de asientos e instalaciones que permitan a cada trabajador poner a secar, si fuese necesario la ropa de trabajo.
- Cuando las circunstancias lo exijan, la ropa de trabajo deberá de poder guardarse separada de la ropa de calle y de los efectos personales.
- Habrán extintores.
- Nunca atornillar, clavar o remachar en las paredes.
- No realizar ningún tipo de pintadas en el interior y/o exterior.
- No pisar sobre el techo de la misma, ni depositar ningún tipo de objetos.
- Enganchar la caseta de las cuatro esquinas para el montaje/desmontaje.
- No levantar la caseta con material lleno.

Comedor

Procedimiento

Operaciones a desarrollar previstas en el proyecto

Para cubrir las necesidades se dispondrá en obra de un comedor a razón de 1,2 m² como mínimo necesario por cada trabajador. En nuestro caso se dispondrán de 2 casetas para los 30 trabajadores de la obra.

El local contará con las siguientes características:

- Suelos, paredes y techos lisos e impermeables, permitiendo la limpieza necesaria.
- Iluminación natural y artificial adecuada.
- Ventilación directa, y renovación y pureza del aire.
- Dispondrá de mesas y sillas, menaje, calienta-comidas, pileta con agua corriente y recipiente para recogida de basuras.
- La altura mínima será de 2.60 m.
- Dispondrá de agua potable para la limpieza de utensilios y vajilla.
- Deberá de instalarse un comedor siempre que haya un mínimo de 25 trabajadores que coman en la obra.
- Existirán unos aseos próximos a estos locales.

Identificación de riesgos en esta unidad de obra

Riesgo
- Infección por falta de higiene.
- Peligro de incendio.
- Cortes con objetos.

Medidas preventivas y protecciones técnicas adoptadas, tendentes a controlar y reducir los riesgos anteriores

Medidas preventivas

- No se permitirá sacar o trasegar agua para la bebida por medio de vasijas, barriles, cubos u otros recipientes abiertos o cubiertos provisionalmente.
- Quedará prohibido comer, beber, introducir alimentos o bebidas en los locales de trabajo, que representen peligro para el obrero, o posibles riesgos de contaminación de aquellos o éstos.
- Se indicará mediante carteles si el agua es o no potable.
- Se cuidará que las aguas residuales se alejen de las fuentes de suministro de agua potable.
- Deberán de reunir las condiciones suficientes de higiene, exigidas por el decoro y dignidad del trabajador.
- Habrán extintores.
- Nunca atornillar, clavar o remachar en las paredes.
- No realizar ningún tipo de pintadas en el interior y/o exterior.
- No pisar sobre el techo de la misma, ni depositar ningún tipo de objetos.
- Enganchar la caseta de las cuatro esquinas para el montaje/desmontaje.
- No levantar la caseta con material lleno.

Equipos de protección individual

Relación de EPIs necesarios en esta unidad de obra, y cuya eficacia ha sido evaluada:

- Guantes goma para limpieza

Botiquín

Procedimiento

Operaciones a desarrollar previstas en el proyecto

- Se dispondrá de un botiquín en sitio visible y de fácil acceso, colocándose junto al mismo la dirección y teléfono de la compañía aseguradora, así como el del centro asistencial más próximo, médico, ambulancias, protección civil, bomberos y policía, indicándose en un plano la vía más rápida que comunica la obra en el centro asistencial más próximo.
- Los botiquines estarán a cargo de personas capacitadas designadas por la empresa.
- Se revisará mensualmente su contenido y se repondrá inmediatamente lo usado.

El botiquín portátil, tendrá un contenido mínimo (conforme anexo VI.A.3 del Real Decreto 486/97) que aquí se especifica:

- Desinfectantes y antisépticos autorizados
- Gasas estériles
- Algodón hidrófilo
- Venda
- Esparadrapo

- Apósitos adhesivos
- Tijeras
- Pinzas
- Guantes desechables

La Orden TAS/2947/2007, establece el **contenido mínimo del botiquín**, siendo los siguientes:

Botella de agua oxigenada

- Botella de alcohol
- Paquete de algodón arrollado
- Sobres de gasas estériles
- Vendas
- Caja de tiritas
- Caja de bandas protectoras
- Esparadrapo Hipo Alérgico
- Tijera 11 cm cirugía
- Pinza 11 cm disección
- Povidona Yodada.
- Suero fisiológico 5 ml
- Venda Crepe 4 m x 5 cm.
- Venda Crepe 4 m x 7 cm
- Pares de guantes látex

Identificación de riesgos en esta unidad de obra

Riesgo
- Infecciones.

Medidas preventivas y protecciones técnicas adoptadas, tendentes a controlar y reducir los riesgos anteriores

Medidas preventivas

- En la obra siempre habrá un vehículo para poder hacer el traslado al hospital.
- En la caseta de obra existirá un plano de la zona donde se identificaran las rutas a los hospitales más próximos.
- Se colocará junto al botiquín un rótulo con todos los teléfonos de emergencia, servicios médicos, bomberos, ambulancias, etc.
- Se proveerá un armario conteniendo todo lo nombrado anteriormente, como instalación fija y que con idéntico contenido, provea a uno o dos maletines-botiquín portátiles, dependiendo de la gravedad del riesgo y su frecuencia prevista.

Equipos de protección individual

Relación de EPIs necesarios en esta unidad de obra, y cuya eficacia ha sido evaluada:

- Guantes goma para limpieza y reposición de productos

Oficina de obra

Procedimiento

Operaciones a desarrollar previstas en el proyecto

En la oficina de obra se instalará un botiquín de primeros auxilios con el contenido mínimo indicado por la legislación vigente, y un extintor de polvo seco polivalente de eficacia 13 A.

Identificación de riesgos en esta unidad de obra

Riesgo
- Peligro de incendio.

Medidas preventivas y protecciones técnicas adoptadas, tendentes a controlar y reducir los riesgos anteriores

Medidas preventivas

- Habrá un extintor.
- Nunca atornillar, clavar o remachar en las paredes.
- No realizar ningún tipo de pintadas en el interior y/o exterior.
- No pisar sobre el techo de la misma, ni depositar ningún tipo de objetos.
- Enganchar la caseta de las cuatro esquinas para el montaje/desmontaje.
- No levantar la caseta con material lleno.

Equipos de protección individual

Relación de EPIs necesarios en esta unidad de obra, y cuya eficacia ha sido evaluada:

- Guantes goma para limpieza

3. Equipos técnicos

Relación de maquinas, herramientas, instrumentos o instalación empleados en la obra que cumplen las condiciones técnicas y de utilización que se determinan en el Anexo IV del R.D. 1627/97 así como en su reglamentación específica y que van a utilizarse o cuya utilización está prevista en esta obra, con identificación de los riesgos laborales indicando las medidas preventivas y protecciones técnicas tendentes a controlar y reducir dichos riesgos, incluyendo la identificación de riesgos en relación con el entorno de la obra en que se encuentran.

NOTA: Todas las maquinarias estarán destinadas solo y exclusivamente al uso del personal autorizado para ello por parte de su empresario

3.1. Maquinaria de obra

3.1.1. Maquinaria de movimiento de tierras

Retroexcavadora

Operaciones a desarrollar previstas en el proyecto

La retroexcavadora se empleará básicamente para abrir trincheras destinadas a tuberías, cables, drenajes, etc. así como para la excavación de cimientos para edificios y la excavación de rampas en solares cuando la excavación de los mismos se ha realizado con pala cargadora.

Utilizaremos este equipo porque permite una ejecución precisa, rápida y la dirección del trabajo está constantemente controlada. La fuerza de ataque de la cuchara es mucho mayor que en la dragalina, lo cual permite utilizarla en terrenos relativamente duros. Las tierras no pueden depositarse más que a una distancia limitada por el alcance de los brazos y las plumas.

Las cucharas estarán montadas en la extremidad del brazo, articulado en cabeza de pluma; ésta a su vez, está articulada sobre la plataforma.

La operación de carga se efectúa por tracción hacia la máquina en tanto que la extensión del brazo permite la descarga.

La apertura de zanjas destinadas a las canalizaciones, a la colocación de cables y de drenajes, se facilita con este equipo; la anchura de la cuchara es la que determina la de la zanja. Ésta máquina se utiliza también para la colocación e instalación de los tubos y drenes de gran diámetro y para efectuar el relleno de la excavación.

Cuando el sitio disponible lo permita se utilizará ese mismo equipo para efectuar las excavaciones en zanja requeridas para las cimentaciones de edificios.

Identificación de riesgos en esta máquina

Riesgo
Atropellos por falta de visibilidad, velocidad inadecuada u otras causas
Desplazamientos inesperados de la máquina por terreno excesivamente inclinado o por presencia de barro
Máquina en funcionamiento fuera de control por abandono de la cabina sin desconectar la máquina o por estar mal frenada
Vuelco de la máquina por inclinación excesiva del terreno
Caída por pendientes
Choque con otros vehículos
Contacto con líneas eléctricas aéreas o enterradas
Interferencias con infraestructuras urbanas, alcantarillado, agua, gas, teléfono o electricidad

Incendio
Quemaduras, por ejemplo en trabajos de mantenimiento
Atrapamientos
Proyección de objetos
Caída de personas desde la máquina
Golpes
Ruidos propios y ambientales
Vibraciones
Los derivados de trabajos en ambientes polvorientos.
Los derivados de los trabajos en condiciones meteorológicas extremas

Medidas preventivas y protecciones técnicas adoptadas, tendentes a controlar y reducir los riesgos anteriores

Medidas preventivas

Deberán ir provistas de cabina antivuelco, asiento anatómico y disposición de controles y mandos perfectamente accesibles por el operario.

Los caminos de circulación interna de la obra, se cuidarán para evitar blandones y embarramientos excesivos que mermen la seguridad de la circulación de la maquinaria.

No se admitirán en esta obra máquinas que no vengan con la protección de cabina antivuelco o pórtico de seguridad.

Se prohibirá que los conductores abandonen la máquina con el motor en marcha.

Se prohibirá que los conductores abandonen la pala con la cuchara izada y sin apoyar en el suelo.

La cuchara durante los transportes de tierras, permanecerá lo más baja posible para poder desplazarse con la máxima estabilidad.

Los ascensos o descensos en carga de la máquina se efectuarán siempre utilizando marchas cortas.

La circulación sobre terrenos desiguales se efectuará a velocidad lenta.

Se prohibirá transportar personas en el interior de la cuchara.

Se prohibirá izar personas para acceder a trabajos puntuales utilizando la cuchara.

Las máquinas a utilizar en esta obra, estarán dotadas de un extintor, timbrado y con las revisiones al día.

Las máquinas a utilizar en esta obra, estarán dotadas de luces y bocina de retroceso.

Se prohibirá arrancar el motor sin antes cerciorarse de que no hay nadie en el área de operación de la pala.

Los conductores se cerciorarán de que no existe peligro para los trabajadores que se encuentren en el interior de pozos o zanjas próximos al lugar de excavación.

Se acotará a una distancia igual a la del alcance máximo del brazo excavador, el entorno de la máquina. Se prohíbe en la zona la realización de trabajos la permanencia de personas.

Se prohibirá en esta obra utilizar la retroexcavadora como una grúa, para la introducción de piezas, tuberías, etc., en el interior de las zanjas.

Se prohibirá realizar trabajos en el interior de las trincheras o zanjas, en la zona de alcance del brazo de la retro.

A los maquinistas de estas máquinas se les comunicará por escrito la correspondiente normativa preventiva, antes del inicio de los trabajos.

Equipos de protección individual

Relación de EPIs necesarios y cuya eficacia ha sido evaluada:

- Casco de seguridad (de uso obligatorio para abandonar la cabina).
- Ropa de trabajo.
- Guantes de cuero.
- Cinturón elástico antivibratorio.
- Calzado antideslizante.
- Botas impermeables (terreno embarrado).
- Protección del aparato respiratorio en trabajos con tierras pulvígenas, se deberá hacer uso de mascarillas

Minicargadora

Operaciones a desarrollar previstas en el proyecto

La utilización de minicargadoras son máquinas necesarias en esta obra, ya que son aptas para diversos trabajos, pero especialmente para movimiento de tierras cuando por las dificultades de acceso, limitación de espacios, limitación de movimientos o poco volumen de tierras a mover, así lo requiera.

La pala cargadora, es decir la pala mecánica compuesta de un tractor sobre orugas o neumáticos equipado de una cuchara cuyo movimiento de elevación se logra mediante dos brazos articulados, realizará diversas funciones.

La función específica de las minicargadoras en esta obra es la carga, transporte a corta distancia y descarga de materiales.

Identificación y evaluación de riesgos con la valoración de la eficacia de la prevención adoptada y aplicada en esta máquina

Riesgo

Caída de personas a distinto nivel
Caída de personas al mismo nivel
Caída de objetos en manipulación
Choques y golpes contra objetos inmóviles
Golpes y cortes por objetos o herramientas
Proyección de fragmentos o partículas
Atrapamiento o aplastamiento por o entre objetos
Atrapamiento o aplastamiento por vuelco de máquinas o vehículos
Sobreesfuerzos, posturas forzadas o movimientos repetitivos
Exposición a temperaturas ambientales extremas
Incendio
Atropellos o golpes con vehículos
Exposición al ruido
Ambiente pulvigeno

Medidas preventivas y protecciones técnicas adoptadas, tendentes a controlar y reducir los riesgos anteriores

Medidas preventivas

La máquina dispondrá de marcado CE, declaración de conformidad y manual de instrucciones o en su defecto se habrá sometido a puesta en conformidad de acuerdo con lo que especifica el RD 1215/97.

Los operadores de esta máquina deberán estar debidamente acreditados y haber sido instruidos en las tareas a realizar en la obra.

Antes de iniciar los trabajos, comprobar que todos los dispositivos de la máquina responden correctamente y están en perfecto estado.

Deberán ir provistas de cabina antivuelco, asiento anatómico y disposición de controles y mandos perfectamente accesibles por el operario.

Los caminos de circulación se cuidarán para evitar blandones y embarramientos excesivos que mermen la seguridad de la circulación de la maquinaria.

No se admitirán en esta obra máquinas que no vengan con la protección de cabina antivuelco o pórtico de seguridad.

Se prohibirá que los conductores abandonen la máquina con el motor en marcha.

Se prohibirá que los conductores abandonen la máquina con la cuchara izada y sin apoyar en el suelo.

La cuchara durante los transportes de tierras, permanecerá lo más baja posible para poder desplazarse con la máxima estabilidad.

Los ascensos o descensos en carga de la máquina se efectuarán siempre utilizando marchas cortas.

La circulación sobre terrenos desiguales se efectuará a velocidad lenta.

Se prohibirá transportar personas en el interior de la cuchara.

Se prohibirá izar personas para acceder a trabajos puntuales utilizando la cuchara.

Las máquinas a utilizar en esta obra, estarán dotadas de un extintor, timbrado y con las revisiones al día.

Las máquinas a utilizar en esta obra, estarán dotadas de luces y bocina de retroceso.

Se prohibirá arrancar el motor sin antes cerciorarse de que no hay nadie en el área de operación de la pala.

Los conductores se cerciorarán de que no existe peligro para los trabajadores que se encuentren en el interior de pozos o zanjas próximos al lugar de trabajo.

Se acotará a una distancia igual a la del alcance máximo del brazo de la pala, el entorno de la máquina. Se prohíbe en la zona la realización de trabajos la permanencia de personas.

Se prohibirá en esta obra utilizar la minicargadora como una grúa, para la introducción de piezas, tuberías, etc., en el interior de las zanjas.

A los maquinistas de estas máquinas se les comunicará por escrito la correspondiente normativa preventiva, antes del inicio de los trabajos.

Equipos de protección individual

Relación de EPIs necesarios y cuya eficacia ha sido evaluada:

- Casco de seguridad (de uso obligatorio para abandonar la cabina).
- Ropa de trabajo.
- Guantes de cuero.
- Cinturón elástico antivibratorio.
- Calzado antideslizante.
- Botas impermeables (terreno embarrado).
- Protección del aparato respiratorio en trabajos con tierras pulvígenas, se deberá hacer uso de mascarillas

Compactadora de rodillo

Operaciones a desarrollar previstas en el proyecto

Esta máquina de movimiento autónomo dotada de rodillos de acero y de un motor que origina vibraciones en los rodillos para acentuar su función se utilizará en las operaciones de compactado en la obra. La rodadura de la compactadora sucesivamente sobre las diferentes capas colocadas constituye un excelente apisonamiento.

Se utilizará para la compactación de terrenos coherentes, secos y húmedos, para tierras pulverulentas y materiales disgregados. Podemos también utilizarla para la compactación de los revestimientos bituminosos y asfaltos de determinadas operaciones de la obra.

Identificación y evaluación de riesgos con la valoración de la eficacia de la prevención adoptada y aplicada en esta máquina

Riesgo
Vuelco
Atropello
Atrapamiento
Los derivados de operaciones de mantenimiento (quemaduras, cortes, etc.)
Vibraciones
Ruido
Polvo ambiental
Caídas al subir o bajar de la máquina

Medidas preventivas y protecciones técnicas adoptadas, tendentes a controlar y reducir los riesgos anteriores

Medidas preventivas

Estarán dotadas de faros de marcha hacia delante y de retroceso, retrovisores en ambos lados, pórtico de seguridad antivuelco y antiimpactos y un extintor.

Serán inspeccionadas diariamente controlando el buen funcionamiento del motor, sistemas hidráulicos, frenos, dirección, luces, bocina retroceso, transmisiones, cadenas y neumáticos.

Se prohibirá trabajar o permanecer dentro del radio de acción de la compactadora de ruedas, para evitar los riesgos por atropello.

Se prohibirá en esta obra, el transporte de personas sobre la compactadora de ruedas, para evitar los riesgos de caídas o de atropellos.

Se prohibirán las labores de mantenimiento o reparación de maquinaria con el motor en marcha, en prevención de riesgos innecesarios.

Se señalizarán los caminos de circulación interna mediante cuerda de banderolas y señales normalizadas de tráfico.

Equipos de protección individual

Relación de EPIs necesarios y cuya eficacia ha sido evaluada:

- Casco de seguridad (de uso obligatorio para abandonar la cabina).
- Ropa de trabajo.
- Guantes de cuero.
- Cinturón elástico antivibratorio.
- Calzado antideslizante.
- Botas impermeables (terreno embarrado).

Buldócer sobre orugas

Operaciones a desarrollar previstas en el proyecto

Utilizaremos esta máquina para desplazar empujando tanto la piedra troceada como las tierras, los troncos de árboles, la maleza, etc.

Se compone de una lámina o delantal de acero de forma recta o ligeramente curva, que va fija a la parte delantera del tractor, en posición perpendicular al eje de la marcha de la máquina.

La emplearemos para trabajos de roturación, para amontonar y desplazar los materiales procedentes de excavación y para extender e igualar los terraplenes.

Identificación y evaluación de riesgos con la valoración de la eficacia de la prevención adoptada y aplicada en esta máquina

Riesgo
Atropello
Vuelco de la máquina
Choque contra otros vehículos
Quemaduras (trabajos de mantenimiento)
Seccionamiento o aplastamiento de miembros
Atrapamientos
Caída de personas desde la máquina
Golpes

Proyección de piedras
Ruido propio y de conjunto
Vibraciones
Electrocución

Medidas preventivas y protecciones técnicas adoptadas, tendentes a controlar y reducir los riesgos anteriores

Medidas preventivas

Los caminos de circulación interna de la obra, se cuidarán para evitar blandones y embarramientos excesivos que mermen la seguridad de la circulación de la maquinaria.

Se prohibirá que los conductores abandonen la máquina con el motor en marcha.

Se deberá limpiar las partes sucias de la máquina y utilizar calzado antideslizante en evitación de caídas al subir o bajar de la máquina.

Los operarios en su asiento deberán llevar cinturón de seguridad.

No se deberá trabajar en pendientes superiores al 50 por ciento.

La zona de trabajo deberá acotarse y estar debidamente señalizada.

Se prohibirá el transporte de personas con esta máquina.

Se prohibirá que los conductores abandonen la pala con la cuchara izada y sin apoyar en el suelo.

La cuchara durante los transportes de tierras, permanecerá lo más baja posible para poder desplazarse, con la máxima estabilidad.

Los ascensos o descensos en carga de la máquina se efectuarán siempre utilizando marchas cortas.

La circulación sobre terrenos desiguales se efectuará a velocidad lenta.

Se prohibirá izar personas para acceder a trabajos puntuales con la cuchara.

Las máquinas a utilizar en esta obra, estarán dotadas de un extintor, timbrado y con las revisiones al día.

Las máquinas a utilizar en esta obra, estarán dotadas de luces y claxon.

Se prohibirá arrancar el motor sin antes cerciorarse de que no hay nadie en el área de operación de la hoja de empuje.

Los conductores se cerciorarán de que no existe peligro para los trabajadores que se encuentren en el interior de pozos o zanjas próximos al lugar de excavación.

A los maquinistas de estas máquinas se les comunicará por escrito la normativa preventiva, antes del inicio de los trabajos.

Para evitar daños durante las operaciones de mantenimiento, previamente se apoyará la cuchilla en el suelo, se parará el motor, se pondrá en servicio el freno de mano y se bloqueará la máquina.

Equipos de protección individual

Relación de EPIs necesarios y cuya eficacia ha sido evaluada:

- Casco de seguridad (de uso obligatorio para abandonar la cabina).
- Ropa de trabajo.
- Guantes de cuero.
- Cinturón elástico antivibratorio.
- Calzado antideslizante.
- Botas impermeables (terreno embarrado).

Buldócer sobre neumáticos

Operaciones a desarrollar previstas en el proyecto

Utilizaremos esta máquina para desplazar empujando tanto la piedra troceada como las tierras, los troncos de árboles, la maleza, etc.

Se compone de una lámina o delantal de acero de forma recta o ligeramente curva, que va fija a la parte delantera del tractor, en posición perpendicular al eje de la marcha de la máquina.

Se puede emplear para trabajos de roturación, para amontonar y desplazar los materiales procedentes de excavación y para extender e igualar los terraplenes.

Identificación y evaluación de riesgos con la valoración de la eficacia de la prevención adoptada y aplicada en esta máquina

Riesgo
Atropello
Vuelco de la máquina
Choque contra otros vehículos
Quemaduras (trabajos de mantenimiento)
Seccionamiento o aplastamiento de miembros
Atrapamientos
Caída de personas desde la máquina
Golpes

Proyección de piedras
Ruido propio y de conjunto
Vibraciones
Electrocución

Medidas preventivas y protecciones técnicas adoptadas, tendentes a controlar y reducir los riesgos anteriores

Medidas preventivas

Los caminos de circulación interna de la obra, se cuidarán para evitar blandones y embarramientos excesivos que mermen la seguridad de la circulación de la maquinaria.

Se prohibirá que los conductores abandonen la máquina con el motor en marcha.

Se deberá limpiar las partes sucias de la máquina y utilizar calzado antideslizante en evitación de caídas al subir o bajar de la máquina.

Los operarios en su asiento deberán llevar cinturón de seguridad.

No se deberá trabajar en pendientes superiores al 50 por ciento.

La zona de trabajo deberá acotarse y estar debidamente señalizada.

Se prohibirá el transporte de personas con esta máquina.

Se prohibirá que los conductores abandonen la pala con la cuchara izada y sin apoyar en el suelo.

La cuchara durante los transportes de tierras, permanecerá lo más baja posible para poder desplazarse, con la máxima estabilidad.

Los ascensos o descensos en carga de la máquina se efectuarán siempre utilizando marchas cortas.

La circulación sobre terrenos desiguales se efectuará a velocidad lenta.

Se prohibirá izar personas para acceder a trabajos puntuales con la cuchara.

Las máquinas a utilizar en esta obra, estarán dotadas de un extintor, timbrado y con las revisiones al día.

Las máquinas a utilizar en esta obra, estarán dotadas de luces y claxon.

Se prohibirá arrancar el motor sin antes cerciorarse de que no hay nadie en el área de operación de la hoja de empuje.

Los conductores se cerciorarán de que no existe peligro para los trabajadores que se encuentren en el interior de pozos o zanjas próximos al lugar de excavación.

A los maquinistas de estas máquinas se les comunicará por escrito la normativa preventiva, antes del inicio de los trabajos.

Para evitar daños durante las operaciones de mantenimiento, previamente se apoyará la cuchilla en el suelo, se parará el motor, se pondrá en servicio el freno de mano y se bloqueará la máquina.

Equipos de protección individual

Relación de EPIs necesarios y cuya eficacia ha sido evaluada:

- Casco de seguridad (de uso obligatorio para abandonar la cabina).
- Ropa de trabajo.
- Guantes de cuero.
- Cinturón elástico antivibratorio.
- Calzado antideslizante.
- Botas impermeables (terreno embarrado).

Pala cargadora

Operaciones a desarrollar previstas en el proyecto

La utilización de palas montadas sobre tractor son máquinas necesarias en esta obra, ya que son aptas para diversos trabajos, pero especialmente para movimiento de tierras.

La pala cargadora, es decir la pala mecánica compuesta de un tractor sobre orugas o neumáticos equipado de una cuchara cuyo movimiento de elevación se logra mediante dos brazos articulados, realizará diversas funciones.

La función específica de las palas cargadoras en esta obra es la carga, transporte a corta distancia y descarga de materiales.

Se podrán utilizar alguna de estos tres tipos:

- a) Con cuchara dotada de movimiento vertical.
- b) Con cuchara que descarga hacia atrás.
- c) Con cuchara dotada de movimientos combinados horizontales y verticales.

Alguna de estas palas cargadoras poseen movimiento de rotación, pero sólo son utilizables en terrenos muy blandos o tierras previamente esponjadas.

Identificación y evaluación de riesgos con la valoración de la eficacia de la prevención adoptada y aplicada en esta máquina

Riesgo
Atropellos por falta de visibilidad, velocidad inadecuada u otras causas
Desplazamientos inesperados de la máquina por terreno excesivamente inclinado o por presencia de barro
Máquina en funcionamiento fuera de control por abandono de la cabina sin desconectar la máquina o por estar mal frenada

Vuelco de la máquina por inclinación excesiva del terreno
Caída por pendientes
Choque con otros vehículos
Contacto con líneas eléctricas aéreas o enterradas
Interferencias con infraestructuras urbanas, alcantarillado, agua, gas, teléfono o electricidad
Incendio
Quemaduras, por ejemplo en trabajos de mantenimiento
Atrapamientos
Proyección de objetos
Caída de personas desde la máquina
Golpes
Ruidos propios y ambientales
Vibraciones
Los derivados de trabajos en ambientes pulverulentos
Los derivados de los trabajos en condiciones meteorológicas extremas

Medidas preventivas y protecciones técnicas adoptadas, tendentes a controlar y reducir los riesgos anteriores

Medidas preventivas

Los caminos de circulación interna de la obra, se cuidarán para evitar blandones y embarramientos excesivos que mermen la seguridad de la circulación de la maquinaria.

No se admitirán en esta obra máquinas que no vengan con la protección de cabina antivuelco o pórtico de seguridad.

Se prohibirá que los conductores abandonen la máquina con el motor en marcha.

Se prohibirá que los conductores abandonen la pala con la cuchara izada y sin apoyar en el suelo.

La cuchara durante los transportes de tierras, permanecerá lo más baja posible para poder desplazarse, con la máxima estabilidad.

Los ascensos o descensos en carga de la máquina se efectuarán siempre utilizando marchas cortas.

La circulación sobre terrenos desiguales se efectuará a velocidad lenta.

Se prohibirá transportar personas en el interior de la cuchara.

Se prohibirá izar personas para acceder a trabajos puntuales mediante la cuchara.

Las máquinas a utilizar en esta obra, estarán dotadas de un extintor, timbrado y con las revisiones al día.

Las máquinas a utilizar en esta obra, estarán dotadas de luces y bocina de retroceso.

Se prohibirá arrancar el motor sin antes cerciorarse de que no hay nadie en el área de operación de la pala.

Los conductores se cerciorarán de que no existe peligro para los trabajadores que se encuentren en el interior de pozos o zanjas próximos al lugar de excavación.

A los maquinistas de estas máquinas se les comunicará por escrito la correspondiente normativa preventiva, antes del inicio de los trabajos.

Equipos de protección individual

Relación de EPIs necesarios y cuya eficacia ha sido evaluada:

- Casco de seguridad (de uso obligatorio para abandonar la cabina).
- Ropa de trabajo.
- Guantes de cuero.
- Cinturón elástico antivibratorio.
- Calzado antideslizante.
- Botas impermeables (terreno embarrado).

Niveladora

Operaciones a desarrollar previstas en el proyecto

Se utilizará esta máquina en la ejecución de la obra para nivelación, y también como máquina de empuje.

Tanto si se utiliza con motor propio o remolcado con un tractor, se empleará para excavar, desplazar e igualar una superficie de tierras.

Su delantal, de perfil curvado, puede adoptar cualquier inclinación, con relación al eje de marcha por una parte y respecto del plano horizontal, por otra.

Identificación y evaluación de riesgos con la valoración de la eficacia de la prevención adoptada y aplicada en esta máquina

Riesgo
Atropello
Vuelco de la máquina

Choque contra otros vehículos
Quemaduras (trabajos de mantenimiento)
Atrapamientos
Caída de personas desde la máquina
Golpes
Ruido propio y de conjunto
Vibraciones

Medidas preventivas y protecciones técnicas adoptadas, tendentes a controlar y reducir los riesgos anteriores

Medidas preventivas

Los caminos de circulación interna de la obra, se cuidarán para evitar blandones y embarramientos excesivos que mermen la seguridad de la circulación de la maquinaria.

Se prohibirá que los conductores abandonen la máquina con el motor en marcha.

La circulación sobre terrenos desiguales se efectuará a velocidad lenta.

Las máquinas a utilizar en esta obra, estarán dotadas de un extintor, timbrado y con las revisiones al día.

Las máquinas a utilizar en esta obra, estarán dotadas de luces.

Se prohibirá arrancar el motor sin antes cerciorarse de que no hay nadie en el área de operación de la cuchilla.

Los conductores se cerciorarán de que no existe peligro para los trabajadores que se encuentren en el interior de pozos o zanjas próximos al lugar de excavación.

A los maquinistas se les comunicará por escrito la siguiente normativa preventiva, antes del inicio de los trabajos.

Equipos de protección individual

Relación de EPIs necesarios y cuya eficacia ha sido evaluada:

- Casco de seguridad (de uso obligatorio para abandonar la cabina).
- Ropa de trabajo.
- Guantes de cuero.
- Cinturón elástico antivibratorio.
- Calzado antideslizante.
- Botas impermeables (terreno embarrado).

Mototraillas

Operaciones a desarrollar previstas en el proyecto

No pueden circular por carreteras, por ello para el transporte de la máquina se utilizan camiones -góndolas-, remolques o grandes tráiler.

La particularidad de este equipo es que puede autocargarse ventralmente, mediante unas cuchillas que se encuentra en la parte más baja de la taza, cuna o caja. Para ello tiene que estar en movimiento.

Lo utilizaremos en la obra para operaciones de movimientos de tierras diversas.

Identificación y evaluación de riesgos con la valoración de la eficacia de la prevención adoptada y aplicada en esta máquina

Riesgo
Vuelco
Atropello
Atrapamiento
Los derivados de operaciones de mantenimiento (quemaduras, etc...)
Vibraciones
Ruido
Polvo ambiental
Caídas al subir o bajar de la máquina

Medidas preventivas y protecciones técnicas adoptadas, tendentes a controlar y reducir los riesgos anteriores

Medidas preventivas

Estarán dotadas de faros de marcha hacia adelante y de retroceso, pórtico de seguridad antivuelco y antiimpactos y un extintor.

Serán inspeccionadas diariamente controlando el buen funcionamiento del motor, sistemas hidráulicos, frenos, dirección, luces, bocina retroceso, transmisiones, cadenas y neumáticos.

Se prohibirá trabajar o permanecer dentro del radio de acción de la mototrailla, para evitar los riesgos por

atropello.

Se prohibirá en esta obra, el transporte de personas sobre las mototraillas, para evitar los riesgos de caídas o de atropellos.

Se prohibirán las labores de mantenimiento o reparación de maquinaria con el motor en marcha, en prevención de riesgos innecesarios.

Se instalarán topes de seguridad de fin de recorrido, ante la coronación de los cortes de taludes o terraplenes, a los que debe aproximarse la mototrailla, para evitar los riesgos por caída de la máquina.

Se señalarán los caminos de circulación interna mediante cuerda de banderolas y señales normalizadas de tráfico.

Se prohibirá en esta obra la realización de replanteos o de mediciones en las zonas donde están operando las mototraillas. Antes de proceder a las tareas enunciadas, será preciso parar la maquinaria, o alejarla a otros tajos.

Se prohibirá el acopio de tierras a menos de 2 m. del borde de la excavación.

Equipos de protección individual

Relación de EPIs necesarios y cuya eficacia ha sido evaluada:

- Casco de seguridad (de uso obligatorio para abandonar la cabina).
- Ropa de trabajo.
- Guantes de cuero.
- Cinturón elástico antivibratorio.
- Calzado antideslizante.
- Ropa de abrigo (en tiempo frío).

Camión dumper

Operaciones a desarrollar previstas en el proyecto

Este tipo de dumper se utilizará en la obra para transportar grandes volúmenes de tierras o rocas a distancias superiores a los 20 m. por pistas fuera de todo tipo de carretera o vial convencional.

La pista que una los puntos de carga y descarga debe ser lo suficientemente ancha para permitir la circulación incluso el cruce de ellos.

Las ventajas de estos dumpers sobre otros sistemas son: Gran capacidad de carga, bajo coste por m³ de material transportado, trabajo a pleno rendimiento en sitios que otros camiones no pueden hacerlo, superan grandes pendientes.

Este tipo de transporte de tierras o rocas ha sido elegido porque se considera que para la naturaleza de las operaciones a realizar en la obra es el más apropiado desde el punto de vista de la seguridad.

Identificación y evaluación de riesgos con la valoración de la eficacia de la prevención adoptada y

aplicada en esta máquina

Riesgo
Atropello de personas
Vuelcos
Colisiones
Atrapamientos
Proyección de objetos
Desprendimiento de tierras
Vibraciones
Ruido ambiental
Polvo ambiental
Caídas al subir o bajar del vehículo
Contactos con energía eléctrica
Quemaduras durante el mantenimiento
Golpes debidos a la manguera de suministro de aire
Sobreesfuerzos

Medidas preventivas y protecciones técnicas adoptadas, tendentes a controlar y reducir los riesgos anteriores

Medidas preventivas

A) Medidas preventivas de carácter general:

Los camiones dumper que trabajen en esta obra dispondrán de los siguientes medios en perfecto estado de funcionamiento:

Faros de marcha hacia adelante.

Faros de marcha hacia atrás.

Intermitentes de aviso de giro.

Pilotos de posición delanteros y traseros.

Servofreno.

Freno de mano.

Avisador acústico automático de marcha atrás.

Cabina antivuelco antiimpacto.

Aire acondicionado en la cabina.

Toldos para cubrir la carga.

B) Mantenimiento diario:

Diariamente, antes de empezar el trabajo, se inspeccionará el buen estado de:

Motor.

Sistemas hidráulicos.

Frenos.

Dirección.

Luces.

Avisadores acústicos.

Neumáticos.

La carga seca se regará para evitar levantar polvo.

Se prohibirá cargarlos por encima de su carga máxima.

Se colocarán topes de final de recorrido a un mínimo de 2 metros del borde superior de los taludes.

C) Medidas preventivas a seguir por el conductor:

El encargado de seguridad o el encargado de obra, entregará por escrito el siguiente listado de medidas preventivas al conductor. De esta entrega quedará constancia con la firma del conductor al pie de este escrito.

Para subir y bajar del camión utilizar los escalones y las asas dispuestas en el vehículo.

No subir a la máquina utilizando las llantas, ruedas u otros salientes.

No hacer -ajustes- con el motor en marcha, se pueden quedar atrapados.

No permitir que personas no autorizadas suban o conduzcan el camión.

No trabajar con el camión en situaciones de -media avería-, antes de trabajar, repararlo bien.

Antes de poner en marcha el motor, o bien antes de abandonar la cabina, asegurarse de que ha instalado el freno de mano.

No guardar carburante ni trapos engrasados en el camión, se puede prender fuego.

Si se calienta el motor, no levantar en caliente la tapa del radiador, se pueden sufrir quemaduras.

Cambiar el aceite del motor y del sistema hidráulico en frío.

Los líquidos de la batería desprenden gases inflamables, si se han de manipular, hacerlo con guantes, no fumar ni acercarse al fuego.

Si se ha de manipular el sistema eléctrico, desconectar la máquina y sacar la llave de contacto.

Al parar el camión, poner tacos de inmovilización en las ruedas.

Si hace falta arrancar el camión con la batería de otro vehículo, vigilar las chispas, ya que los gases de la batería son inflamables y podría explotar.

Vigilar constantemente la presión de los neumáticos.

Tomar toda clase de precauciones al maniobrar con el camión.

Antes de subir a la cabina, dar una vuelta completa al vehículo para vigilar que no haya nadie durmiendo cerca.

No arrancar el camión sin haber bajado la caja, ya que se pueden tocar líneas eléctricas.

Si se toca una línea eléctrica con el camión, salir de la cabina y saltar lo más lejos posible evitando tocar tierra y el camión al mismo tiempo. Evitar también, que nadie toque tierra y camión al mismo tiempo, hay mucho peligro de electrocución.

Equipos de protección individual

Relación de EPIs necesarios y cuya eficacia ha sido evaluada:

- Casco de seguridad (de uso obligatorio para abandonar la cabina).
- Ropa de trabajo.
- Guantes de cuero.
- Cinturón elástico antivibratorio.
- Calzado antideslizante.
- Ropa de abrigo (en tiempo frío).

Camión bañera

Operaciones a desarrollar previstas en el proyecto

Lo utilizaremos en la obra para realiza tareas de carga de tierras, por su gran capacidad y movilidad.

Se utilizará para las operaciones de carga y transporte de áridos, tierras o escombros de manera ágil y eficaz.

Identificación y evaluación de riesgos con la valoración de la eficacia de la prevención adoptada y aplicada en esta máquina

Riesgo
Atropello de personas
Vuelcos

Colisiones
Atrapamientos
Proyección de objetos
Desprendimiento de tierras
Vibraciones
Ruido ambiental
Polvo ambiental
Caídas al subir o bajar del vehículo
Contactos con energía eléctrica
Quemaduras durante el mantenimiento
Golpes debidos a la manguera de suministro de aire
Sobreesfuerzos

Medidas preventivas y protecciones técnicas adoptadas, tendentes a controlar y reducir los riesgos anteriores

Medidas preventivas

Los accesos y caminos de la obra se conservarán en adecuado estado para la circulación evitando la circulación de blandones y embarramientos excesivos.

La máquina deberá de estacionarse siempre en los lugares establecidos.

Se señalizarán todas las zonas, para advertencia de los vehículos que circulan. Asimismo, se instalarán topes de seguridad de fin de recorrido, ante la coronación de los cortes de taludes o terraplenes, a los que debe de aproximarse la maquinaria empleada en el movimiento de tierras.

Antes de poner en servicio la máquina, se comprobarán el estado de los dispositivos de frenado, neumáticos, batería, niveles de aceite y agua, luces y señales acústicas y de alarma.

El operario que maneje la máquina debe de ser cualificado, con buena capacidad visual, experiencia y dominio de la máquina.

Los accidentes más frecuentes son ocasionados por el basculamiento de la máquina, por ello será necesario no cargarlos exageradamente, sobre todo en terrenos con gran declive. Su velocidad en estas operaciones debe reducirse por debajo de los 20 km/h.

No se cargará la bañera por encima de la zona de carga máxima en él marcada.

Las pendientes se podrán remontar de forma más segura en marcha hacia atrás, pues de lo contrario, podría volcar.

Se prohíbe transportar piezas que sobresalgan lateralmente de la bañera.

El camión bañera, sobre todo los de gran capacidad, presentan serios peligros en los desplazamientos hacia atrás por su poca visibilidad, por ello deberán de incorporar avisadores automáticos acústicos de esta

operación.

Se colocarán topes que impidan el retroceso.

Será imprescindible disponer de pórtico de seguridad antivuelco, con cinturón de seguridad complementario a él.

Se prohibirá la circulación por pendientes superiores al 20 por ciento o al 30 por ciento, en terrenos húmedos o secos, respectivamente.

Queda totalmente prohibido la utilización de móviles (teléfono móvil particular) durante el manejo de la maquinaria.

A los conductores se les comunicará por escrito la siguiente normativa preventiva, antes del inicio de sus actuaciones en obra.

Equipos de protección individual

Relación de EPIs necesarios y cuya eficacia ha sido evaluada:

- Casco de seguridad (de uso obligatorio para abandonar la cabina).
- Ropa de trabajo.
- Guantes de cuero.
- Cinturón elástico antivibratorio.
- Calzado antideslizante.
- Ropa de abrigo (en tiempo frío).

Camión góndola

Operaciones a desarrollar previstas en el proyecto

Lo utilizaremos para trasladar a la obra maquinaria pesada, de grandes dimensiones o dotadas de cadenas, para evitar molestias en las vías urbanas e interurbanas durante los desplazamientos de este tipo de maquinaria.

Identificación y evaluación de riesgos con la valoración de la eficacia de la prevención adoptada y aplicada en esta máquina

Riesgo
Atropello de personas

Vuelcos
Colisiones
Atrapamientos
Proyección de objetos
Vibraciones
Ruido ambiental
Polvo ambiental
Caídas al subir o bajar los vehículos
Quemaduras durante las operaciones de mantenimiento
Sobreesfuerzos

Medidas preventivas y protecciones técnicas adoptadas, tendentes a controlar y reducir los riesgos anteriores

Medidas preventivas

Los accesos y caminos por la obra se conservarán en adecuado estado para la circulación evitando blandones y embarramientos excesivos.

La máquina deberá de estacionarse siempre en los lugares establecidos.

Se señalizarán todas las zonas, para advertencia de los vehículos que circulan. Asimismo, se instalarán topes de seguridad de fin de recorrido, ante la coronación de los cortes de taludes o terraplenes, a los que debe de aproximarse la maquinaria empleada en el movimiento de tierras.

Antes de poner en servicio la descarga o la carga de máquinas en la góndola, se comprobarán el estado de los dispositivos de frenado, neumáticos, batería, niveles de aceite y agua, luces y señales acústicas y de alarma.

El operario que maneje la máquina debe de ser cualificado, con buena capacidad visual, experiencia y dominio de la máquina.

Los accidentes más frecuentes son ocasionados por el basculamiento de la máquina o vuelco, por ello será necesario no cargarlo exageradamente, evitando circular por terrenos con gran declive. Su velocidad en estas operaciones debe reducirse por debajo de los 20 km/h.

No se cargará la góndola por encima de la zona de carga máxima marcada.

Se prohíbe transportar maquinaria que sobresalgan lateralmente de la góndola. En tales casos deberán ajustarse los transportes a las disposiciones vigentes sobre transporte de mercancías de la Dirección General de Tráfico y disposiciones vigentes en la comunidad o comunidades autónomas por donde se vayan a realizar los recorridos.

El camión góndola, sobre todo los de gran capacidad, presentan serios peligros en los desplazamientos hacia atrás por su poca visibilidad, por ello deberán de incorporar avisadores automáticos acústicos de esta operación.

Se colocarán topes que impidan el retroceso.

Será imprescindible disponer de pórtico de seguridad antivuelco, con cinturón de seguridad complementario a él.

Se prohibirá la circulación por pendientes superiores al 20 por ciento o al 30 por ciento, en terrenos húmedos o secos, respectivamente.

Queda totalmente prohibido la utilización de móviles (teléfono móvil particular) durante el manejo de la maquinaria.

A los conductores se les comunicará por escrito la siguiente normativa preventiva, antes del inicio de sus actuaciones en obra.

Equipos de protección individual

Relación de EPIs necesarios y cuya eficacia ha sido evaluada:

- Casco de seguridad (de uso obligatorio para abandonar la cabina).
- Ropa de trabajo.
- Guantes de cuero.
- Cinturón elástico antivibratorio.
- Calzado antideslizante.
- Ropa de abrigo (en tiempo frío).

3.1.2. Máquinas y Equipos de elevación

Camión grúa descarga

Operaciones a desarrollar previstas en el proyecto

Grúa sobre camión en el cual antes de iniciar las maniobras de descarga, se instalarán cuñas de inmovilización en las ruedas y se fijarán los gatos estabilizadores.

Lo utilizaremos en las operaciones de descarga de materiales en la obra.

Identificación de riesgos en esta máquina

Riesgo
Vuelco del camión
Atrapamientos
Caídas al subir o al bajar

Atropello de personas
Desplome de la carga
Golpes por la caída de paramentos
Desplome de la estructura en montaje
Quemaduras al hacer el mantenimiento

Medidas preventivas y protecciones técnicas adoptadas, tendentes a controlar y reducir los riesgos anteriores

Medidas preventivas

Las maniobras en la grúa serán dirigidas por un especialista.

Los ganchos de la grúa tendrán cerradura de seguridad.

Se prohibirá sobrepasar la carga máxima admisible.

El gruista tendrá en todo momento la carga suspendida a la vista. Si eso no es posible las maniobras serán dirigidas por un especialista.

Las rampas de circulación no superarán en ningún caso una inclinación superior al 20 por 100.

Se prohibirá estacionar el camión a menos de 2 metros del borde superior de los taludes.

Se prohibirá arrastrar cargas con el camión.

Se prohibirá la permanencia de personas a distancias inferiores a los 5 metros del camión.

Se prohibirá la permanencia de operarios bajo las cargas en suspensión.

El conductor tendrá el certificado de capacitación correspondiente.

Se extremarán las precauciones durante las maniobras de suspensión de objetos estructurales para su colocación en obra, ya que habrá operarios trabajando en el lugar, y un pequeño movimiento inesperado puede provocar graves accidentes.

No se trabajará en ningún caso con vientos superiores a los 50 Km. /h.

Equipos de protección individual

Relación de EPIs necesarios y cuya eficacia ha sido evaluada:

- Casco de seguridad (de uso obligatorio para abandonar la cabina).
- Ropa de trabajo.
- Guantes de cuero.
- Cinturón elástico antivibratorio.
- Calzado antideslizante.

Camión grúa hidráulica telescópica

Operaciones a desarrollar previstas en el proyecto

Grúa sobre camión en el cual antes de iniciar las maniobras de carga, se instalarán cuñas de inmovilización en las ruedas y se fijarán los gatos estabilizadores.

Esta grúa ha sido elegida porque se considera que para la naturaleza de las operaciones a realizar en la obra es el medio más apropiado desde el punto de vista de la seguridad de manipulación de cargas.

Identificación de riesgos en esta máquina

Riesgo
Vuelco del camión
Atrapamientos
Caídas al subir o al bajar
Atropello de personas
Desplome de la carga
Golpes por la caída de paramentos
Desplome de la estructura en montaje
Quemaduras al hacer el mantenimiento

Medidas preventivas y protecciones técnicas adoptadas, tendentes a controlar y reducir los riesgos anteriores

Medidas preventivas

Las maniobras en la grúa serán dirigidas por un especialista.

Los ganchos de la grúa tendrán cerradura de seguridad.

Se prohibirá sobrepasar la carga máxima admisible.

El gruista tendrá en todo momento la carga suspendida a la vista. Si eso no es posible las maniobras serán dirigidas por un especialista.

Las rampas de circulación no superarán en ningún caso una inclinación superior al 20 por 100.

Se prohibirá estacionar el camión a menos de 2 metros del borde superior de los taludes.

Se prohibirá arrastrar cargas con el camión.

Se prohibirá la permanencia de personas a distancias inferiores a los 5 metros del camión.

Se prohibirá la permanencia de operarios bajo las cargas en suspensión.

El conductor tendrá el certificado de capacitación correspondiente.

Se extremarán las precauciones durante las maniobras de suspensión de objetos estructurales para su colocación en obra, ya que habrá operarios trabajando en el lugar, y un pequeño movimiento inesperado puede provocar graves accidentes.

No se trabajará en ningún caso con vientos superiores a los 50 Km. /h.

Equipos de protección individual

Relación de EPIs necesarios y cuya eficacia ha sido evaluada:

- Casco de seguridad (de uso obligatorio para abandonar la cabina).
- Ropa de trabajo.
- Guantes de cuero.
- Cinturón elástico antivibratorio.
- Calzado antideslizante.

Plataforma de tijera

Operaciones a desarrollar previstas en el proyecto

Se utilizará en esta obra la "Plataforma elevadora de tijera" para posicionar a los operarios en los distintos puntos donde van a realizar operaciones.

La plataforma elevadora de tijera ofrece, al mismo tiempo, un sistema de elevación de personas y de plataforma de trabajo, de esta forma, evita la necesidad de utilizar otros medios auxiliares o de cualquier tipo de maquinaria de elevación.

Siguiendo las especificaciones del fabricante, tienen la posibilidad de transportar/elevar personas, tanto horizontal como verticalmente, y levantar la carga máxima establecida para la misma.

Identificación de riesgos en esta máquina

Riesgo
Atropello de personas
Vuelcos
Colisiones
Atrapamientos

Choque contra objetos o partes salientes del edificio
Vibraciones
Ruido ambiental
Caídas al subir o bajar de la plataforma
Contactos con energía eléctrica
Quemaduras durante el mantenimiento
Sobreesfuerzos

Medidas preventivas y protecciones técnicas adoptadas, tendentes a controlar y reducir los riesgos anteriores

Medidas preventivas

El contratista se asegurará de que es manejada por trabajadores cuya competencia y conocimiento han sido adquiridos por medio de la educación, formación y experiencia práctica relevante.

La utilización de este equipo se efectuará de acuerdo con el manual de instrucciones del fabricante. En caso de no disponer de dicho manual, deberá atenderse a las instrucciones elaboradas en el documento de adecuación del equipo al RD 1215/1997 redactado por personal competente.

En todo momento los operarios tendrán cubierto el riesgo de caídas a distinto nivel.

A) Normas de manejo:

La manipulación de cargas debería efectuarse guardando siempre la relación dada por el fabricante entre la carga máxima y la altura a la que se ha de transportar y descargar.

La circulación de la máquina para variar de posición deberá hacerse sin carga.

B) Inspecciones previas a la puesta en marcha y conducción:

Antes de iniciar la jornada el conductor debe realizar una inspección de la plataforma que contemple los puntos siguientes:

- a) Ruedas (banda de rodaje, presión, etc.).
- b) Fijación y estado de los brazos.
- c) Inexistencia de fugas en el circuito hidráulico.
- d) Niveles de aceites diversos.
- e) Mandos en servicio.
- f) Protectores y dispositivos de seguridad.
- g) Frenos.

- h) Embrague, Dirección, etc.
- i) Avisadores acústicos y luces.

En caso de detectar alguna deficiencia deberá comunicarse al servicio de mantenimiento y no utilizarse hasta que no se haya reparado.

Toda plataforma en la que se detecte alguna deficiencia o se encuentre averiada deberá quedar claramente fuera de uso advirtiéndolo mediante señalización. Tal medida tiene especial importancia cuando la empresa realiza trabajo a turnos.

C) Normas generales de conducción y circulación:

Se dan las siguientes reglas genéricas a aplicar por parte del operador de la plataforma en la jornada de trabajo:

- a) No operar con ella personas no autorizadas.
- b) No permitir que suba ninguna persona en la plataforma sin tener conocimiento de los riesgos que entraña.
- c) Mirar siempre en la dirección de avance y mantener la vista en el camino que recorre durante la elevación de la plataforma.
- d) Evitar paradas y arranques bruscos y virajes rápidos.
- e) Transportar únicamente personas con la carga máxima establecida y preparada correctamente.
- f) Asegurarse que no chocará con techos, conductos, etc. por razón de altura.
- g) Cuando el operador abandona su carretilla debe asegurarse de que las palancas están en punto muerto, motor parado, frenos echados, llave de contacto sacada o la toma de batería retirada. Si está la carretilla en pendiente se calzarán las ruedas.
- h) No guardar carburante ni trapos engrasados en la plataforma elevadora, se puede prender fuego.
- i) Vigilar constantemente la presión de los neumáticos.
- ñ) Tomar toda clase de precauciones al maniobrar con la plataforma elevadora.

Equipos de protección individual

Relación de EPIs necesarios y cuya eficacia ha sido evaluada:

- Casco de seguridad.
- Ropa de trabajo.
- Guantes de cuero.
- Calzado antideslizante.
- Ropa de abrigo (en tiempo frío).
- Arnés de seguridad.

Plataforma telescópica

Operaciones a desarrollar previstas en el proyecto

Se utilizará en esta obra la "Plataforma telescópica" para posicionar a los operarios en los distintos puntos donde van a realizar operaciones.

La plataforma telescópica ofrece, al mismo tiempo, un sistema de elevación de personas y de plataforma de trabajo, de esta forma, evita la necesidad de utilizar otros medios auxiliares o de cualquier tipo de maquinaria de elevación.

Siguiendo las especificaciones del fabricante, tienen la posibilidad de transportar/elevar personas, tanto horizontal como verticalmente, y levantar la carga máxima establecida para la misma.

Identificación de riesgos en esta máquina

Riesgo
Atropello de personas
Vuelcos
Colisiones
Atrapamientos
Choque contra objetos o partes salientes del edificio
Vibraciones
Ruido ambiental
Caídas al subir o bajar de la plataforma
Contactos con energía eléctrica
Quemaduras durante el mantenimiento
Sobreesfuerzos

Medidas preventivas y protecciones técnicas adoptadas, tendentes a controlar y reducir los riesgos anteriores

Medidas preventivas

El contratista se asegurará de que es manejada por trabajadores cuya competencia y conocimiento han sido adquiridos por medio de la educación, formación y experiencia práctica relevante.

La utilización de este equipo se efectuará de acuerdo con el manual de instrucciones del fabricante. En caso de no disponer de dicho manual, deberá atenderse a las instrucciones elaboradas en el documento de

adecuación del equipo al RD 1215/1997 redactado por personal competente.

En todo momento los operarios tendrán cubierto el riesgo de caídas a distinto nivel.

A) Normas de manejo:

La manipulación de cargas debería efectuarse guardando siempre la relación dada por el fabricante entre la carga máxima y la altura a la que se ha de transportar y descargar.

La circulación de la máquina para variar de posición deberá hacerse sin carga.

B) Inspecciones previas a la puesta en marcha y conducción:

Antes de iniciar la jornada el conductor debe realizar una inspección de la plataforma que contemple los puntos siguientes:

- a) Ruedas (banda de rodaje, presión, etc.).
- b) Fijación y estado de los brazos.
- c) Inexistencia de fugas en el circuito hidráulico.
- d) Niveles de aceites diversos.
- e) Mandos en servicio.
- f) Protectores y dispositivos de seguridad.
- g) Frenos.
- h) Embrague, Dirección, etc.
- i) Avisadores acústicos y luces.

En caso de detectar alguna deficiencia deberá comunicarse al servicio de mantenimiento y no utilizarse hasta que no se haya reparado.

Toda plataforma en la que se detecte alguna deficiencia o se encuentre averiada deberá quedar claramente fuera de uso advirtiéndolo mediante señalización. Tal medida tiene especial importancia cuando la empresa realiza trabajo a turnos.

C) Normas generales de conducción y circulación:

Se dan las siguientes reglas genéricas a aplicar por parte del operador de la plataforma en la jornada de trabajo:

- a) No operar con ella personas no autorizadas.
- b) No permitir que suba ninguna persona en la plataforma sin tener conocimiento de los riesgos que entraña.
- c) Mirar siempre en la dirección de avance y mantener la vista en el camino que recorre durante la elevación de la plataforma.
- d) Evitar paradas y arranques bruscos y virajes rápidos.
- e) Transportar únicamente personas con la carga máxima establecida y preparada correctamente.

- f) Asegurarse que no chocará con techos, conductos, etc. por razón de altura.
- g) Cuando el operador abandona su carretilla debe asegurarse de que las palancas están en punto muerto, motor parado, frenos echados, llave de contacto sacada o la toma de batería retirada. Si está la carretilla en pendiente se calzarán las ruedas.
- h) No guardar carburante ni trapos engrasados en la plataforma elevadora, se puede prender fuego.
- i) Vigilar constantemente la presión de los neumáticos.
- ñ) Tomar toda clase de precauciones al maniobrar con la plataforma elevadora.

Equipos de protección individual

Relación de EPIs necesarios y cuya eficacia ha sido evaluada:

- Casco de seguridad.
- Ropa de trabajo.
- Guantes de cuero.
- Calzado antideslizante.
- Ropa de abrigo (en tiempo frío).
- Arnés de seguridad.

3.1.3. Máquinas y Equipos de transporte

Dumper

Operaciones a desarrollar previstas en el proyecto

Lo utilizaremos en la obra para realiza tareas de autocarga moviéndose por terrenos difíciles y superando mayores pendientes gracias a su tracción a las cuatro ruedas.

Se utilizará para las operaciones de carga y transporte de áridos, ladrillos o escombros de manera ágil y eficaz.

Identificación de riesgos en esta máquina

Riesgo
Atropello de personas
Vuelcos

Colisiones
Atrapamientos
Proyección de objetos
Desprendimiento de tierras
Vibraciones
Ruido ambiental
Polvo ambiental
Caídas al subir o bajar del vehículo
Contactos con energía eléctrica
Quemaduras durante el mantenimiento
Golpes debidos a la manguera de suministro de aire
Sobreesfuerzos

Medidas preventivas y protecciones técnicas adoptadas, tendentes a controlar y reducir los riesgos anteriores

Medidas preventivas

Los accesos y caminos de la obra se conservarán en adecuado estado para la circulación evitando la circulación de blandones y embarramientos excesivos.

La máquina deberá de estacionarse siempre en los lugares establecidos.

Se señalizarán todas las zonas, para advertencia de los vehículos que circulan. Asimismo, se instalarán topes de seguridad de fin de recorrido, ante la coronación de los cortes de taludes o terraplenes, a los que debe de aproximarse la maquinaria empleada en el movimiento de tierras.

Antes de poner en servicio la máquina, se comprobarán el estado de los dispositivos de frenado, neumáticos, batería, niveles de aceite y agua, luces y señales acústicas y de alarma.

El operario que maneje la máquina debe de ser cualificado, con buena capacidad visual, experiencia y dominio de la máquina.

Los accidentes más frecuentes son ocasionados por el basculamiento de la máquina, por ello será necesario no cargarlos exageradamente, sobre todo en terrenos con gran declive. Su velocidad en estas operaciones debe reducirse por debajo de los 20 km/h.

No se cargará el cubilote por encima de la zona de carga máxima en él marcada.

Las pendientes se podrán remontar de forma más segura en marcha hacia atrás, pues de lo contrario, podría volcar.

Se prohíbe transportar piezas que sobresalgan lateralmente del cubilote.

Los dumpers, sobre todo los de gran capacidad, presentan serios peligros en los desplazamientos hacia atrás

por su poca visibilidad, por ello deberán de incorporar avisadores automáticos acústicos de esta operación.

Se colocarán topes que impidan el retroceso.

Será imprescindible disponer de pórtico de seguridad antivuelco, con cinturón de seguridad complementario a él.

Se prohibirá la circulación por pendientes superiores al 20 por ciento o al 30 por ciento, en terrenos húmedos o secos, respectivamente.

Es conveniente coger la manivela colocando el pulgar del mismo lado que los demás dedos, evitando posible golpes.

Equipos de protección individual

Relación de EPIs necesarios y cuya eficacia ha sido evaluada:

- Casco de seguridad (de uso obligatorio para abandonar la cabina).
- Ropa de trabajo.
- Guantes de cuero.
- Cinturón elástico antivibratorio.
- Calzado antideslizante.
- Ropa de abrigo (en tiempo frío).

Camión transporte

Operaciones a desarrollar previstas en el proyecto

Utilizaremos el camión de transporte en diversas operaciones en la obra, por la capacidad de la cubeta, utilizándose en transporte de materiales, tierras, y otras operaciones de la obra, permitiendo realizar notables economías en tiempos de transporte y carga.

Permiten obtener un rendimiento óptimo de la parte motriz reduciendo los tiempos de espera y de maniobra junto a la excavadora.

La pista que una los puntos de carga y descarga debe ser lo suficientemente ancha para permitir la circulación incluso el cruce de ellos.

Este tipo de transporte ha sido elegido porque se considera que para la naturaleza de las operaciones a realizar en la obra es el más apropiado desde el punto de vista de la seguridad.

Identificación de riesgos en esta máquina

Riesgo
Atropello de personas
Choques contra otros vehículos

Vuelcos por fallo de taludes
Vuelcos por desplazamiento de carga
Atrapamientos, por ejemplo al bajar la caja

Medidas preventivas y protecciones técnicas adoptadas, tendentes a controlar y reducir los riesgos anteriores

Medidas preventivas

Si se tratase de un vehículo de marca y tipo que previamente no ha manejado, solicite las instrucciones pertinentes.

Antes de subir a la cabina para arrancar, inspeccionar alrededor y debajo del vehículo, por si hubiera alguna anomalía.

Se deberá hacer sonar el claxon inmediatamente antes de iniciar la marcha.

Se comprobarán los frenos después de un lavado o de haber atravesado zonas de agua.

No se podrá circular por el borde de excavaciones o taludes.

Quedará totalmente prohibido la utilización de móviles (teléfono móvil particular) durante el manejo de la maquinaria.

No se deberá circular nunca en punto muerto.

No se deberá circular demasiado próximo al vehículo que lo preceda.

No se deberá transportar pasajeros fuera de la cabina.

Se deberá bajar el basculante inmediatamente después de efectuar la descarga, evitando circular con el levantado.

No se deberá realizar revisiones o reparaciones con el basculante levantado, sin haberlo calzado previamente.

Todos los camiones que realicen labores de transporte en esta obra estarán en perfectas condiciones de mantenimiento y conservación.

Antes de iniciar las labores de carga y descarga estará el freno de mano puesto y las ruedas estarán inmovilizadas con cuñas.

El izado y descenso de la caja se realizará con escalera metálica sujeta al camión.

Si hace falta, las maniobras de carga y descarga serán dirigidas por el encargado de seguridad.

La carga se tapaná con una lona para evitar desprendimientos.

Las cargas se repartirán uniformemente por la caja, y si es necesario se atarán.

A) Medidas Preventivas a seguir en los trabajos de carga y descarga.

El encargado de seguridad o el encargado de obra, entregará por escrito el siguiente listado de medidas preventivas al Jefe de la cuadrilla de carga y descarga. De esta entrega quedará constancia con la firma del Jefe de cuadrilla al pie de este escrito.

Pedir guantes de trabajo antes de hacer trabajos de carga y descarga, se evitarán lesiones molestas en las manos.

Usar siempre calzado de seguridad, se evitarán golpes en los pies.

Subir a la caja del camión con una escalera.

Seguir siempre las indicaciones del Jefe del equipo, es un experto que vigila que no hayan accidentes.

Las cargas suspendidas se han de conducir con cuerdas y no tocarlas nunca directamente con las manos.

No saltar a tierra desde la caja, peligro de fractura de los talones.

Equipos de protección individual

Relación de EPIs necesarios y cuya eficacia ha sido evaluada:

- Casco de seguridad (de uso obligatorio para abandonar la cabina).
- Ropa de trabajo.
- Guantes de cuero.
- Cinturón elástico antivibratorio.
- Calzado antideslizante.

Camión contenedor

Operaciones a desarrollar previstas en el proyecto

Éste tipo de camión se utilizará en la obra para transportar los contenedores donde se vierten los escombros y las tierras sacadas de la obra a realizar.

La pista que una los puntos de carga y descarga debe ser lo suficientemente ancha para permitir la circulación incluso el cruce de ellos.

Identificación y evaluación de riesgos con la valoración de la eficacia de la prevención adoptada y aplicada en esta máquina

Riesgo
Atropello de personas (entrada, salida, etc.)
Choques contra otros vehículos
Vuelco del camión
Caída al subir o bajar de la caja

Atrapamiento en la subida o bajada del contenedor

Medidas preventivas y protecciones técnicas adoptadas, tendentes a controlar y reducir los riesgos anteriores

Medidas preventivas

A) Medidas preventivas de carácter general:

Los camiones que trabajen en esta obra dispondrán de los siguientes medios en perfecto estado de funcionamiento:

Faros de marcha hacia adelante.

Faros de marcha hacia atrás.

Intermitentes de aviso de giro.

Pilotos de posición delanteros y traseros.

Servofreno.

Freno de mano.

Avisador acústico automático de marcha atrás.

Cabina antivuelco antiimpacto.

Aire acondicionado en la cabina.

Toldos para cubrir la carga.

B) Mantenimiento diario:

Diariamente, antes de empezar el trabajo, se inspeccionará el buen estado de:

Motor.

Sistemas hidráulicos.

Frenos.

Dirección.

Luces.

Avisadores acústicos.

Neumáticos.

La carga seca se regará para evitar levantar polvo.

Se prohibirá cargarlos por encima de su carga máxima.

Se colocarán topes de final de recorrido a un mínimo de 2 metros del borde superior de los taludes.

C) Medidas preventivas a seguir por el conductor:

Las entradas y salidas a la obra se realizarán con precaución auxiliado por las señales de un miembro de la obra.

Si por cualquier circunstancia tuviera que parar en la rampa el vehículo quedará frenado y calzado con topes.

Se prohibirá expresamente cargar los camiones por encima de la carga máxima marcada por el fabricante, para prevenir los riesgos de sobrecarga. El conductor permanecerá fuera de la cabina durante la carga.

Para subir y bajar del camión utilizar los escalones y las asas dispuestas en el vehículo.

No subir a la máquina utilizando las llantas, ruedas u otros salientes.

No hacer -ajustes- con el motor en marcha, se pueden quedar atrapados.

No permitir que personas no autorizadas suban o conduzcan el camión.

No trabajar con el camión en situaciones de -media avería-, antes de trabajar, repararlo bien.

Antes de poner en marcha el motor, o bien antes de abandonar la cabina, asegurarse de que ha instalado el freno de mano.

No guardar carburante ni trapos engrasados en el camión, se puede prender fuego.

Si se calienta el motor, no levantar en caliente la tapa del radiador, se pueden sufrir quemaduras.

Cambiar el aceite del motor y del sistema hidráulico en frío.

Los líquidos de la batería desprenden gases inflamables, si se han de manipular, hacerlo con guantes, no fumar ni acercarse al fuego.

Si se ha de manipular el sistema eléctrico, desconectar la máquina y sacar la llave de contacto.

Al parar el camión, poner tacos de inmovilización en las ruedas.

Si hace falta arrancar el camión con la batería de otro vehículo, vigilar las chispas, ya que los gases de la batería son inflamables y podría explotar.

Vigilar constantemente la presión de los neumáticos.

Tomar toda clase de precauciones al maniobrar con el camión.

Antes de subir a la cabina, dar una vuelta completa al vehículo para vigilar que no haya nadie durmiendo cerca.

No arrancar el camión sin haber bajado la caja, ya que se pueden tocar líneas eléctricas.

Si se toca una línea eléctrica con el camión, salir de la cabina y saltar lo más lejos posible evitando tocar tierra y el camión al mismo tiempo. Evitar también, que nadie toque tierra y camión al mismo tiempo, hay mucho peligro de electrocución.

Equipos de protección individual

Relación de EPIs necesarios y cuya eficacia ha sido evaluada:

- Casco de seguridad (de uso obligatorio para abandonar la cabina).
- Ropa de trabajo.
- Guantes de cuero.
- Cinturón elástico antivibratorio.
- Calzado antideslizante.
- Ropa de abrigo (en tiempo frío).

3.1.4. Máquinas y Equipos para manipulación y trabajos de morteros y hormigones

Hormigonera basculante

Operaciones a desarrollar previstas en el proyecto

La hormigonera basculante es una máquina utilizada en esta obra para la fabricación de morteros y hormigón previo mezclado de diferentes componentes tales como áridos de distinto tamaño y cemento.

Utilizaremos esta hormigonera en la obra porque suele ser de pequeño tamaño, hasta unos 300 l.

También por su facilidad en las operaciones del llenado y vaciado, que tienen lugar por la misma abertura.

Por último por la ventaja de la descarga, que se produce por volteo o inclinación del tambor a la vez que sigue girando, lo que acelera la salida de la masa, sin separación ni disgregación de los materiales o componentes.

Identificación de riesgos en esta máquina

Riesgo
Atrapamientos (paletas, engranajes, etc.)
Contactos con la energía eléctrica
Sobreesfuerzos
Golpes por elementos móviles
Polvo ambiental
Ruido ambiental

Medidas preventivas y protecciones técnicas adoptadas, para controlar y reducir los riesgos

Medidas preventivas

A) Motores eléctricos:

Como quiera que muy frecuentemente tienen los mandos en forma de botón o pulsador, es necesario cuidar su instalación, evitando que se puedan accionar accidentalmente los interruptores de puesta en marcha y que sean fáciles de accionar los pulsadores de parada. Éstos no estarán junto al motor, sino preferentemente en la parte exterior, en lugar fácilmente accesible, lejos de la correa de transmisión del motor al cilindro. Sólo se admitirá la colocación del interruptor de puesta en marcha junto a la correa de transmisión si está convenientemente protegida.

Asimismo los pulsadores estarán protegidos para evitar que les caiga material utilizado en la hormigonera o agua.

Las operaciones de limpieza directa-manual, se efectuarán previa desconexión de la red eléctrica de la hormigonera, para previsión del riesgo eléctrico y de atrapamientos.

Los pulsadores de puesta en marcha y parada estarán suficientemente separados para no confundirlos en el momento de accionarlos. En el caso de que existan más pulsadores para las diferentes marchas de la hormigonera, estarán junto al de puesta en marcha. El pulsador de parada se distinguirá de todos los demás por su alejamiento de éstos y se pintará de color rojo.

En la hormigonera se entiende por contacto indirecto el contacto entre una parte del cuerpo de un trabajador y las masas puestas accidentalmente bajo tensión como consecuencia de un defecto de aislamiento.

Se denomina masa a las partes o piezas metálicas accesibles del equipo eléctrico o en contacto con el mismo que normalmente no están bajo tensión, pero que pueden estarlo si se produce un defecto de aislamiento.

Bajo ciertas condiciones el peligro aparece cuando el trabajador toca la máquina o equipo eléctrico defectuoso; entonces puede verse sometido a una diferencia de potencial establecida entre la masa y el suelo, entre una masa y otra. En este caso la corriente eléctrica circulará por el cuerpo.

Las operaciones de mantenimiento estarán realizadas por personal especializado para tal fin.

B) Motores de gasolina:

En los motores de gasolina de las hormigoneras existe un grave peligro cuando hay una pérdida excesiva o evaporación de combustible líquido o de lubricante, los cuales pueden provocar incendios o explosiones.

La puesta en marcha mediante manivela presenta el peligro de retroceso provocando accidentes en brazo y muñeca. Por lo tanto, debe utilizarse hormigoneras y otros sistemas de arranque que obtengan el desembrague automático en caso de retroceso.

Como hay muchas hormigoneras de antigua fabricación utilizadas en toda clase de trabajos y las manivelas son viejas ofreciendo el peligro de retroceso, se aconseja, al empuñarlas, colocar el dedo pulgar en el mismo lado que los otros dedos y dar el tirón hacia arriba.

Las operaciones de mantenimiento estarán realizadas por personal especializado para tal fin.

C) Elementos de transmisión:

Los principales elementos de transmisión son: poleas, correas y volantes, árboles, engranajes, cadenas, etc. Estos pueden dar lugar a frecuentes accidentes, tales como enredo de partes del vestuario como hilos, bufandas, corbatas, cabellos, etc. Esto trae consecuencias generalmente graves, dado que puede ser arrastrado el cuerpo tras el elemento enredado, sometiéndole a golpes, aplastamientos o fracturas y, en el peor de los casos, amputaciones.

Las defensas de poleas, correas y volantes deben ser recias y fijadas sólidamente a la máquina. Habrán de ser desmontables para casos de limpieza, reparaciones, engrase, sustitución de piezas, etc.

Cuando se realice alguna de las operaciones anteriores, la máquina estará parada. El mecanismo de sujeción del tambor estará resguardado con pantalla.

Equipos de protección individual

Relación de EPIs necesarios y cuya eficacia ha sido evaluada:

- Casco de seguridad.
- Gafas de seguridad (antisalpicaduras de pastas).
- Ropa de trabajo.
- Guantes de goma o P.V.C.
- Calzado antideslizante.
- Mascarilla con filtro mecánico recambiable.

Camión hormigonera

Operaciones a desarrollar previstas en el proyecto

Utilizaremos camiones hormigonera para el suministro de hormigón a obra, ya que se considera que son los medios adecuados cuando la confección o mezcla se realiza en una planta central.

El camión hormigonera está formado por una cuba o bombo giratorio soportado por el bastidor de un camión adecuado para soportar el peso.

La cuba o bombo giratorio, tiene forma cilíndrica o bicónica estando montada sobre la parte posterior y en ella se efectúa la mezcla de los componentes.

Identificación de riesgos en esta máquina

Riesgo
Durante la carga: Riesgo de proyección de partículas de hormigón sobre cabeza y cuerpo del conductor al no ser recogidos por la tolva de carga.
Durante el transporte: Riesgo de golpes a terceros con la canaleta de salida al desplegarse por mala sujeción, rotura de la misma o simplemente por no haberla sujetado después de la descarga.
Durante el transporte: Caída de hormigón por la tolva al haberse llenado excesivamente.
Durante el transporte: Atropello de personas.
Durante el transporte: Colisiones con otras máquinas.
Durante el transporte: Vuelco del camión.
Durante el transporte: Caídas, por ejemplo en el interior de alguna zanja.

Durante la descarga: Golpes en la cabeza al desplegar la canaleta.
Durante la descarga: Atrapamiento de dedos o manos en las articulaciones y uniones de la canaleta al desplegarla.
Durante la descarga: Golpes en los pies al transportar las canaletas auxiliares o al proceder a unirlas a la canaleta de salida por no seguir normas de manutención.
Durante la descarga: Golpes a terceros situados en el radio de giro de la canaleta al no fijar esta y estar personas ajenas próximas a la operación de descarga de hormigón.
Durante la descarga: Caída de objetos encima del conductor o los operarios.
Durante la descarga: Golpes con el cubilote de hormigón.
Riesgos indirectos generales: Riesgo de vuelco durante el manejo normal del vehículo por causas debidas al factor humano (corto de vista y no ir provisto de gafas, ataques de nervios, de corazón, pérdida de conocimiento, tensión alterada, estar ebrio, falta de responsabilidad, lentitud en los reflejos), mecánicos (piezas mal ajustadas, rotura de frenos, desgaste en los neumáticos o mal hinchado de los mismos.)
Riesgos indirectos generales: Riesgo de incendio por un cortocircuito producido en la instalación eléctrica, combustible, etc., por un fallo técnico o humano.
Riesgos indirectos generales: Riesgo de deslizamiento del vehículo por estar resbaladiza la pista, llevar las cubiertas del vehículo en mal estado de funcionamiento, trabajos en terrenos pantanosos o en grandes pendientes.
Riesgos indirectos durante la descarga: Golpes por el cubilote al bajar o al subir cargado con el mismo como consecuencia de un mal manejo del sistema de transporte utilizado.
Riesgos indirectos durante la descarga: Golpes por objetos caídos de lo alto de la obra.
Riesgos indirectos durante la descarga: Contacto de las manos y brazos con el hormigón.
Riesgos indirectos durante la descarga: Aplastamiento por el cubilote al desprenderse el mismo por un fallo en el sistema de transporte.
Riesgos indirectos durante la descarga: Caída de hormigón sobre los trabajadores situados debajo de la trayectoria de las canaletas de descarga.
Riesgos indirectos durante la descarga: Atrapamiento de manos entre el cubilote y la canaleta de salida cuando el cubilote baja vacío y el conductor lo coge para que en su bajada quede en posición correcta.
Riesgos indirectos durante la descarga: Atrapamiento de los pies entre la estructura de la base del cubilote y el suelo cuando este baja para ser cargado.
Riesgos indirectos durante el mantenimiento de la hormigonera: Riesgo de caída de altura desde lo alto de la escalera de acceso a la tolva de carga durante los trabajos de inspección y limpieza.
Riesgos indirectos durante el mantenimiento de la hormigonera: Riesgo de caída de altura desde lo alto de la cuba como consecuencia de subir a inspeccionar o a efectuar trabajos de pintura, etc.

Medidas preventivas y protecciones técnicas adoptadas, tendentes a controlar y reducir los riesgos anteriores

Medidas preventivas

A) Se describe la secuencia de operaciones que deberá realizar el conductor del camión para cubrir un ciclo completo con las debidas garantías de seguridad:

- 1- Se pone en marcha el camión y se enfila el camión hasta colocar la tolva de carga justo debajo de la tolva de descarga de la planta de hormigonado.
- 2- El conductor del camión se bajará del mismo e indicará al operario de la planta de hormigonado la cantidad de hormigón que necesita en metros cúbicos, accionando los mandos en la posición de carga y la velocidad de carga.
- 3- Mientras se efectúa la carga llenará el depósito de agua.
- 4- Cuando la cuba está cargada suena una señal acústica con lo que el operario pondrá la cuba en la posición de mezcla y procede a subir al camión para dirigirse a la obra.
- 5- Cuando llega a la obra, hace girar a la cuba a una velocidad superior a la de transporte para asegurar una mezcla adecuada.
- 6- El operario, mediante una pala, limpiará de residuos de hormigón la tolva de carga subiéndose para ello a lo alto de la escalera de acceso a la tolva de carga.
- 7- Se procederá a descargar el hormigón con la ayuda de un cubilote o directamente con la ayuda de canaletas.
- 8- Se limpiará con la manguera las canaletas de salida.
- 9- El resto del agua se introducirá en la cuba para su limpieza y procederá a volver a la planta de hormigonado.
- 10- Al llegar a la planta se descarga el agua del interior de la cuba que durante el trayecto ha ido limpiando de hormigón las paredes de la cuba.

B) Medidas preventivas de carácter general:

La escalera de acceso a la tolva debe estar construida en un material sólido y antideslizante. En la parte inferior de la escalera abatible se colocará un seguro para evitar balanceos, que se fijará a la propia escalera cuando esté plegada y al camión cuando esté desplegada. Así mismo debe tener una plataforma en la parte superior para que el operario se sitúe para observar el estado de la tolva de carga y efectuar trabajos de limpieza dotada de un aro quitamiedos a 90 cm. de altura sobre ella. La plataforma ha de tener unas dimensiones aproximadas de 400 x 500 mm. y ser de material consistente. Para evitar acumulación de suciedad deberá ser del tipo de rejilla con un tamaño aproximado de la sección libre máxima de 50 mm. de lado. Esta escalera solo se debe utilizar para trabajos de conservación, limpieza e inspección por un solo operario y colocando los seguros tanto antes de subir como después de recogida la parte abatible de la misma. Sólo se debe utilizar estando el vehículo parado.

La hormigonera no debe tener partes salientes que puedan herir o golpear a los operarios. Los elementos de la hormigonera tales como canaletas de salida, escaleras, guardabarros, etc., deberá pintarse con pintura anticorrosivo para evitar que con el tiempo se puedan romper y lesionar a los operarios.

No subirse a la cuba de la hormigonera ni siquiera estando parada. Cualquier reparación o comprobación se deberá hacer con elementos auxiliares tales como andamios, etc.

Para la visibilidad de las partes de la hormigonera en horas nocturnas se deberán pintar con franjas blancas

y negras de pintura reflectante las partes traseras de la hormigonera (cuba, tolvas, canaletas, etc.).

El vehículo debe poseer frenos hidráulicos con doble circuito independiente tanto para el eje trasero como delantero.

Los elementos para subir o bajar han de ser antideslizantes.

Deben poseer los dispositivos de señalización que marca el código de la circulación.

Sistemas de alarmas para neumáticos con poco aire. Señal de marcha atrás audible por otros camiones.

Las cabinas deben ser de una resistencia tal y estar instaladas de manera que ofrezcan una protección adecuada al conductor contra la caída de objetos.

Las cabinas deben poseer sistema de ventilación y calefacción.

La cabina debe estar provista de un asiento fijo para el conductor y para los pasajeros autorizados para viajar en ella.

Los asientos deben estar contruidos de forma que absorban en medida suficiente las vibraciones, tener respaldo y un apoyo para los pies y ser cómodos.

Los camiones deben llevar los siguientes equipos: un botiquín de primeros auxilios, un extintor de incendios de nieve carbónica o componentes halogenados con una capacidad mínima de 5 Kg., herramientas esenciales para reparaciones en carretera, lámparas de repuesto, luces intermitentes, reflectores, etc.

Para desplegar la canaleta de hormigón se deberán quitar los tornillos de bloqueo haciéndola girar hasta posición de descarga; una vez allí, se quitará la cadena de seguridad y se cogerá por el extremo haciendo girar hasta la posición desplegada. Hay que evitar poner las manos entre las uniones de las canaletas en el momento del despliegue.

Al desplegar la canaleta nunca se debe situar el operario en la trayectoria de giro de la misma para evitar cualquier tipo de golpes.

Las canaletas auxiliares deben ir sujetas al bastidor del camión mediante cadenas con cierre y seguro de cierre.

Después de cada paso de hormigón se deben limpiar con una descarga de agua.

El depósito y canaletas se limpiarán en un lugar al aire libre lejos de las obras principales.

El camión se situará en el lugar de vaciado dirigido por el encargado de obra o persona en quien delegue.

Cuando se descarga sobre cubilote transportado por grúa el camionero y el operario que ayuda a cargar se separarán de la zona de bajada del cubilote estando siempre pendiente de las evoluciones del mismo.

Si por la situación del gruista se debe acompañar en su bajada al cubilote esto se hará procurando no colocarse entre el cubilote y la parte trasera de la hormigonera para evitar atrapamientos entre ambos elementos.

Se debe poner especial cuidado con la posición de los pies cuando baja el cubilote para evitar que este les atrape contra el suelo.

Una vez cargado el cubilote y separada la canaleta se deben alejar ambos operarios para evitar que un balanceo imprevisto de la carga les golpee.

Cuando un camión circula por el lugar de trabajo es indispensable dedicar un obrero para que vigile que la ruta del vehículo esté libre antes de que éste se ponga en marcha hacia adelante y sobre todo hacia atrás.

Los camiones deben ser conducidos con gran prudencia: en terrenos con mucha pendiente, accidentados, blandos, resbaladizos o que entrañen otros peligros, a lo largo de zanjas o taludes, en marcha atrás. No se debe bajar del camión a menos que: esté parado el vehículo, haya un espacio suficiente para apearse.

Durante el desplazamiento del camión ninguna persona deberá: ir de pie o sentada en lugar peligroso, pasar de un vehículo a otro, aplicar calzos a las ruedas, llevar brazos o piernas colgando del exterior.

Cuando el suministro se realiza en terrenos con pendientes entre el 5 y el 16 por ciento, si el camión-hormigonera lleva motor auxiliar se puede ayudar a frenar colocando una marcha aparte del correspondiente

freno de mano; si la hormigonera funciona con motor hidráulico hay que calzar las ruedas del camión pues el motor del camión está en marcha de forma continua. En pendientes superiores al 16 por ciento se aconseja no suministrar hormigón con el camión.

Al finalizar el servicio y antes de dejar el camión-hormigonera el conductor deberá: poner el freno de mano, engranar una marcha corta y caso necesario bloquear las ruedas mediante calzos.

En cuanto a los trabajos de mantenimiento utilizando herramientas manuales se deben seguir las siguientes normas: seleccionar las herramientas más adecuadas para el trabajo que ha de ser ejecutado, cerciorarse de que se encuentran en buen estado, hacer el debido uso, al terminar el trabajo guardarlas en la caja o cuarto dedicado a ello. Cuando se utilizan pistolas de engrase a presión nunca se deben colocar las manos frente a las toberas de salida.

En la lubricación de resortes mediante vaporización o atomización el trabajador permanecerá alejado del chorro de lubricación, que se sedimenta con rapidez procurando en todo momento no dirigirlo a otras personas.

Cuando se haya fraguado el hormigón de una cuba por cualquier razón el operario que maneje el martillo neumático deberá utilizar cascos de protección auditiva de forma que el nivel máx. acústico sea de 80 dB.

Los camiones de hormigón no se podrán acercar a menos de 2 metros del borde superior de los taludes.

Las rampas de acceso tendrán una pendiente no superior al 20 por 100.

Equipos de protección individual

Relación de EPIs necesarios y cuya eficacia ha sido evaluada:

- Casco de seguridad.
- Gafas de seguridad (anti salpicaduras de pastas).
- Ropa de trabajo.
- Guantes de goma o P.V.C.
- Calzado antideslizante.

Bomba hormigonado

Operaciones a desarrollar previstas en el proyecto

Se utilizará la máquina en la obra para eliminar los trabajos costosos de transporte y vertido desde la hormigonera o cuba de transporte hasta el elemento a ejecutar.

Las principales operaciones que realizará son: Transportar, elevar, verter (la masa del hormigón en una sola operación).

El hormigón según este procedimiento del bombeo llega rápidamente al elemento constructivo evitando hacerlo por los medios tradicionales y en consecuencia los riesgos que conllevan.

Identificación y evaluación de riesgos con la valoración de la eficacia de la prevención adoptada y aplicada en esta máquina

Riesgo
Vuelco por proximidad a taludes
Vuelco por fallo mecánico, por ejemplo de los gatos neumáticos
Caída por planos inclinados
Proyección de objetos por reventarse la cañería, o al quedar momentáneamente encallado
Golpes por objetos vibratorios
Atrapamientos en trabajos de mantenimiento
Contactos con la corriente eléctrica
Rotura de la manguera
Caída de personas desde la máquina
Atrapamientos de personas entre la tolva y la hormigonera
Sobreesfuerzos

Medidas preventivas y protecciones técnicas adoptadas, tendentes a controlar y reducir los riesgos anteriores

Medidas preventivas

Medidas preventivas de carácter general.

El personal encargado en manipular el equipo de bombeo será especialista y con experiencia.

Los dispositivos de seguridad del equipo de bombeo estarán siempre en perfectas condiciones de funcionamiento.

La bomba de hormigonado nada más se podrá usar para el bombeo de hormigón según el cono de Abram recomendado por el fabricante en función de la distancia de transporte.

El brazo de elevación de la manguera no se podrá usar para izar personas, aunque sea para un trabajo de carácter puntual.

El encargado de seguridad o encargado de obra, comprobará que las ruedas de la bomba estén bloqueadas y con los enclavamientos neumáticos o hidráulicos perfectamente instalados.

La zona de bombeo quedará totalmente aislada de los peatones en previsión de daños a terceros.

A) Medidas preventivas a seguir para el equipo de bombeo.

El encargado de seguridad o el encargado de obra, entregará por escrito al jefe de obra de bombeo, el

siguiente listado de medidas preventivas. De esta entrega quedará constancia con la firma del jefe de obra de bombeo al pie de este escrito.

Antes de iniciar el suministro, asegurarse que las uniones de palanca tienen los pasadores inmovilizados.

Antes de vaciar el hormigón en la tolva, asegurarse de que tiene la reja colocada.

No tocar nunca directamente con las manos la tolva o el tubo oscilante sí la máquina está en marcha.

Si se han de hacer trabajos en la tolva o en el tubo oscilante, primero parar el motor de accionamiento, purgar la presión del acumulador a través del grifo y después hacer los trabajos que hagan falta.

No trabajar con situaciones de -media avería-. Antes de trabajar, arreglarla bien.

Si el motor de la bomba es eléctrico, antes de abrir el cuadro general de mandos, asegurarse que está desconectado.

No intentar modificar los mecanismos de protección eléctrica.

Antes de iniciar el suministro diario de hormigón, comprobar el desgaste interior de la cañería con un medidor de grosores, las explosiones de las cañerías son causantes de accidentes importantes. Si se ha de bombear a gran distancia, antes de suministrar hormigón, probar los conductos bajo presión de seguridad.

El encargado de seguridad, comprobará bajo presiones superiores a los 50 bar lo siguiente:

Que los tubos montados son los que especifica el fabricante para trabajar a esta presión.

Realizar una prueba de seguridad al 30 por 100 por encima de su presión normal de servicio.

Comprobar y cambiar si es necesario, cada 1.000 metros cúbicos bombeados, las uniones, juntas y los codos.

Una vez hormigonado, limpiar perfectamente todo el conjunto en prevención de accidentes por taponamiento.

Equipos de protección individual

Relación de EPIs necesarios y cuya eficacia ha sido evaluada:

- Casco de seguridad.
- Gafas de seguridad (antisalpicaduras de pastas).
- Ropa de trabajo.
- Guantes de goma o P.V.C.
- Calzado antideslizante.

Bomba autopropulsada

Operaciones a desarrollar previstas en el proyecto

Se utilizará en la obra para diferentes operaciones y eliminar los trabajos costosos de transporte y vertido desde la hormigonera o cuba de transporte hasta el elemento a ejecutar.

Las principales ventajas de utilizar esta máquina son: Transportar, elevar, verter (la masa del hormigón en una sola operación).

El hormigón según este procedimiento del bombeo llega rápidamente al elemento constructivo cuando no es

posible hacerlo por los medios tradicionales.

Identificación y evaluación de riesgos con la valoración de la eficacia de la prevención adoptada y aplicada en esta máquina

Riesgo
Vuelco por proximidad a taludes
Vuelco por fallo mecánico, por ejemplo de los gatos neumáticos
Caída por planos inclinados
Proyección de objetos por reventarse la cañería, o al quedar momentáneamente encallado
Golpes por objetos vibratorios
Atrapamientos en trabajos de mantenimiento
Contactos con la corriente eléctrica
Rotura de la manguera
Caída de personas desde la máquina
Atrapamientos de personas entre la tolva y la hormigonera
Sobreesfuerzos

Medidas preventivas y protecciones técnicas adoptadas, tendentes a controlar y reducir los riesgos anteriores

Medidas preventivas

Medidas preventivas de carácter general.

El personal encargado en manipular el equipo de bombeo será especialista y con experiencia.

Los dispositivos de seguridad del equipo de bombeo estarán siempre en perfectas condiciones de funcionamiento.

La bomba de hormigonado nada más se podrá usar para el bombeo de hormigón según el -cono de Abram-recomendado por el fabricante en función de la distancia de transporte.

El brazo de elevación de la manguera no se podrá usar para izar personas, aunque sea para un trabajo de carácter puntual.

El encargado de seguridad o encargado de obra, comprobará que las ruedas de la bomba estén bloqueadas y con los enclavamientos neumáticos o hidráulicos perfectamente instalados.

La zona de bombeo quedará totalmente aislada de los peatones en previsión de daños a terceros.

Medidas preventivas a seguir para el equipo de bombeo.

El encargado de seguridad o el encargado de obra, entregará por escrito al jefe de obra de bombeo, el siguiente listado de medidas preventivas. De esta entrega quedará constancia con la firma del jefe de obra de bombeo al pie de este escrito.

Antes de iniciar el suministro, asegurarse que las uniones de palanca tienen los pasadores inmovilizados.

Antes de vaciar el hormigón en la tolva, asegurarse de que tiene la reja colocada.

No tocar nunca directamente con las manos la tolva o el tubo oscilante sí la máquina está en marcha.

Si se han de hacer trabajos en la tolva o en el tubo oscilante, primero parar el motor de accionamiento, purgar la presión del acumulador a través del grifo y después hacer los trabajos que hagan falta.

No trabajar con situaciones de -media avería-. Antes de trabajar, arreglarla bien.

Si el motor de la bomba es eléctrico, antes de abrir el cuadro general de mandos, asegurarse que está desconectado.

No intentar modificar los mecanismos de protección eléctrica.

Antes de iniciar el suministro diario de hormigón, comprobar el desgaste interior de la cañería con un medidor de grosores, las explosiones de las cañerías son causantes de accidentes importantes.

Si se ha de bombear a gran distancia, antes de suministrar hormigón, probar los conductos bajo presión de seguridad.

El encargado de seguridad, comprobará bajo presiones superiores a los 50 bares lo siguiente:

Que los tubos montados son los que especifica el fabricante para trabajar a esta presión.

Realizar una prueba de seguridad al 30 por 100 por encima de su presión normal de servicio.

Comprobar y cambiar si es necesario, cada 1.000 metros cúbicos bombeados, las uniones, juntas y los codos.

Una vez hormigonado, limpiar perfectamente todo el conjunto en prevención de accidentes por taponamiento.

Equipos de protección individual

Relación de EPIs necesarios y cuya eficacia ha sido evaluada:

- Casco de seguridad.
- Gafas de seguridad (antisalpicaduras de pastas).
- Ropa de trabajo.
- Guantes de goma o P.V.C.
- Calzado antideslizante.

3.1.5. Pequeña maquinaria

Compresor

Operaciones a desarrollar previstas en el proyecto

Utilizaremos en esta obra el compresor para la alimentación de los diferentes martillos neumáticos que en diferentes tajos vamos a necesitar.

Aunque el compresor es una parte del grupo, por extensión consideraremos como compresor al grupo moto-compresor completo.

La misión es producir aire comprimido, generalmente a 7 Bares, que es lo que necesitan para su funcionamiento los martillos o perforadores neumáticos que se van a utilizar en esta obra.

El grupo moto-compresor está formado por dos elementos básicos: El compresor, cuya misión es conseguir un caudal de aire a una determinada presión; El motor, que con su potencia a un determinado régimen transmite el movimiento al compresor.

Los factores a tener en cuenta para determinar el compresor adecuado a las necesidades de esta obra son: la presión máxima de trabajo y el caudal máximo de aire.

La presión de trabajo se expresa en Atmósferas. (La fija el equipo, máquina o herramienta que trabaja conectada a él) y es la fuerza por unidad de superficie (Kg. /cm²) que necesitan las herramientas para su funcionamiento.

El caudal de aire es la cantidad que debe alimentar a la herramienta, a una determinada presión, para el buen funcionamiento de ésta y se mide en m³/minuto.

Si el motor alimenta varios equipos que trabajan a diferentes presiones el compresor deberá tener la presión del equipo de mayor presión. Protegiéndose con un mano-reductor los equipos que trabajen a una presión excesiva.

Para calcular el caudal de aire libre que necesita la obra, hemos sumado el consumo de aire de todos los equipos, en litros por minuto. Al valor obtenido se le ha aplicado un factor de simultaneidad. También hemos tenido en cuenta una reserva para posibles ampliaciones.

Identificación de riesgos en esta máquina

Riesgo
Vuelcos
Atrapamientos de personas
Desprendimiento durante su transporte en suspensión
Ruido y vibraciones
Rotura de la manguera de presión
Los derivados de la emanación de gases tóxicos del motor
Incendio y/o explosión del motor

Medidas preventivas y protecciones técnicas adoptadas, tendentes a controlar y reducir los riesgos anteriores

Medidas preventivas

El compresor no se colocará ni se arrastrará a menos de 2 metros del borde superior de los taludes.

El transporte por suspensión se realizará con 2 cables y con cuatro puntos de anclaje.

El compresor se quedará en el lugar previsto, firmemente sujetado de manera que no se pueda desplazar por sí solo.

Mientras funcione, las carcasas estarán en todo momento en posición de cerrado.

A menos de 4 metros de distancia será obligatorio el uso de protectores auditivos.

Si es posible, los compresores se situarán a una distancia mínima de 15 metros del lugar de trabajo.

El combustible se pondrá con la máquina parada.

Las mangueras de presión estarán en todo momento en perfecto estado. El encargado de seguridad o el encargado de obra vigilará el estado de las mangueras y se preocupará de su sustitución.

Los mecanismos de conexión se harán con los racores correspondientes, nunca con alambres.

Se dispondrá siempre de ventilación apropiada, debiendo de colocarse en sitios a la intemperie.

Equipos de protección individual

Relación de EPIs necesarios y cuya eficacia ha sido evaluada:

- Ropa de trabajo.
- Casco de seguridad.
- Protectores auditivos.
- Calzado de seguridad.
- Guantes de cuero.

Sierra circular

Operaciones a desarrollar previstas en el proyecto

La sierra circular es una máquina ligera y sencilla, compuesta de una mesa fija con una ranura en el tablero que permite el paso del disco de sierra, un motor y un eje porta-herramienta.

Utilizaremos la sierra circular en la obra porque es una máquina ligera y sencilla, compuesta de una mesa fija con una ranura en el tablero que permite el paso del disco de sierra, un motor y un eje porta herramienta. La transmisión puede ser por correa, en cuyo caso la altura del disco sobre el tablero es regulable.

La operación exclusiva para la que se va a utilizar en la obra es la de cortar o aserrar piezas de madera habitualmente empleadas en las obras de construcción, sobre todo para la formación de encofrados en la

fase de estructura, como tableros, rollizos, tablonés, listones, etc.

Identificación de riesgos en esta máquina

Riesgo
Cortes
Contacto con el dentado del disco en movimiento
Golpes y/o contusiones por el retroceso imprevisto y violento de la pieza que se trabaja
Atrapamientos
Proyección de partículas
Retroceso y proyección de la madera
Proyección de la herramienta de corte o de sus fragmentos y accesorios en movimiento
Emisión de polvo
Contacto con la energía eléctrica
Contacto con las correas de transmisión

Medidas preventivas y protecciones técnicas adoptadas, tendentes a controlar y reducir los riesgos anteriores

Medidas preventivas

Las sierras circulares en esta obra, no se ubicarán a distancias inferiores a 3 metros, (como norma general) del borde de los forjados con la excepción de los que estén efectivamente protegidos (redes o barandillas, petos de remate, etc.).

Las máquinas de sierra circular a utilizar en esta obra, estarán dotadas de los siguientes elementos de protección:

Carcasa de cubrición del disco.

- Cuchillo divisor del corte.
- Empujador de la pieza a cortar y guía.
- Carcasa de protección de las transmisiones por poleas.
- Interruptor de estanco.
- Toma de tierra.

Se prohibirá expresamente, dejar en suspensión del gancho de la grúa las mesas de sierra durante los periodos de inactividad.

El mantenimiento de las mesas de sierra de esta obra, será realizado por personal especializado para tal menester, en prevención de los riesgos.

La alimentación eléctrica de las sierras de disco a utilizar en esta obra, se realizará mediante mangueras

antihumedad, dotadas de clavijas estancas a través del cuadro eléctrico de distribución, para evitar los riesgos eléctricos.

Se prohibirá ubicar la sierra circular sobre los lugares encharcados, para evitar los riesgos de caídas y los eléctricos.

Se limpiará de productos procedentes de los cortes, los aledaños de las mesas de sierra circular, mediante barrido y apilado para su carga sobre bateas emplintadas (o para su vertido mediante las trompas de vertido).

En esta obra, al personal autorizado para el manejo de la sierra de disco (bien sea para corte de madera o para corte cerámico), se le entregará la siguiente normativa de actuación. El justificante del recibí, se entregará al Coordinador de Seguridad y Salud durante la ejecución de obra.

Deberá sujetarse bien las piezas que se trabajan.

Deberá comprobarse la pérdida de filo en las herramientas de corte.

Se usarán herramientas de corte correctamente afiladas y se elegirán útiles adecuados a las características de la madera y de la operación.

Evitar en lo posible pasadas de gran profundidad. Son recomendables las pasadas sucesivas y progresivas de corte.

Se evitará el empleo de herramientas de corte y accesorios a velocidades superiores a las recomendadas por el fabricante.

Se utilizarán las herramientas de corte con resistencia mecánica adecuada.

No se emplearán accesorios inadecuados.

A) Normas de seguridad para el manejo de la sierra de disco.

Antes de poner la máquina en servicio comprobar que no está anulada la conexión a tierra, en caso afirmativo, avise al Servicio de Prevención.

Comprobar que el interruptor eléctrico es estanco, en caso de no serlo, avise al Servicio de Prevención.

Utilice el empujador para manejar la madera; considere que de no hacerlo puede perder los dedos de sus manos. Desconfíe de su destreza. Ésta máquina es peligrosa.

Los empujadores no son en ningún caso elementos de protección en sí mismos, ya que no protegen directamente la herramienta de corte sino las manos del operario al alejarlas del punto de peligro. Los empujadores deben, por tanto, considerarse como medidas complementarias de las protecciones existentes, pero nunca como sustitutorias de las citadas protecciones. Su utilización es básica en la alimentación de piezas pequeñas, así como instrumento de ayuda para el -fin de pasada- en piezas grandes, empujando la parte posterior de la pieza a trabajar y sujeto por la mano derecha del operario.

No retirar la protección del disco de corte.

Se deberá estudiar la forma de cortar sin necesidad de observar la -trisca-.

El empujador llevará la pieza donde usted desee y a la velocidad que usted necesita. Si la madera -no pasa-, el cuchillo divisor está mal montado. Pida que se lo ajusten.

Si la máquina, inopinadamente se detiene, retírese de ella y avise al Servicio de Prevención para que sea reparada. No intente realizar ni ajustes ni reparaciones.

Comprobar el estado del disco, sustituyendo los que estén fisurados o carezcan de algún diente.

Para evitar daños en los ojos, solicite se le provea de unas gafas de seguridad antiproyección de partículas y úselas siempre, cuando tenga que cortar.

Extraer previamente todos los clavos o partes metálicas hincadas en la madera que desee cortar. Puede fracturarse el disco o salir despedida la madera de forma descontrolada, provocando accidentes serios.

La alimentación de la pieza debe realizarse en sentido contrario al del giro del útil, en todas las operaciones en que ello sea posible.

B) En el corte de piezas cerámicas:

Observe que el disco para corte cerámico no está fisurado. De ser así, solicite al Servicio de Prevención que se cambie por otro nuevo.

Efectúe el corte a ser posible a la intemperie (o en un local muy ventilado), y siempre protegido con una mascarilla de filtro mecánico recambiable.

Efectúe el corte a sotavento. El viento alejará de usted las partículas perniciosas.

Moje el material cerámico, antes de cortar, evitará gran cantidad de polvo.

C) Normas generales de seguridad:

Suspenderemos los trabajos en condiciones climatológicas adversas y cubrir la máquina con material impermeable. Una vez finalizado el trabajo, colocarla en un lugar abrigado.

El interruptor debería ser de tipo embutido y situado lejos de las correas de transmisión.

Las masas metálicas de la máquina estarán unidas a tierra y la instalación eléctrica dispondrá de interruptores diferenciales de alta sensibilidad.

La máquina debe estar perfectamente nivelada para el trabajo.

No podrá utilizarse nunca un disco de diámetro superior al que permite el resguardo instalado.

Su ubicación en la obra será la más idónea de manera que no existan interferencias de otros trabajos, de tránsito ni de obstáculos.

No deberá ser utilizada por persona distinta al profesional que la tenga a su cargo, y si es necesario se la dotará de llave de contacto.

La utilización correcta de los dispositivos protectores deberá formar parte de la formación que tenga el operario.

Antes de iniciar los trabajos debe comprobarse el perfecto afilado del útil, su fijación, la profundidad del corte deseado y que el disco gire hacia el lado en el que el operario efectuó la alimentación.

Es conveniente aceitar la sierra de vez en cuando para evitar que se desvíe al encontrar cuerpos duros o fibras retorcidas.

Para que el disco no vibre durante la marcha se colocarán 'guía-hojas' (cojinetes planos en los que roza la cara de la sierra).

El operario deberá emplear siempre gafas o pantallas faciales.

Nunca se empujará la pieza con los dedos pulgares de las manos extendidos.

Se comprobará la ausencia de cuerpos pétreos o metálicos, nudos duros, vetas u otros defectos en la madera.

El disco será desechado cuando el diámetro original se haya reducido 1/5.

El disco utilizado será el que corresponda al número de revoluciones de la máquina.

Se dispondrá de carteles de aviso en caso de avería o reparación. Una forma segura de evitar un arranque repentino es desconectar la máquina de la fuente de energía y asegurarse que nadie pueda conectarla.

Equipos de protección individual

Relación de EPIs necesarios y cuya eficacia ha sido evaluada:

- Casco de seguridad.
- Gafas de seguridad antiproyecciones.
- Mascarilla con filtro mecánico recambiable.
- Ropa de trabajo.
- Calzado de seguridad.
- Guantes de cuero (preferible muy ajustados).

Para cortes en vía húmeda se utilizará:

- Casco de seguridad.
- Guantes de goma o de P.V.C. (preferible muy ajustados).
- Traje impermeable.
- Calzado de seguridad de goma o de P.V.C.

Radiales eléctricas

Operaciones a desarrollar previstas en el proyecto

Utilizaremos esta herramienta radial eléctrica portátil para realizar diversas operaciones de corte en la obra.

Identificación de riesgos y aplicada en esta máquina

Riesgo
Cortes
Contacto con el dentado del disco en movimiento
Atrapamientos
Proyección de partículas
Retroceso y proyección de los materiales
Proyección de la herramienta de corte o de sus fragmentos y accesorios en movimiento

Emisión de polvo
Contacto con la energía eléctrica

Medidas preventivas y protecciones técnicas adoptadas, tendentes a controlar y reducir los riesgos anteriores

Medidas preventivas

Antes de utilizar la máquina se debe conocer su manejo y adecuada utilización.

Antes de maniobrar, asegurarse de que la zona de trabajo esté despejada.

Usar el equipo de protección personal definido por obra.

No efectuar reparaciones con la máquina en marcha.

Comunicar cualquier anomalía en el funcionamiento de la máquina al jefe más inmediato. Hacerlo preferiblemente por medio del parte de trabajo.

Cumplir las instrucciones de mantenimiento.

Equipos de protección individual

Relación de EPIs necesarios y cuya eficacia ha sido evaluada:

- Casco de seguridad.
- Gafas de seguridad antiproyecciones.
- Mascarilla antipolvo con filtro mecánico recambiable.
- Ropa de trabajo.
- Guantes de cuero.

Soldadura eléctrica

Operaciones a desarrollar previstas en el proyecto

En diferentes operaciones de la obra será necesario recurrir a la soldadura eléctrica.

Las masas de cada aparato de soldadura estarán puestas a tierra, así como uno de los conductores del circuito de utilización para la soldadura. Será admisible la conexión de uno de los polos de circuito de soldeo a estas masas cuando por su puesta a tierra no se provoquen corrientes vagabundas de intensidad peligrosa; en caso contrario, el circuito de soldeo estará puesto a tierra en el lugar de trabajo.

La superficie exterior de los porta-electrodos a mano, y en lo posible sus mandíbulas, estarán aislados.

Los bornes de conexión para los circuitos de alimentación de los aparatos manuales de soldadura estarán cuidadosamente aislados.

Cuando los trabajos de soldadura se efectúen en locales muy conductores no se emplearán tensiones superiores a la de seguridad o, en otro caso, la tensión en vacío entre el electrodo y la pieza a soldar no superará los 90 voltios en corriente alterna a los 150 voltios en corriente continua. El equipo de soldadura debe estar colocado en el exterior del recinto en que opera el trabajador.

Identificación de riesgos en esta máquina

Riesgo
Caída desde altura
Caídas al mismo nivel
Atrapamientos entre objetos
Aplastamiento de manos por objetos pesados
Los derivados de las radiaciones del arco voltaico
Los derivados de la inhalación de vapores metálicos
Quemaduras
Contacto con la energía eléctrica
Proyección de partículas

Medidas preventivas y protecciones técnicas adoptadas, tendentes a controlar y reducir los riesgos anteriores

Medidas preventivas

En todo momento los tajos estarán limpios y ordenados en prevención de tropiezos y pisadas sobre objetos punzantes.

Los porta-electrodos a utilizar en esta obra, tendrán el soporte de manutención en material aislante de la electricidad.

Se suspenderán los trabajos de soldadura a la intemperie bajo el régimen de lluvias, en prevención del riesgo eléctrico.

Se prohibirá expresamente la utilización en esta obra de porta-electrodos deteriorados, en prevención del riesgo eléctrico.

El personal encargado de soldar será especialista en estas tareas.

A cada soldador y ayudante a intervenir en esta obra, se le entregará la siguiente lista de medidas preventivas; del recibí se dará cuenta a la Dirección Facultativa o Jefatura de Obra:

Normas de prevención de accidentes para los soldadores:

Las radiaciones del arco voltaico son perjudiciales para la vista, incluso los reflejos de la soldadura. Protéjase con el yelmo de soldar o la pantalla de mano siempre que suelde.

No mirar directamente al arco voltaico. La intensidad luminosa puede producirle lesiones graves e irreparables en los ojos.

No picar el cordón de soldadura sin protección ocular. Las esquirlas de cascarilla desprendida, pueden producirle graves lesiones en los ojos.

No tocar las piezas recientemente soldadas, pueden estar a temperaturas que podrían producirle quemaduras serias.

Soldar siempre en lugar bien ventilado, para evitar intoxicaciones y asfixia.

Antes de comenzar a soldar, comprobar que no hay personas en el entorno de la vertical del puesto de trabajo. Evitará quemaduras fortuitas.

No dejar la pinza directamente en el suelo o sobre la perfilería. Depositarla sobre un portapinzas evitará accidentes.

Pida que le indiquen cual es el lugar más adecuado para tender el cableado del grupo, evitará tropiezos y caídas.

Comprobar que su grupo está correctamente conectado a tierra antes de iniciar la soldadura.

No anular la toma de tierra de la carcasa de su grupo de soldar porque -salte- El disyuntor diferencial.

Avisar al Servicio Técnico para que revise la avería. En tales casos deberá esperar a que reparen el grupo o se deberá utilizar otro.

Desconectar totalmente el grupo de soldadura en las pausas de consideración (almuerzo o comida, o desplazamiento a otro lugar).

Comprobar que las mangueras eléctricas están empalmadas mediante conexiones macho-hembra y estancas de intemperie.

Evitar las conexiones directas protegidas a base de cinta aislante y otras chapuzas de empalme.

No utilizar mangueras eléctricas con la protección externa rota o deteriorada seriamente. Solicite en tales casos que se las cambien, evitará accidentes.

Si debe empalmar las mangueras, proteger el empalme mediante -forrillos termorretráctiles-.

Seleccionar el electrodo adecuado para el cordón a ejecutar.

Deberá cerciorarse antes de los trabajos de que estén bien aisladas las pinzas porta-electrodos y los bornes de conexión.

Los gases emanados son tóxicos a distancias próximas al electrodo. Manténgase alejado de los mismos y procure que el local este bien ventilado.

Equipos de protección individual

Relación de EPIs necesarios y cuya eficacia ha sido evaluada:

- Casco de seguridad.
- Yelmo de soldador.
- Pantalla de soldadura de sustentación manual.
- Gafas de seguridad para protección de radiaciones por arco voltaico.

- Guantes de cuero.
- Calzado de seguridad.
- Ropa de trabajo.
- Manguitos de cuero.
- Polainas de cuero.
- Mandil de cuero.
- Arnés de seguridad (para soldaduras en altura).

Soldadura oxiacetilénica

Operaciones a desarrollar previstas en el proyecto

En diferentes operaciones y actividades de la obra será necesario recurrir a la soldadura oxiacetilénica.

Los mecheros para soldadura mediante gases licuados, estarán dotados de válvulas antirretroceso de llama, en prevención del riesgo de explosión. Dichas válvulas se instalarán en ambas conducciones y tanto a la salida de las botellas, como a la entrada del soplete.

El suministro y transporte interno de obra de las botellas o bombonas de gases licuados, se efectuará según las siguientes condiciones:

- 1º Estarán las válvulas de corte protegidas por la correspondiente caperuza protectora.
- 2º No se mezclarán botellas de gases distintos.
- 3º Se transportarán sobre bateas enjauladas en posiciones verticales y atadas, para evitar vuelcos durante el transporte.
- 4º Los puntos 1, 2 y 3 se cumplirán tanto para bombonas o botellas llenas como para bombonas vacías.

Identificación de riesgos en esta máquina

Riesgo
Caída desde altura
Caídas al mismo nivel
Atrapamientos entre objetos
Aplastamientos de manos y/o pies por objetos pesados
Quemaduras
Explosión (retroceso de llama)
Incendio

Heridas en los ojos por cuerpos extraños
Pisadas sobre objetos punzantes o materiales

Medidas preventivas y protecciones técnicas adoptadas, tendentes a controlar y reducir los riesgos anteriores

Medidas preventivas

El traslado y ubicación para uso de las botellas de gases licuados se efectuará mediante carros portabotellas de seguridad.

En esta obra, se prohibirá acopiar o mantener las botellas de gases licuados al sol.

Se prohibirá en esta obra, la utilización de botellas o bombonas de gases licuados en posición horizontal o en ángulo menor 45°.

Se prohibirá en esta obra el abandono antes o después de su utilización de las botellas o bombonas de gases licuados.

Las botellas de gases licuados se acopiarán separadas (oxígeno, acetileno, butano, propano), con distribución expresa de lugares de almacenamiento para las ya agotadas y las llenas.

A todos los operarios de soldadura oxiacetilénica o de oxicorte se les entregará el siguiente documento de prevención dando cuenta de la entrega al Coordinador de Seguridad y Salud durante la ejecución de obra.

Normas de prevención de accidentes para la soldadura oxiacetilénica y el oxicorte.

A) Utilice siempre carros portabotellas, realizará el trabajo con mayor seguridad y comodidad.

Evitar que se golpeen las botellas o que puedan caer desde altura. Eliminará posibilidades de accidentes.

No inclinar las botellas de acetileno para agotarlas, es peligroso.

No utilizar las botellas de oxígeno tumbadas, es peligroso si caen y ruedan de forma descontrolada.

Antes de encender el mechero, comprobar que están correctamente hechas las conexiones de las mangueras, evitará accidentes.

Antes de encender el mechero, compruebe que están instaladas las válvulas anti retroceso, evitará posibles explosiones.

Si desea comprobar que en las mangueras no hay fugas, sumérjalas bajo presión en un recipiente con agua; las burbujas le delatarán la fuga. Si es así, pida que le suministren mangueras nuevas sin fugas.

No abandone el carro porta botellas en el tajo si debe ausentarse. Cierre el paso de gas y llévelo a un lugar seguro, evitará correr riesgos al resto de los trabajadores.

Abrir siempre el paso del gas mediante la llave propia de la botella. Si utiliza otro tipo de herramienta puede inutilizar la válvula de apertura o cierre, con lo que en caso de emergencia no podrá controlar la situación.

No permitir que haya fuegos en el entorno de las botellas de gases licuados. Evitará posibles explosiones.

No depositar el mechero en el suelo. Solicite que le suministren un -porta mecheros- al Servicio de

Prevención.

Estudiar o pida que le indiquen cual es la trayectoria más adecuada y segura para que usted tienda la manguera. Evitará accidentes, considere siempre que un compañero, pueda tropezar y caer por culpa de las mangueras.

Unir entre sí las mangueras de ambos gases mediante cinta adhesiva. Las manejará con mayor seguridad y comodidad.

No utilizar mangueras de igual color para gases diferentes. En caso de emergencia, la diferencia de coloración le ayudará a controlar la situación.

No utilizar acetileno para soldar o cortar materiales que contengan cobre: por poco que le parezca que contienen, será suficiente para que se produzca reacción química y se forme un compuesto explosivo: *acetiluro de cobre*.

Si se debe mediante el mechero desprender pintura, deberá disponer de mascarilla protectora y de los filtros específicos químicos, para los compuestos de la pintura que se va a quemar. No corra riesgos innecesarios.

Si se debe soldar sobre elementos pintados, o cortarlos, procurar hacerlo al aire libre o en un local bien ventilado. No permitir que los gases desprendidos puedan intoxicarle.

Deberá usarse carretes para recoger las mangueras una vez utilizadas; realizará el trabajo de forma más cómoda y ordenada, y evitará accidentes.

Se prohíbe fumar durante las operaciones de corte o soldadura. También estará prohibido fumar cuando se manipulen los mecheros y botellas.

Está prohibido fumar en el almacén de botellas.

Equipos de protección individual

Relación de EPIs necesarios y cuya eficacia ha sido evaluada:

- Casco de seguridad.
- Yelmo de soldador.
- Pantalla de protección de sustentación manual.
- Guantes de cuero.
- Manguitos de cuero.
- Polainas de cuero.
- Mandil de cuero.
- Ropa de trabajo.
- Arnés de seguridad (para soldaduras en altura).

Taladros eléctricos

Operaciones a desarrollar previstas en el proyecto

Esta máquina la utilizaremos en la obra porque sirve para perforar o hacer agujeros (pasantes o ciegos) en cualquier material, utilizando siempre la broca adecuada al material a trabajar.

La velocidad de giro en el taladro eléctrico se regula con el gatillo, siendo muy útil poder ajustarla al material

que se esté taladrando y al diámetro de la broca para un rendimiento óptimo.

Además del giro la broca tiene un movimiento de vaivén. Esto es imprescindible para taladrar con comodidad ladrillos, baldosas, etc.

Identificación de riesgos en esta máquina

Riesgo
Cortes
Golpes
Atrapamientos
Proyección de partículas
Emisión de polvo
Contacto con las correas de transmisión

Medidas preventivas y protecciones técnicas adoptadas, tendentes a controlar y reducir los riesgos anteriores

Medidas preventivas

Antes de utilizar la máquina se debe conocer su manejo y adecuada utilización.

Antes de maniobrar, asegurarse de que la zona de trabajo esté despejada.

Usar el equipo de protección personal definido por obra.

No efectuar reparaciones con la máquina en marcha.

Comunicar cualquier anomalía en el funcionamiento de la máquina al jefe más inmediato. Hacerlo preferiblemente por medio del parte de trabajo.

Cumplir las instrucciones de mantenimiento.

Equipos de protección individual

Relación de EPIs necesarios y cuya eficacia ha sido evaluada:

- Mono de trabajo.
- Casco de seguridad.
- Protectores auditivos.
- Calzado de seguridad.
- Guantes de trabajo.

Martillo neumático

Operaciones a desarrollar previstas en el proyecto

El martillo de aire comprimido se utilizará en la obra para múltiples operaciones. Trabaja con cinceles de todas las formas (punta, espátula, etc.) proporcionándole la energía un émbolo accionado por aire comprimido.

Identificación de riesgos en esta máquina

Riesgo
Proyección de fragmentos
Golpes con la herramienta
Impactos por la caída del martillo encima de los pies
Contusiones con la manguera de aire comprimido
Vibraciones
Ruido

Medidas preventivas y protecciones técnicas adoptadas, tendentes a controlar y reducir los riesgos anteriores

Medidas preventivas

Las mangueras de aire comprimido se situarán de forma que no dificulten el trabajo de los obreros ni el paso del personal.

Las mangueras se pondrán alineadas y, si es posible, fijas a los testeros del túnel, dejando libre la parte central. Si es inevitable el paso de camiones o cualquier otro vehículo por encima de las mangueras, se protegerán con tubos de acero.

La unión entre la herramienta y el porta-herramientas quedará bien asegurada y se comprobará el perfecto acoplamiento antes de iniciar el trabajo.

No conviene realizar esfuerzos de palanca u otra operación parecida con el martillo en marcha.

Se verificarán las uniones de las mangueras asegurándose que están en buenas condiciones.

Conviene cerrar el paso del aire antes de desarmar un martillo.

Equipos de protección individual

Relación de EPIs necesarios y cuya eficacia ha sido evaluada:

- Ropa de trabajo.

- Casco de seguridad.
- Gafas antipartículas.
- Protectores auditivos.
- Guantes de cuero.
- Mascarilla antipolvo.
- Arnés de seguridad (para trabajos en altura).

Martillo demoledor

Operaciones a desarrollar previstas en el proyecto

Utilizaremos este tipo de martillos en la obra por las ventajas y versatilidad que presenta.

En cuanto a tipología de accesorios se puede hablar que podemos acoplarle: Brocas en corona de cruz, cinceles, herramienta de reparación, barras de perforar, adaptadores de brocas, de coronas y útiles para colocación de tacos.

Como características se puede decir que la lubricación es mediante grasa, están provistos de doble aislamiento eléctrico en previsión de posibles accidentes bajo tensión, y éste último generalmente va provisto de un sistema que permite la rotación en un momento determinado, lo que facilita la colocación de tacos auto perforantes.

Identificación y evaluación de riesgos con la valoración de la eficacia de la prevención adoptada y aplicada en esta máquina

Riesgo
Lesiones por ruidos
Lesiones por vibración y percusión
Proyección de partículas
Golpes por diversas causas en el cuerpo en general
Electrocución
Incendio por cortocircuito (en las eléctricas)
Caídas a distinto nivel

Medidas preventivas y protecciones técnicas adoptadas, tendentes a controlar y reducir los riesgos anteriores

Medidas preventivas

Se colocará adecuadamente la máquina en posición segura cuando no trabaje.

Se controlarán los diversos elementos de que se compone.

Se dotarán de doble aislamiento.

Se dotará al martillo de un interruptor de resorte, de forma que la maquinaria funcione estando presionado constantemente el interruptor.

El personal encargado del manejo del martillo deberá ser experto en su uso.

El martillo deberá estar en buen estado para su funcionamiento.

Se colocará adecuadamente la máquina cuando no trabaje.

Se controlarán los diversos elementos de que se compone.

La primera medida, y más elemental, es la elección de la máquina de acuerdo con el trabajo a efectuar, a la herramienta adecuada a la tarea y al material a trabajar, y a los elementos auxiliares que pudieran ser necesarios.

Comprobar que la herramienta a utilizar está en buenas condiciones de uso.

Parar la máquina totalmente antes de posarla, en prevención de posibles daños a la herramienta incontrolados de la misma. Lo ideal sería disponer de soportes especiales próximos al puesto de trabajo.

Al desarrollar trabajos con riesgo de caída de altura, asegurar siempre la postura de trabajo, ya que, en caso de pérdida de equilibrio por reacción incontrolada de la máquina, los efectos se pueden multiplicar.

No utilizar la máquina en posturas que obliguen a mantenerla por encima del nivel de los hombros, ya que, en caso de pérdida de control, las lesiones pueden afectar a la cara, pecho o extremidades superiores.

Situar la empuñadura lateral en función del trabajo a realizar, o utilizar una empuñadura de puente.

Cuando no se utilice se guardará descargada en su alojamiento correspondiente.

Equipos de protección individual

Relación de EPIs necesarios y cuya eficacia ha sido evaluada:

- Ropa de trabajo.
- Casco de seguridad.
- Gafas antipartículas.
- Protectores auditivos.
- Guantes de cuero.
- Mascarilla antipolvo.
- Arnés de seguridad (para trabajos en altura).

Martillo perforador

Operaciones a desarrollar previstas en el proyecto

Estos pequeños martillos rotativos se usarán en la obra para realizar taladros en distintos materiales con el consiguiente uso de broca especial.

Normalmente se compone de empuñadura lateral, aspirador de polvo, juego de brocas para diferentes materiales y tamaños de taladro, caja metálica y conductor eléctrico.

Identificación y evaluación de riesgos con la valoración de la eficacia de la prevención adoptada y aplicada en esta máquina

Riesgo
Lesiones por ruidos
Lesiones por vibración y percusión
Proyección de partículas
Golpes por diversas causas en el cuerpo en general
Electrocución (en las eléctricas)
Incendio por cortocircuito
Caídas a distinto nivel

Medidas preventivas y protecciones técnicas adoptadas, tendentes a controlar y reducir los riesgos anteriores

Medidas preventivas

Se alimentará la corriente a baja tensión (no superior a la tensión de seguridad)

Se colocará adecuadamente la máquina cuando no trabaje.

Se controlará los diversos elementos de que se compone.

Se dotarán de doble aislamiento.

Se dotará al martillo de un interruptor de resorte, de forma que la maquinaria funcione estando presionado

constantemente el interruptor.

El personal encargado del manejo del martillo deberá ser experto en su uso.

El martillo deberá estar en buen estado para su funcionamiento.

Se colocará adecuadamente la máquina cuando no trabaje.

Se controlarán los diversos elementos de que se compone.

La primera medida, y más elemental, es la elección de la máquina de acuerdo con el trabajo a efectuar, a la herramienta adecuado a la tarea y al material a trabajar, y a los elementos auxiliares que pudieran ser necesarios.

Comprobar que la herramienta a utilizar está en buenas condiciones de uso.

Parar la máquina totalmente antes de posarla, en prevención de posibles daños a la herramienta incontrolados de la misma. Lo ideal sería disponer de soportes especiales próximos al puesto de trabajo.

Al desarrollar trabajos con riesgo de caída de altura, asegurar siempre la postura de trabajo, ya que, en caso de pérdida de equilibrio por reacción incontrolada de la máquina, los efectos se pueden multiplicar.

No utilizar la máquina en posturas que obliguen a mantenerla por encima del nivel de los hombros, ya que, en caso de pérdida de control, las lesiones pueden afectar a la cara, pecho o extremidades superiores.

Situar la empuñadura lateral en función del trabajo a realizar, o utilizar una empuñadura de puente.

Cuando no se utilice se guardará descargada en su alojamiento correspondiente.

Equipos de protección individual

Relación de EPIs necesarios y cuya eficacia ha sido evaluada:

- Ropa de trabajo.
- Casco de seguridad.
- Gafas antipartículas.
- Protectores auditivos.
- Guantes de cuero.
- Mascarilla antipolvo.
- Arnés de seguridad (para trabajos en altura).

Herramientas manuales

Operaciones a desarrollar previstas en el proyecto

Son herramientas cuyo funcionamiento se debe solamente al esfuerzo del operario que las utiliza, y en la obra se emplearán en diversas operaciones de naturaleza muy variada.

Identificación de riesgos en esta máquina

Riesgo
Golpes en las manos y los pies
Lesiones oculares por partículas provenientes de los objetos que se trabajan y/o de la propia herramienta
Cortes en las manos
Proyección de partículas
Caídas al mismo nivel
Caídas a distinto nivel
Esguinces por sobreesfuerzos o gestos violentos

Medidas preventivas y protecciones técnicas adoptadas, tendentes a controlar y reducir los riesgos anteriores

Medidas preventivas

Las herramientas manuales se utilizarán en aquellas tareas para las que han sido concebidas.

Deberá hacerse una selección de la herramienta correcta para el trabajo a realizar.

Deberá hacerse un mantenimiento adecuado de las herramientas para conservarlas en buen estado.

Deberá evitar un entorno que dificulte su uso correcto.

Se deberá guardar las herramientas en lugar seguro.

Siempre que sea posible se hará una asignación personalizada de las herramientas.

Antes de su uso se revisarán, desechándose las que no se encuentren en buen estado de conservación.

Se mantendrán limpias de aceites, grasas y otras sustancias deslizantes.

Para evitar caídas, cortes o riesgos análogos, se colocarán en portaherramientas o estantes adecuados.

Durante su uso se evitará su depósito arbitrario por los suelos.

Los trabajadores recibirán instrucciones concretas sobre el uso correcto de las herramientas que hayan de utilizar.

A) Alicates:

Los alicates de corte lateral deben llevar una defensa sobre el filo de corte para evitar las lesiones producidas por el desprendimiento de los extremos cortos de alambre.

Los alicates no deben utilizarse en lugar de las llaves, ya que sus mordazas son flexibles y frecuentemente resbalan. Además tienden a redondear los ángulos de las cabezas de los pernos y tuercas, dejando marcas de las mordazas sobre las superficies.

No utilizar para cortar materiales más duros que las quijadas.

Utilizar exclusivamente para sujetar, doblar o cortar.

No colocar los dedos entre los mangos.

No golpear piezas u objetos con los alicates.

Mantenimiento: Engrasar periódicamente el pasador de la articulación.

B) Cinceles:

No utilizar cincel con cabeza achatada, poco afilada o cóncava.

No usar como palanca.

Las esquinas de los filos de corte deben ser redondeadas si se usan para cortar.

Deben estar limpios de rebabas.

Los cinceles deben ser lo suficientemente gruesos para que no se curven ni alabeen al ser golpeados. Se deben desechar los cinceles más o menos fungiformes utilizando sólo el que presente una curvatura de 3 cm de radio.

Para uso normal, la colocación de una protección anular de goma, puede ser una solución útil para evitar golpes en manos con el martillo de golpear.

El martillo utilizado para golpearlo debe ser suficientemente pesado.

C) Destornilladores:

El mango deberá estar en buen estado y amoldado a la mano con o superficies laterales prismáticas o con surcos o nervaduras para transmitir el esfuerzo de torsión de la muñeca.

El destornillador ha de ser del tamaño adecuado al del tornillo a manipular.

Desechar destornilladores con el mango roto, hoja doblada o la punta rota o retorcida pues ello puede hacer que se salga de la ranura originando lesiones en manos.

Deberá utilizarse sólo para apretar o aflojar tornillos.

No utilizar en lugar de punzones, cuñas, palancas o similares.

Siempre que sea posible utilizar destornilladores de estrella.

No debe sujetarse con las manos la pieza a trabajar sobre todo si es pequeña. En su lugar debe utilizarse un banco o superficie plana o sujetarla con un tornillo de banco.

Emplear siempre que sea posible sistemas mecánicos de atornillado o desatornillado.

D) Llaves de boca fija y ajustable:

Las quijadas y mecanismos deberán en perfecto estado.

La cremallera y tornillo de ajuste deberán deslizar correctamente.

El dentado de las quijadas deberá estar en buen estado.

No se deberá desbastar las bocas de las llaves fijas pues se destemplan o pierden paralelismo las caras interiores.

Las llaves deterioradas no se repararán, se deberán reponer.

Se deberá efectuar la torsión girando hacia el operario, nunca empujando.

Al girar asegurarse que los nudillos no se golpean contra algún objeto.

Utilizar una llave de dimensiones adecuadas al perno o tuerca a apretar o desapretar.

Se deberá utilizar la llave de forma que esté completamente abrazada y asentada a la tuerca y formando ángulo recto con el eje del tornillo que aprieta.

No se debe sobrecargar la capacidad de una llave utilizando una prolongación de tubo sobre el mango, utilizar otra como alargó o golpear éste con un martillo.

La llave de boca variable debe abrazar totalmente en su interior a la tuerca y debe girarse en la dirección que suponga que la fuerza la soporta la quijada fija. Tirar siempre de la llave evitando empujar sobre ella.

Se deberá utilizar con preferencia la llave de boca fija en vez de la de boca ajustable.

No se deberá utilizar las llaves para golpear.

E) Martillos y mazos:

Las cabezas no deberán tener rebabas.

Los mangos de madera (nogal o fresno) deberán ser de longitud proporcional al peso de la cabeza y sin astillas.

La cabeza deberá estar fijada con cuñas introducidas oblicuamente respecto al eje de la cabeza del martillo de forma que la presión se distribuya uniformemente en todas las direcciones radiales.

Se deberán desechar mangos reforzados con cuerdas o alambre.

Antes de utilizar un martillo deberá asegurarse que el mango está perfectamente unido a la cabeza.

Deberá seleccionarse un martillo de tamaño y dureza adecuados para cada una de las superficies a golpear.

Observar que la pieza a golpear se apoya sobre una base sólida no endurecida para evitar rebotes.

Se debe procurar golpear sobre la superficie de impacto con toda la cara del martillo.

En el caso de tener que golpear clavos, éstos se deben sujetar por la cabeza y no por el extremo.

No golpear con un lado de la cabeza del martillo sobre un escoplo u otra herramienta auxiliar.

No utilizar un martillo con el mango deteriorado o reforzado con cuerdas o alambres.

No utilizar martillos con la cabeza floja o cuña suelta

No utilizar un martillo para golpear otro o para dar vueltas a otras herramientas o como palanca.

F) Picos Rompedores y Troceadores:

Se deberá mantener afiladas sus puntas y el mango sin astillas.

El mango deberá ser acorde al peso y longitud del pico.

Deberán tener la hoja bien adosada.

No se deberá utilizar para golpear o romper superficies metálicas o para enderezar herramientas como el martillo o similares.

No utilizar un pico con el mango dañado o sin él.

Se deberán desechar picos con las puntas dentadas o estriadas.

Se deberá mantener libre de otras personas la zona cercana al trabajo.

G) Sierras:

Las sierras deben tener afilados los dientes con la misma inclinación para evitar flexiones alternativas y estar

bien ajustados.

Los mangos deberán estar bien fijados y en perfecto estado.

La hoja deberá estar tensada.

Antes de serrar se deberá fijar firmemente la pieza.

Utilizar una sierra para cada trabajo con la hoja tensada (no excesivamente)

Utilizar sierras de acero al tungsteno endurecido o semiflexible para metales blandos o semiduros con el siguiente número de dientes:

- a) Hierro fundido, acero blando y latón: 14 dientes cada 25 cm.
- b) Acero estructural y para herramientas: 18 dientes cada 25 cm.
- c) Tubos de bronce o hierro, conductores metálicos: 24 dientes cada 25 cm.
- d) Chapas, flejes, tubos de pared delgada, láminas: 32 dientes cada 25 cm.

Instalar la hoja en la sierra teniendo en cuenta que los dientes deben estar alineados hacia la parte opuesta del mango.

Utilizar la sierra cogiendo el mango con la mano derecha quedando el dedo pulgar en la parte superior del mismo y la mano izquierda el extremo opuesto del arco. El corte se realiza dando a ambas manos un movimiento de vaivén y aplicando presión contra la pieza cuando la sierra es desplazada hacia el frente dejando de presionar cuando se retrocede.

Para serrar tubos o barras, deberá hacerse girando la pieza.

Equipos de protección individual

Relación de EPIs necesarios y cuya eficacia ha sido evaluada:

- Casco de seguridad.
- Guantes de cuero.

3.2. Medios auxiliares

3.2.1. Andamios

Andamios de borriquetas

Ficha técnica

Las dimensiones de las diversas piezas y elementos auxiliares (cables, cuerdas, etc.) serán las suficientes para que las cargas de trabajo a las que, por su función y destino, vayan a estar sometidas no sobrepasen las establecidas para cada clase de material.

Los elementos y sistemas de unión de las diferentes piezas constitutivas del andamio, además de cumplir con la condición precedente, asegurarán perfectamente su función de enlace con las debidas condiciones de firmeza y permanencia.

El andamio se organizará y armará en forma constructivamente adecuada para que quede asegurada su

estabilidad y al mismo tiempo para que los trabajadores puedan estar en él con las debidas condiciones de seguridad, siendo también extensivas estas últimas a los restantes trabajadores de la obra.

Identificación de riesgos en este medio auxiliar

Riesgo
Caídas a distinto nivel (al entrar o salir)
Caídas al mismo nivel
Desplome del andamio
Desplome o caída de objetos (tablones, herramientas, materiales)
Golpes por objetos o herramientas
Atrapamientos

Medidas preventivas y protecciones técnicas adoptadas, tendentes a controlar y reducir los riesgos anteriores

Medidas preventivas

Los soportes de los andamios de borriquetas utilizados en obra serán de madera y/o metálicos, y de dos tipos: Andamios de borriquetas sin arriostramientos (*Tipo caballete o Tipo de borriqueta vertical*) y Andamios de borriquetas armadas de bastidores móviles arriostrados.

Los primeros podrán emplearse hasta una altura de tres metros, a partir de los cuales, y hasta una altura máxima de seis metros, se emplearán los segundos.

El andamio se organizará en forma constructivamente adecuada para que quede asegurada su estabilidad y al mismo tiempo para que los trabajadores puedan estar en él con las debidas condiciones de seguridad, siendo estas últimas extensivas a los restantes trabajadores de la obra.

Las borriquetas estarán firmemente asentadas para evitar todo corrimiento.

No se permitirán andamiadas sobre materiales de construcción como bovedillas, ladrillos, etc., así como bidones o cualquier otro elemento auxiliar no específico para tal fin.

Se desecharán los tablones con nudos o defectos peligrosos que comprometan su resistencia.

Los tablones que formen las plataformas de trabajo estarán sin defectos visibles, con buen aspecto y sin nudos que mermen su resistencia. Estarán limpios, de tal forma, que puedan apreciarse los defectos por uso y su canto es recomendable que sea de 7 cm. como mínimo.

La separación entre dos borriquetas consecutivas se fijará teniendo en cuenta las cargas previstas y los tablones que constituyen el piso de la plataforma de trabajo.

De manera general, esta distancia no deberá ser mayor de 1 m. para tablones de 40 mm. de espesor, de 1,50 m. para tablones de espesor comprendido entre 40 y 50 mm. y de 2 m. para tablones de 50 mm. o más de espesor.

En cualquier caso la separación entre borriquetas no sobrepasará los 3,50 m.

Si se emplearan tablonos estandarizados de 4 m. de longitud, que son apropiados para una separación entre caballetes de 3,60 m., se deberá disponer un tercer caballete intermedio entre ambos, sobresaliendo por lo tanto los tablonos 20 cm. a ambos extremos de los apoyos de las borriquetas.

Los tablonos que constituyen el piso del andamio deberán estar unidos entre sí, de forma que se impida la introducción de los pies de los trabajadores en posibles huecos intermedios.

Los tablonos que forman el piso del andamio se dispondrán de modo que no puedan moverse ni dar lugar a basculamiento, deslizamiento o cualquier movimiento peligroso.

Sobrepasarán los puntos de apoyo (borriquetas) un mínimo de 10 cm y un máximo de 20 cm.

El solape entre dos tablonos de una misma fila, sobre un mismo punto de apoyo, deberá ser como mínimo de 20 cm.

Los tablonos que constituyen el piso del andamio se sujetarán a las borriquetas por medio de atados con lías.

La anchura del piso del andamio será la precisa para la fácil circulación de los trabajadores y el adecuado almacenamiento de los útiles, herramientas y materiales imprescindibles para el trabajo a realizar en tal lugar, siendo de 60 cm. cuando se la utilice únicamente para sostener personas y de 80 cm. cuando se utilice para depositar materiales.

Hasta 3 metros de altura podrán emplearse andamios de borriquetas fijas, sin arriostramiento. Entre 3 y 6 - metros máxima altura permitida en este tipo de andamio-, se emplearán borriquetas armadas de bastidores móviles arriostrados.

Las plataformas de trabajo que ofrezcan peligro de caída desde más de dos metros de altura estarán protegidas en todo su contorno por barandillas y plintos o rodapiés.

Esto mismo es aplicable igualmente a aquellas plataformas de trabajo que, sin llegar a los dos metros respecto del piso donde apoyan, se sitúan en galerías, voladizos o junto a aberturas exteriores, permitiendo una caída de más de dos metros.

Se prohibirá abandonar en las plataformas sobre los andamios, materiales o herramientas. Pueden caer sobre las personas o hacerles tropezar y caer al caminar sobre ellas.

Se prohibirá arrojar escombros directamente desde los andamios. El escombros se recogerá y se descargará de planta en planta, o bien se verterá a través de trompas.

Se prohibirá fabricar morteros (o similares) directamente sobre las plataformas de los andamios.

La distancia de separación de un andamio y el paramento vertical de trabajo no será superior a 30 cm. en prevención de caídas.

Se prohibirá expresamente correr por las plataformas sobre andamios, para evitar los accidentes por caída.

Se prohibirá -saltar- de la plataforma andamiada al interior del edificio; el paso se realizará mediante una pasarela instalada para tal efecto.

No se deberán emplear andamios de borriquetas montados total o parcialmente sobre andamios colgados o suspendidos.

El orden y limpieza se cuidarán de manera especial alrededor de los andamios de borriquetas, evitándose el acopio de materiales, herramientas, etc.

En ningún caso se desmontará parcialmente un andamio de forma que permita seguir siendo utilizado, salvo en el caso de que la parte que quede en pie siga cumpliendo las prescripciones de seguridad.

La realización de cualquier trabajo en las proximidades de líneas eléctricas con los conductores desnudos deberá llevarse a cabo guardando la distancia mínima de seguridad.

Los andamios se inspeccionarán diariamente por el Capataz, Encargado o Servicio de Prevención, antes del inicio de los trabajos, para prevenir fallos o faltas de medidas de seguridad.

Los elementos que denoten algún fallo técnico o mal comportamiento se desmontarán de inmediato para su

reparación (o sustitución).

Los reconocimientos médicos previos para la admisión del personal que deba trabajar sobre los andamios de esta obra, intentarán detectar aquellos trastornos orgánicos (vértigo, epilepsia, trastornos cardiacos, etc.), que puedan padecer y provocar accidentes al operario.

Los resultados de los reconocimientos se presentarán al Coordinador de Seguridad y Salud en ejecución de obra.

Equipos de protección individual

Relación de EPIs necesarios y cuya eficacia ha sido evaluada:

Casco de seguridad.

Ropa de trabajo.

Guantes de cuero.

Calzado de seguridad.

Arnés de seguridad.

Andamios metálicos tubulares europeos

Ficha técnica

El andamio metálico tubular está comercializado con todos los sistemas de seguridad que lo hacen seguro (escaleras, barandillas, pasamanos, rodapiés, superficies de trabajo, bridas y pasadores de anclaje de los tablonés, etc.) debiéndose por lo tanto hacer uso de ellos en caso de necesidad.

Identificación de riesgos en este medio auxiliar

Riesgo
Caídas a distinto nivel
Caídas al mismo nivel
Atrapamientos durante el montaje y desmontaje
Caída de objetos
Golpes por objetos
Sobreesfuerzos

Medidas preventivas y protecciones técnicas adoptadas, tendentes a controlar y reducir los riesgos anteriores

Medidas preventivas

Los andamios deberán proyectarse, montarse y mantenerse convenientemente de manera que se evite que se desplomen o se desplacen accidentalmente. Las plataformas de trabajo, las pasarelas y las escaleras de los andamios deberán construirse, dimensionarse, protegerse y utilizarse de forma que se evite que las personas caigan o estén expuestas a caídas de objetos. A tal efecto, sus medidas se ajustarán al número de trabajadores que vayan a utilizarlos.

Cuando no se disponga de la nota de cálculo del andamio elegido, o cuando las configuraciones estructurales previstas no estén contempladas en ella, deberá efectuarse un cálculo de resistencia y estabilidad, a menos que el andamio esté montado según una configuración tipo generalmente reconocida.

En función de la complejidad del andamio elegido, deberá elaborarse un plan de montaje, de utilización y de desmontaje. Este plan y el cálculo a que se refiere el apartado anterior deberán ser realizados por una persona con una formación universitaria que lo habilite para la realización de estas actividades. Este plan podrá adoptar la forma de un plan de aplicación generalizada, completado con elementos correspondientes a los detalles específicos del andamio de que se trate.

Cuando se trate de andamios que dispongan del marcado CE, por serles de aplicación una normativa específica en materia de comercialización, el citado plan podrá ser sustituido por las instrucciones específicas del fabricante, proveedor o suministrador, sobre el montaje, la utilización y el desmontaje de los equipos, salvo que estas operaciones se realicen de forma o en condiciones o circunstancias no previstas en dichas instrucciones.

Los elementos de apoyo de un andamio deberán estar protegidos contra el riesgo de deslizamiento, ya sea mediante sujeción en la superficie de apoyo, ya sea mediante un dispositivo antideslizante, o bien mediante cualquier otra solución de eficacia equivalente, y la superficie portante deberá tener una capacidad suficiente. Se deberá garantizar la estabilidad del andamio.

Las dimensiones, la forma y la disposición de las plataformas de un andamio deberán ser apropiadas para el tipo de trabajo que se va a realizar, ser adecuadas a las cargas que hayan de soportar y permitir que se trabaje y circule en ellas con seguridad. Las plataformas de los andamios se montarán de tal forma que sus componentes no se desplacen en una utilización normal de ellos. No deberá existir ningún vacío peligroso entre los componentes de las plataformas y los dispositivos verticales de protección colectiva contra caídas.

Cuando algunas partes de un andamio no estén listas para su utilización, en particular durante el montaje, el desmontaje o las transformaciones, dichas partes deberán contar con señales de advertencia de peligro general, con arreglo al Real Decreto 485/1997, de 14 de abril, sobre señalización de seguridad y salud en el centro de trabajo, y delimitadas convenientemente mediante elementos físicos que impidan el acceso a la zona de peligro.

Los andamios sólo podrán ser montados, desmontados o modificados sustancialmente bajo la dirección de una persona con una formación universitaria o profesional que lo habilite para ello, y por trabajadores que hayan recibido una formación adecuada y específica para las operaciones previstas, que les permita enfrentarse a riesgos específicos de conformidad con las disposiciones del artículo 5, destinada en particular a:

- a) La comprensión del plan de montaje, desmontaje o transformación del andamio de que se trate.
- b) La seguridad durante el montaje, el desmontaje o la transformación del andamio de que se trate.
- c) Las medidas de prevención de riesgos de caída de personas o de objetos.
- d) Las medidas de seguridad en caso de cambio de las condiciones meteorológicas que pudiesen afectar negativamente a la seguridad del andamio de que se trate.

- e) Las condiciones de carga admisible.
- f) Cualquier otro riesgo que entrañen las mencionadas operaciones de montaje, desmontaje y transformación.

Tanto los trabajadores afectados como la persona que supervise dispondrán del plan de montaje y desmontaje mencionado, incluyendo cualquier instrucción que pudiera contener.

Cuando no sea necesaria la elaboración de un plan de montaje, utilización y desmontaje, las operaciones previstas en este apartado podrán también ser dirigidas por una persona que disponga de una experiencia certificada por el empresario en esta materia de más de dos años y cuente con la formación preventiva correspondiente, como mínimo, a las funciones de nivel básico, conforme a lo previsto en el apartado 1 del artículo 35 del Reglamento de los Servicios de Prevención, aprobado por el Real Decreto 39/1997, de 17 de enero.

Los andamios deberán ser inspeccionados por una persona con una formación universitaria o profesional que lo habilite para ello:

- a) Antes de su puesta en servicio.
- b) A continuación, periódicamente.
- c) Tras cualquier modificación, período de no utilización, exposición a la intemperie, sacudidas sísmicas, o cualquier otra circunstancia que hubiera podido afectar a su resistencia o a su estabilidad.

Para garantizar técnicamente en la obra que los andamios utilizados no se desplomen o se desplacen accidentalmente se deberán utilizar - Andamios normalizados -. Estos andamios normalizados deberán cumplir las especificaciones del fabricante respecto al proyecto de obra, montaje, utilización, mantenimiento y desmontaje de los mismos.

La empresa a cuyo cargo se instale el andamio deberá establecer el procedimiento necesario para que una persona competente realice las inspecciones y pruebas correspondientes.

Los resultados de estas inspecciones deberán documentarse mediante un Acta, conservándose durante el tiempo que permanezca instalado el andamio.

Durante el montaje de los andamios metálicos tubulares se tendrán presentes las siguientes especificaciones preventivas:

No se iniciará un nuevo nivel sin antes haber concluido el nivel de partida con todos los elementos de estabilidad (cruces de San Andrés, y arriostramientos).

El izado del material que forma el andamio (barras, módulos tubulares, tabloneros, etc.) se realizará mediante eslingas normalizadas, a ser posible con el auxilio de un cabrestante mecánico cuando la altura supere las cuatro plantas.

La seguridad alcanzada en el nivel de partida ya consolidada será tal, que ofrecerá las garantías necesarias como para poder amarrar a él el fiador del arnés de seguridad.

Las plataformas de trabajo se consolidarán inmediatamente tras su formación, mediante las abrazaderas de sujeción contra basculamientos o los arriostramientos correspondientes.

Las uniones entre tubos se efectuarán mediante los -nudos- o -bases- metálicas, o bien mediante las mordazas y pasadores previstos, según los modelos comercializados.

Las plataformas de trabajo tendrán un mínimo de 60 cm. de anchura.

Las plataformas de trabajo se limitarán delantera, lateral y posteriormente, por un rodapié de 15 cm.

Las plataformas de trabajo estarán protegidas por medio de una barandilla metálica de un mínimo de un metro de altura, barra intermedia y rodapié de altura mínima de 15 centímetros en todos los lados de su contorno, con excepción de los lados que disten de la fachada menos de 20 centímetros.

Las plataformas de trabajo, se inmovilizarán mediante las abrazaderas y pasadores clavados a los tablones.

Los módulos de fundamento de los andamios tubulares, estarán dotados de las bases nivelables sobre tornillos sin fin (husillos de nivelación), con el fin de garantizar una mayor estabilidad del conjunto.

Los módulos de base de los andamios tubulares, se apoyarán sobre tablones de reparto de cargas en las zonas de apoyo directo sobre el terreno.

El entablado que forma el piso de las plataformas se compondrán preferentemente de planchas metálicas; si fuesen tablones, éstos se sujetarán a la estructura firmemente para evitar deslizamientos y caídas.

Los montadores cuidarán especialmente que las diferentes piezas queden adecuadamente enlazadas y sujetas mediante la aplicación segura de las bridas o juntas, de acuerdo con las indicaciones del fabricante.

La altura libre entre los distintos niveles de plataforma debe ser 1,90 m.

Los módulos de base de diseño especial para el paso de peatones, se complementarán con entablados y viseras seguras a -nivel de techo- en prevención de golpes a terceros.

La comunicación vertical del andamio tubular quedará resuelta mediante la utilización de escaleras prefabricadas (elemento auxiliar del propio andamio).

Se prohibirá expresamente en esta obra el apoyo de los andamios tubulares sobre suplementos formados por bidones, pilas de materiales diversos, -torretas de maderas diversas- y similares.

Las plataformas de apoyo de los tornillos sin fin (husillos de nivelación), de base de los andamios tubulares dispuestos sobre tablones de reparto, se clavarán a éstos con clavos de acero, hincados a fondo y sin doblar.

Todos los componentes de los andamios deberán mantenerse en buen estado de conservación desechándose aquellos que presenten defectos, golpes o acusada oxidación.

Los andamios tubulares sobre módulos con escalerilla lateral, se montarán con ésta hacia la cara exterior, es decir, hacia la cara en la que no se trabaja.

Es práctica corriente el -montaje de revés- de los módulos en función de la operatividad que representa, la posibilidad de montar la plataforma de trabajo sobre determinados peldaños de la escalerilla. Evite estas prácticas por inseguras.

Se prohibirá en esta obra el uso de andamios sobre borriquetas (pequeñas borriquetas), apoyadas sobre las plataformas de trabajo de los andamios tubulares.

Los andamios tubulares se montarán a una distancia igual o inferior a 30 cm. del paramento vertical en el que se trabaja.

Se determinarán e instalarán previamente al montaje del andamio los puntos de anclaje a los que ira sujeto.

Los andamios tubulares se arriostarán a los paramentos verticales, anclándolos sólidamente a los puntos fuertes de seguridad- previstos en fachadas o paramentos.

Los arriostramientos se efectuarán correctamente con barras rígidas abrazaderas, quedando absolutamente prohibido hacerlo con cuerdas, alambres, etc.

Las cargas se izarán hasta las plataformas de trabajo mediante garruchas montadas sobre horcas tubulares sujetas mediante un mínimo de dos bridas al andamio tubular.

Se prohibirá hacer -pastas- directamente sobre las plataformas de trabajo en prevención de superficies resbaladizas que pueden hacer caer a los trabajadores.

Los materiales se repartirán uniformemente sobre las plataformas de trabajo en prevención de accidentes por sobrecargas innecesarias.

Los materiales se repartirán uniformemente sobre un tablón ubicado a media altura en la parte posterior de la plataforma de trabajo, sin que su existencia merme la superficie útil de la plataforma.

Equipos de protección individual

Relación de EPIs necesarios y cuya eficacia ha sido evaluada:

Casco de seguridad.

Ropa de trabajo.

Guantes de cuero.

Calzado de seguridad.

Arnés de seguridad.

Andamios sobre ruedas

Ficha técnica

Este medio auxiliar será utilizado para trabajos en altura, conformado como un andamio metálico tubular instalado sobre ruedas en vez de sobre husillos de nivelación y apoyo.

Este elemento se utilizará en trabajos que requieran el desplazamiento del andamio.

Identificación de riesgos en este medio auxiliar

Riesgo
Caídas a distinto nivel
Los derivados desplazamientos incontrolados del andamio
Aplastamientos y atrapamientos durante el montaje
Sobreesfuerzos

Medidas preventivas y protecciones técnicas adoptadas, tendentes a controlar y reducir los riesgos anteriores

Medidas preventivas

Los andamios deberán proyectarse, montarse y mantenerse convenientemente de manera que se evite que se desplomen o se desplacen accidentalmente. Las plataformas de trabajo, las pasarelas y las escaleras de los andamios deberán construirse, dimensionarse, protegerse y utilizarse de forma que se evite que las personas caigan o estén expuestas a caídas de objetos. A tal efecto, sus medidas se ajustarán al número de trabajadores que vayan a utilizarlos.

Cuando no se disponga de la nota de cálculo del andamio elegido, o cuando las configuraciones estructurales previstas no estén contempladas en ella, deberá efectuarse un cálculo de resistencia y estabilidad, a menos que el andamio esté montado según una configuración tipo generalmente reconocida.

En función de la complejidad del andamio elegido, deberá elaborarse un plan de montaje, de utilización y de desmontaje. Este plan y el cálculo a que se refiere el apartado anterior deberán ser realizados por una persona con una formación universitaria que lo habilite para la realización de estas actividades. Este plan podrá adoptar la forma de un plan de aplicación generalizada, completado con elementos correspondientes a los detalles específicos del andamio de que se trate.

Cuando se trate de andamios que dispongan del marcado CE, por serles de aplicación una normativa específica en materia de comercialización, el citado plan podrá ser sustituido por las instrucciones específicas del fabricante, proveedor o suministrador, sobre el montaje, la utilización y el desmontaje de los equipos, salvo que estas operaciones se realicen de forma o en condiciones o circunstancias no previstas en dichas instrucciones.

Los elementos de apoyo de un andamio deberán estar protegidos contra el riesgo de deslizamiento, ya sea mediante sujeción en la superficie de apoyo, ya sea mediante un dispositivo antideslizante, o bien mediante cualquier otra solución de eficacia equivalente, y la superficie portante deberá tener una capacidad suficiente. Se deberá garantizar la estabilidad del andamio. Deberá impedirse mediante dispositivos adecuados el desplazamiento inesperado de los andamios móviles durante los trabajos en altura.

Las dimensiones, la forma y la disposición de las plataformas de un andamio deberán ser apropiadas para el tipo de trabajo que se va a realizar, ser adecuadas a las cargas que hayan de soportar y permitir que se trabaje y circule en ellas con seguridad. Las plataformas de los andamios se montarán de tal forma que sus componentes no se desplacen en una utilización normal de ellos. No deberá existir ningún vacío peligroso entre los componentes de las plataformas y los dispositivos verticales de protección colectiva contra caídas.

Cuando algunas partes de un andamio no estén listas para su utilización, en particular durante el montaje, el desmontaje o las transformaciones, dichas partes deberán contar con señales de advertencia de peligro general, con arreglo al Real Decreto 485/1997, de 14 de abril, sobre señalización de seguridad y salud en el centro de trabajo, y delimitadas convenientemente mediante elementos físicos que impidan el acceso a la zona de peligro.

Los andamios sólo podrán ser montados, desmontados o modificados sustancialmente bajo la dirección de una persona con una formación universitaria o profesional que lo habilite para ello, y por trabajadores que hayan recibido una formación adecuada y específica para las operaciones previstas, que les permita enfrentarse a riesgos específicos de conformidad con las disposiciones del artículo 5, destinada en particular a:

- a) La comprensión del plan de montaje, desmontaje o transformación del andamio de que se trate.
- b) La seguridad durante el montaje, el desmontaje o la transformación del andamio de que se trate.
- c) Las medidas de prevención de riesgos de caída de personas o de objetos.
- d) Las medidas de seguridad en caso de cambio de las condiciones meteorológicas que pudiesen afectar negativamente a la seguridad del andamio de que se trate.
- e) Las condiciones de carga admisible.
- f) Cualquier otro riesgo que entrañen las mencionadas operaciones de montaje, desmontaje y transformación.

Tanto los trabajadores afectados como la persona que supervise dispondrán del plan de montaje y desmontaje mencionado, incluyendo cualquier instrucción que pudiera contener.

Cuando no sea necesaria la elaboración de un plan de montaje, utilización y desmontaje, las operaciones previstas en este apartado podrán también ser dirigidas por una persona que disponga de una experiencia certificada por el empresario en esta materia de más de dos años y cuente con la formación preventiva correspondiente, como mínimo, a las funciones de nivel básico, conforme a lo previsto en el apartado 1 del artículo 35 del Reglamento de los Servicios de Prevención, aprobado por el Real Decreto 39/1997, de 17 de enero.

Los andamios deberán ser inspeccionados por una persona con una formación universitaria o profesional que lo habilite para ello:

- a) Antes de su puesta en servicio.
- b) A continuación, periódicamente.
- c) Tras cualquier modificación, período de no utilización, exposición a la intemperie, sacudidas sísmicas, o cualquier otra circunstancia que hubiera podido afectar a su resistencia o a su estabilidad.

Los dispositivos y las instrucciones para evitar desplazamientos involuntarios son las reflejadas en las especificaciones del fabricante o en la documentación elaborada por la persona competente que haya realizado el diseño del andamio.

Requieren un arriostramiento más reforzado que los andamios tubulares normales, ya que deben garantizarse la indeformabilidad del conjunto.

Las plataformas de trabajo se consolidarán inmediatamente tras su formación mediante las abrazaderas de sujeción contra basculamientos.

Las plataformas de trabajo sobre las torretas con ruedas, tendrán la anchura máxima (no inferior a 60 cm.), que permita la estructura del andamio, con el fin de hacerlas más seguras y operativas.

Las torretas (o andamios), sobre ruedas en esta obra, cumplirán siempre con la siguiente expresión con el fin de cumplir un coeficiente de estabilidad y por consiguiente, de seguridad. h/l mayor o igual a 3, donde:

h = a la altura de la plataforma de la torreta.

l = a la anchura menor de la plataforma en planta.

En la base, a nivel de las ruedas, se montarán dos barras en diagonal de seguridad para hacer el conjunto indeformable y más estable.

Cada dos bases montadas en altura, se instalarán de forma alternativa - vistas en plantas-, una barra diagonal de estabilidad.

Las plataformas de trabajo montadas sobre andamios con ruedas, se limitarán en todo su contorno con una barandilla sólida de 90 cm. de altura, formada por pasamanos, barra intermedia y rodapié.

La torreta sobre ruedas será arriostrada mediante barras a -puntos fuertes de seguridad- en prevención de movimientos indeseables durante los trabajos, que puedan hacer caer a los trabajadores.

Las cargas se izarán hasta la plataforma de trabajo mediante garruchas montadas sobre horcas tubulares sujetas mediante un mínimo de dos bridas al andamio o torreta sobre ruedas, en prevención de vuelcos de la carga (o del sistema).

Se prohibirá hacer pastas directamente sobre las plataformas de trabajo en prevención de superficies resbaladizas que puedan originar caídas de los trabajadores.

Los materiales se repartirán uniformemente sobre las plataformas de trabajo en prevención de sobrecargas que pudieran originar desequilibrios o balanceos.

Se prohibirá en esta obra, trabajar o permanecer a menos de cuatro metros de las plataformas de los andamios sobre ruedas, en prevención de accidentes.

Se prohibirá arrojar directamente escombros desde las plataformas de los andamios sobre ruedas. Los escombros (y similares) se descenderán en el interior de cubos mediante la garrucha de izado y descenso de cargas.

Se prohibirá transportar personas o materiales sobre las torretas, (o andamios), sobre ruedas durante las maniobras de cambio de posición en prevención de caídas de los operarios.

Se prohibirá subir a realizar trabajos en plataformas de andamios (o torretas metálicas) apoyados sobre ruedas, sin haber instalado previamente los frenos antirrodamiento de las ruedas.

Se prohibirá en esta obra utilizar andamios (o torretas), sobre ruedas, apoyados directamente sobre soleras no firmes (tierras, pavimentos frescos, jardines y similares) en prevención de vuelcos.

Equipos de protección individual

Relación de EPIs necesarios y cuya eficacia ha sido evaluada:

Casco de seguridad.

Ropa de trabajo.

Guantes de cuero.

Calzado de seguridad.

Arnés de seguridad.

3.2.2. Escalera de mano

Ficha técnica

Utilizaremos este medio auxiliar en diferentes tajos de la obra.

Aunque suele ser objeto de -prefabricación rudimentaria- en especial al comienzo de la obra o durante la fase de estructura, las escaleras utilizadas en esta obra serán homologadas y si son de madera no estarán pintadas.

Las escaleras prefabricadas con restos y retales son prácticas contrarias a la Seguridad de esta obra. Debe por lo tanto impedirse la utilización de las mismas en la obra.

Las escaleras de mano deberán tener la resistencia y los elementos necesarios de apoyo o sujeción, para que su utilización en las condiciones para las que han sido diseñados no suponga un riesgo de caída por rotura o desplazamiento.

La utilización de una escalera de mano como puesto de trabajo en altura deberá limitarse a las circunstancias en que, habida cuenta de lo dispuesto en el apartado 4.1.1 del RD 1215/1997, la utilización de otros equipos de trabajo más seguros no esté justificada por el bajo nivel de riesgo y por las características de los emplazamientos que el empresario no pueda modificar.

Se cumplirá con lo especificado en el R.D. 2177/2044.

Identificación de riesgos en este medio auxiliar

Riesgo
Caídas al mismo nivel
Caídas a distinto nivel
Caída de objetos sobre otras personas

Contactos eléctricos directos o indirectos
Atrapamientos por los herrajes o extensores
Deslizamiento por incorrecto apoyo (falta de zapatas, etc.)
Vuelco lateral por apoyo irregular
Rotura por defectos ocultos
Los derivados de los usos inadecuados o de los montajes peligrosos (empalme de escaleras, formación de plataformas de trabajo, escaleras -cortas- para la altura a salvar, etc.)

Medidas preventivas y protecciones técnicas adoptadas, tendentes a controlar y reducir los riesgos anteriores

Medidas preventivas

1) De aplicación al uso de escaleras de madera.

Las escaleras de madera a utilizar en esta obra, tendrán los largueros de una sola pieza, sin defectos ni nudos que puedan mermar su seguridad.

Los peldaños (travesaños) de madera estarán ensamblados, no clavados.

Las escaleras de madera estarán protegidas de la intemperie mediante barnices transparentes, para que no oculten los posibles defectos. Se prohíbe la utilización de escaleras de madera que estén pintadas.

Se guardarán a cubierto.

2) De aplicación al uso de escaleras metálicas.

Los largueros serán de una sola pieza y estarán sin deformaciones o abolladuras que puedan mermar su seguridad.

Las escaleras metálicas estarán pintadas con pintura antioxidación que las preserven de las agresiones de la intemperie.

Las escaleras metálicas a utilizar en esta obra, no estarán suplementadas con uniones soldadas.

3) De aplicación al uso de escaleras de tijera.

Son de aplicación las condiciones enunciadas en los apartados 1 y 2 para las calidades de -madera o metal-.

Las escaleras de tijera a utilizar en esta obra, estarán dotadas en su articulación superior, de topes de seguridad de apertura.

Las escaleras de tijera estarán dotadas hacia la mitad de su altura, de cadenilla (o cable de acero) de limitación de apertura máxima que impidan su apertura al ser utilizadas.

Las escaleras de tijera se utilizarán siempre como tales abriendo ambos largueros para no mermar su seguridad.

Las escaleras de tijera en posición de uso, estarán montadas con los largueros en posición de máxima

apertura par no mermar su seguridad.

Las escaleras de tijera nunca se utilizarán a modo de borriquetas para sustentar las plataformas de trabajo.

Las escaleras de tijera no se utilizarán, si la posición necesaria sobre ellas para realizar un determinado trabajo, obliga a ubicar los pies en los 3 últimos peldaños.

Las escaleras de tijera se utilizarán montadas siempre sobre pavimentos horizontales.

4) Para el uso y transporte por obra de escaleras de mano, independientemente de los materiales que las constituyen.

No deben utilizar las escaleras personas que sufran algún tipo de vértigo o similares.

Las escaleras de mano deberán utilizarse de forma que los trabajadores puedan tener en todo momento un punto de apoyo y de sujeción seguros.

Para subir a una escalera se debe llevar un calzado que sujete bien los pies. Las suelas deben estar limpias de grasa, aceite u otros materiales deslizantes, pues a su vez ensucian los escalones de la propia escalera.

Se prohibirá la utilización de escaleras de mano en esta obra para salvar alturas superiores a 5 m.

Los trabajos a más de 3,5 metros de altura, desde el punto de operación al suelo, que requieran movimientos o esfuerzos peligrosos para la estabilidad del trabajador, sólo se efectuarán si se utiliza un equipo de protección individual anticaídas o se adoptan otras medidas de protección alternativas.

Las escaleras de mano a utilizar en esta obra, se colocarán de forma que su estabilidad durante su utilización esté asegurada.

Se impedirá el deslizamiento de los pies de las escaleras de mano durante su utilización ya sea mediante la fijación de la parte superior o inferior de los largueros, ya sea mediante cualquier dispositivo antideslizante o cualquier otra solución de eficacia equivalente.

Las escaleras de mano a utilizar en esta obra, estarán dotadas en su extremo inferior de zapatas antideslizantes de seguridad.

Los puntos de apoyo de las escaleras de mano deberán asentarse sólidamente sobre un soporte de dimensión adecuada y estable, resistente e inmóvil, de forma que los travesaños queden en posición horizontal.

Las escaleras compuestas de varios elementos adaptables o extensibles deberán utilizarse de forma que la inmovilización recíproca de los distintos elementos esté asegurada.

Las escaleras de mano a utilizar en esta obra, estarán firmemente amarradas en su extremo superior al objeto o estructura al que dan acceso.

Las escaleras de mano a utilizar en esta obra para fines de acceso deberán tener la longitud necesaria para sobresalir al menos un metro del plano de trabajo al que se accede.

Las escaleras de mano a utilizar en esta obra, se instalarán de tal forma, que su apoyo inferior diste de la proyección vertical del superior, 1/4 de la longitud del larguero entre apoyos.

Las escaleras de mano con ruedas deberán haberse inmovilizado antes de acceder a ellas.

Se prohibirá en esta obra transportar pesos a mano (o a hombro), iguales o superiores a 25 Kg. sobre las escaleras de mano.

En general se prohíbe el transporte y manipulación de cargas por o desde escaleras de mano cuando por su peso o dimensiones puedan comprometer la seguridad del trabajador.

El transporte a mano de una carga por una escalera de mano se hará de modo que ello no impida una sujeción segura.

Se prohibirá apoyar la base de las escaleras de mano de esta obra, sobre lugares u objetos poco firmes que pueden mermar la estabilidad de este medio auxiliar (montones de tierra, materiales, etc.).

El acceso de operarios en esta obra, a través de las escaleras de mano, se realizará de uno en uno. Se prohíbe la utilización al unísono de la escalera a dos o más operarios.

El ascenso, descenso y trabajo a través de las escaleras de mano de esta obra, se efectuará frontalmente, es decir, mirando directamente hacia los peldaños que se están utilizando.

El transporte de escaleras por la obra a brazo se hará de tal modo que se evite el dañarlas, dejándolas en lugares apropiados y no utilizándolas a la vez como bandeja o camilla para transportar materiales.

El transporte de escaleras a mano por la obra y por una sola persona se hará cuando el peso máximo de la escalera, supere los 55 Kg.

Las escaleras de mano por la obra y por una sola persona no se transportarán horizontalmente. Hacerlo con la parte delantera hacia abajo.

Durante el transporte por una sola persona se evitará hacerla pivotar ni transportarla sobre la espalda, entre montantes, etc.

En el caso de escaleras transformables se necesitan dos personas para trasladarla por la obra y se deberán tomar las siguientes precauciones:

- a) Transportar plegadas las escaleras de tijera.
- b) Las escaleras extensibles se transportarán con los paracaídas bloqueando los peldaños en los planos móviles y las cuerdas atadas a dos peldaños vis a vis en los distintos niveles.
- c) Durante el traslado se procurará no arrastrar las cuerdas de las escaleras por el suelo.

Para la elección del lugar donde levantar la escalera deberá tenerse presente:

- a) No situar la escalera detrás de una puerta que previamente no se ha cerrado. No podrá ser abierta accidentalmente.
- b) Limpiar de objetos las proximidades del punto de apoyo de la escalera.
- c) No situarla en lugar de paso para evitar todo riesgo de colisión con peatones o vehículos y en cualquier caso balizarla o situar una persona que avise de la circunstancia.

Deberán tenerse en cuenta las siguientes consideraciones de situación del pie de la escalera:

- a) Las superficies deben ser planas, horizontales, resistentes y no deslizantes. La ausencia de cualquiera de estas condiciones puede provocar graves accidentes.
- b) No se debe situar una escalera sobre elementos inestables o móviles (cajas, bidones, planchas, etc.).

Deberán tenerse en cuenta las siguientes consideraciones relativas a la inclinación de la escalera:

- a) La inclinación de la escalera debe ser tal que la distancia del pie a la vertical pasando por el vértice esté comprendida entre el cuarto y el tercio de su longitud, correspondiendo una inclinación comprendida entre 75,5° y 70,5°.
- b) El ángulo de abertura de una escalera de tijera debe ser de 30° como máximo, con la cuerda que une los dos planos extendidos o el limitador de abertura bloqueado.

Deberán tenerse en cuenta las siguientes consideraciones relacionadas al apoyo, fricción con el suelo y

zapatillas de apoyo:

- a) Suelos de cemento: Zapatillas antiderrapantes de caucho o neopreno (ranuradas o estriadas)
- b) Suelos secos: Zapatillas abrasivas.
- c) Suelos helados: Zapatilla en forma de sierra.
- d) Suelos de madera: Puntas de hierro

Las cargas máximas de las escaleras a utilizar en esta obra serán:

- a) Madera: La carga máxima soportable será de 95 Kg., siendo la carga máxima a transportar de 25 Kg.
- b) Metálicas: La carga máxima será de 150 Kg. e igualmente la carga máxima a llevar por el trabajador es de 25 Kg.

Las escaleras de mano a utilizar en esta obra, sobrepasarán en 1 m. la altura a salvar.

5º) Las normas básicas del trabajo sobre una escalera son:

No utilizar una escalera manual para trabajar. En caso necesario y siempre que no sea posible utilizar una plataforma de trabajo se deberán adoptar las siguientes medidas:

Si los pies están a más de 2 m del suelo, utilizar arnés de seguridad anclado a un punto sólido y resistente.

Para trabajos de cierta duración se pueden utilizar dispositivos tales como reposapiés que se acoplan a la escalera.

En cualquier caso sólo la debe utilizar una persona para trabajar.

No trabajar a menos de 5 m de una línea de A.T. y en caso imprescindible utilizar escaleras de fibra de vidrio aisladas.

Una norma común es la de situar la escalera de forma que se pueda acceder fácilmente al punto de operación sin tener que estirarse o colgarse. Para acceder a otro punto de operación no se debe dudar en variar la situación de la escalera volviendo a verificar los elementos de seguridad de la misma.

Nunca deben utilizarse las escaleras para otros fines distintos de aquellos para los que han sido construidas. Así, no se deben utilizar las escaleras dobles como simples. Tampoco se deben utilizar en posición horizontal para servir de puentes, pasarelas o plataformas. Por otro lado no deben utilizarse para servir de soportes a un andamiaje.

6º) Almacenamiento de las escaleras:

Las escaleras de madera deben almacenarse en lugares al amparo de los agentes atmosféricos y de forma que faciliten la inspección.

Las escaleras no deben almacenarse en posición inclinada.

Las escaleras deben almacenarse en posición horizontal, sujetas por soportes fijos, adosados a paredes.

7º) Inspección y mantenimiento:

Las escaleras deberán inspeccionarse como máximo cada seis meses contemplando los siguientes puntos:

- a) Peldaños flojos, mal ensamblados, rotos, con grietas, o indebidamente sustituidos por barras o sujetos con alambres o cuerdas.
- b) Mal estado de los sistemas de sujeción y apoyo.
- c) Defecto en elementos auxiliares (poleas, cuerdas, etc.) necesarios para extender algunos tipos de escaleras.

Ante la presencia de cualquier defecto de los descritos se deberá retirar de circulación la escalera. Esta deberá ser reparada por personal especializado o retirada definitivamente.

8º) Conservación de las escaleras en obra:

a) Madera

No deben ser recubiertas por productos que impliquen la ocultación o disimulo de los elementos de la escalera.

Se pueden recubrir, por ejemplo, de aceites de vegetales protectores o barnices transparentes.

Comprobar el estado de corrosión de las partes metálicas.

b) Metálicas

Las escaleras metálicas que no sean de material inoxidable deben recubrirse de pintura anticorrosiva.

Cualquier defecto en un montante, peldaño, etc. no debe repararse, soldarse, enderezarse, etc., nunca.

Equipos de protección individual

Relación de EPIs necesarios y cuya eficacia ha sido evaluada:

Casco de seguridad.

Ropa de trabajo.

Guantes de cuero.

Calzado de seguridad.

Arnés de seguridad (cuando sea necesario).

3.2.3. Contenedores

Ficha técnica

Los contenedores son elementos que permiten la acumulación y evacuación de escombros de la obra.

Identificación de riesgos este medio auxiliar

Riesgo
Caídas de personas al mismo nivel
Caídas de material
Cortes
Golpes
Emanación de polvo
Proyección de partículas

Medidas preventivas y protecciones técnicas adoptadas, tendentes a controlar y reducir los riesgos anteriores

Medidas preventivas

Antes de proceder a la instalación de los contenedores, se debería hacer un estudio del lugar o lugares más idóneos para ello, debiéndose tener en cuenta que:

- a) El número de contenedores, si en el desembocan bajantes de escombros, vendrá determinado por el número de bajantes de escombros existentes en la obra.
- b) Fácil accesibilidad desde cualquier punto.
- c) Facilidad para emplazar el camión.
- d) Máxima duración en el mismo emplazamiento, a ser posible hasta que finalicen los trabajos a realizar.
- e) Alejado de los lugares de paso.

Una vez instalado y antes de empezar a dar servicio el contenedor, deberá asegurarse que la bajante de escombros que desemboca este perfectamente fijadas al contenedor.

El tramo inferior de la bajante que desemboca en el contenedor tendrá menor pendiente que el resto, con la finalidad de reducir la velocidad de los escombros evacuados y evitar la proyección de los mismos, al llegar al contenedor.

La distancia de la embocadura inferior de la bajante al contenedor de recogida de escombros deberá ser la mínima posible que permita el llenado del mismo y su extracción.

Cuando se vaya a arrojar los escombros, el operario se cerciorará de que nadie esté cerca del contenedor.

Deberá asegurarse de que la lona que cubre el contenedor y la bajante esté perfectamente unidas.

Equipos de protección individual

Relación de EPIs necesarios y cuya eficacia ha sido evaluada:

Casco de seguridad.

Ropa de trabajo.

Guantes de cuero.

3.2.4. Eslingas de acero (cables, cadenas, etc...)

Ficha técnica

Son diferentes medios destinados y empleados en la obra para la elevación y transporte de materiales por los diferentes tajos.

Identificación de riesgos en este medio auxiliar

Riesgo
Caída de personas al mismo nivel
Choques y golpes contra objetos inmóviles
Choques y golpes contra objetos móviles
Sobreesfuerzos o posturas inadecuadas
Caída de materiales en manipulación
Golpes y cortes por objetos o materiales
Pisadas sobre objetos
Proyección de fragmentos o partículas

Medidas preventivas y protecciones técnicas adoptadas, tendentes a controlar y reducir los riesgos anteriores

Medidas preventivas

En los trabajos en altura es preceptivo el arnés de seguridad para el que se habrán previsto puntos fijos de enganche en la estructura con la necesaria resistencia.

los accesorios de elevación (eslingas, cables, etc.), estarán marcados de tal forma que se puedan identificar las características esenciales para un uso seguro.

Los accesorios de elevación deberán seleccionarse en función de las cargas que se manipulen, de los puntos de presión, del dispositivo del enganche y de las condiciones atmosféricas, y teniendo en cuenta la modalidad y la configuración del amarre. Los ensamblajes de accesorios de elevación estarán marcados para que el usuario conozca sus características.

Los accesorios de elevación deberán almacenarse de forma que no se estropeen o deterioren.

Los cables no deberán llevar ningún empalme, ni lazo salvo en sus extremos.

Los cables o abrazaderas de fibra textil no llevarán ningún empalme, lazo o enlace, salvo en el extremo del eslingado o en el cierre de una eslinga sin fin.

Los órganos de prensión deberán diseñarse y fabricarse de forma que las cargas no puedan caer repetidamente.

Cada longitud de cadena, cable o abrazadera de elevación que no forme parte de un todo deberá llevarán marca o, si ello fuera posible, una placa o una anilla inamovible con las referencias del fabricante y la identificación de la certificación correspondiente. La certificación incluirá las indicaciones mínimas siguientes:

- a) Nombre del fabricante o representante legal en la Comunidad Económica Europea.
- b) El domicilio en la Comunidad Económica Europea del fabricante o representante legal.
- c) La descripción de la cadena o cable (dimensiones nominales, fabricación, el material usado para la fabricación, cualquier tratamiento metalúrgico especial a que haya sido sometido el material.
- d) La carga máxima en servicio que haya de soportar la cadena o el cable.

Las eslingas, cadenas y cables deben cepillarse y engrasarse periódicamente.

Las eslingas, cadenas y cables no deben abandonarse en el suelo para que no provoquen caídas.

Las eslingas, cadenas y cables no deben abandonarse en el suelo para evitar que la arena, grava, etc. penetren entre los hilos.

Evitar dejar las eslingas, cadenas y cables a la intemperie.

Las eslingas, cadenas y cables se utilizarán en aquellas tareas para las que han sido concebidas.

El gancho de grúa que sustente las eslingas, cadenas y cables, será de acero normalizado dotados con pestillo de seguridad.

Se prohibirá la circulación bajo cargas suspendidas.

Se prohibirá en esta obra, la suspensión o transporte aéreo de personas mediante las eslingas, cadenas y cables.

Se paralizarán los trabajos de transporte de materiales con la batea suspendida de la grúa en esta obra, por criterios de seguridad, cuando las labores deban realizarse bajo régimen de vientos iguales o superiores a 50 Km./h.

Limpieza y orden en la obra.

Equipos de protección individual

Relación de EPIs necesarios y cuya eficacia ha sido evaluada:

Casco de seguridad.

Ropa de trabajo.

Guantes de cuero.

Calzado de seguridad.

Arnés de seguridad.

3.2.5. Carretón o carretilla de mano

Ficha técnica

Medio utilizado en la obra como transporte para materiales, piezas, elementos, etc. por los diferentes tajos de la obra.

Identificación de riesgos en este medio auxiliar

Riesgo
Caída de personas al mismo nivel
Choques y golpes contra objetos inmóviles
Choques y golpes contra objetos móviles
Sobreesfuerzos o posturas inadecuadas
Caída de materiales en manipulación
Golpes y cortes por objetos o materiales
Pisadas sobre objetos
Proyección de fragmentos o partículas

Medidas preventivas y protecciones técnicas adoptadas, tendentes a controlar y reducir los riesgos anteriores

Medidas preventivas

Los carretones o carretillas de mano se utilizarán en aquellas tareas para las que han sido concebidas.

Deberán ser elegidas de forma tal que el centro de la rueda esté lo más cerca posible del centro de gravedad de la carga, para que disminuya el brazo de palanca y la fatiga del usuario.

Para reducir el efecto de los botes utilizar ruedas de goma.

Para evitar rozaduras o aplastamiento de los dedos contra las jambas de las puertas, pilastras, muro o similares, aplicar unas defensas sobre las varas cerca de las empuñaduras.

Deberá hacerse un mantenimiento adecuado de los carretones o carretillas de mano para conservarlas en buen estado.

Antes de su uso se revisarán, desechándose las que no se encuentren en buen estado de conservación.

Se mantendrán limpias de aceites, grasas y otras sustancias deslizantes.

Se deberá guardar los carretones o carretillas de mano en lugar seguro.

Deberá evitar un entorno que dificulte su uso correcto.

Limpieza y orden en la obra.

Equipos de protección individual

Relación de EPIs necesarios y cuya eficacia ha sido evaluada:

Casco de seguridad.

Ropa de trabajo.

Guantes de cuero.

Calzado de seguridad.

3.2.6 Apeos

Ficha técnica

Se utilizarán en la obra para el sostenimiento del edificio colindante, o bien parte de él, de manera provisional, para consolidarlo durante el tiempo que duren las operaciones demolición.

Los apeos utilizados podrán ser de tres materiales, madera, hierro y fábrica de ladrillo.

Se realizarán los apeos utilizando carreras metálicas, con vigas de celosía a modo de tornapuntas en los puntos apropiados.

Los apeos utilizando tablonos de madera, usando puntales y perfiles metálicos a modo de tornapuntas se efectuarán donde sea necesario.

Se colocarán durmientes para la unión de los pies de las tornapuntas.

Se colocarán topes hincados en el terreno para garantizar la inmovilidad de las tornapuntas.

Se desarmará la entibación a medida que los métodos definitivos de apeo vayan entrando en carga.

Identificación y evaluación de riesgos con la valoración de la eficacia de la prevención adoptada y aplicada en este medio auxiliar

Riesgo
Caída de personas al mismo nivel
Caída de personas a distinto nivel
Caída de objetos en manipulación
Caída de objetos por desplome o derrumbamiento
Sobreesfuerzos o posturas inadecuadas
Golpes y cortes por objetos o herramientas

Pisadas sobre objetos
Atrapamiento o aplastamiento por o entre objetos
Proyección de objetos

Medidas preventivas y protecciones técnicas adoptadas, tendentes a controlar y reducir los riesgos anteriores

Medidas preventivas

El cálculo de secciones y disposiciones de los elementos deberá ser realizado por personal cualificado.

Se acotarán las zonas de trabajo.

Se usará material en condiciones de uso.

Se entibará con separaciones adecuadas al estado del elemento a entibar.

Para subir o manipular elementos de apeo pesados se utilizarán medios auxiliares adecuados.

Se colocará el número de codales adecuados.

Se colocarán pasarelas de tránsito con barandillas.

Uso de escaleras y andamios en condiciones de seguridad.

Se ejecutarán de forma que genere el menor gasto de material y mano de obra.

Cuando se realicen apeos para demoliciones, estos serán ejecutados de forma que mantengan las partes en mal estado de la construcción sin alterar la solidez y estabilidad del resto del edificio.

Se arriostará horizontalmente para evitar el desplome de elementos verticales por exceso de altura.

Antes del inicio de los trabajos, se inspeccionará diariamente los apeos, tensando codales flojos, en especial después de la lluvia o heladas, así como al volver de días de descanso.

Antes del inicio de los trabajos, se inspeccionará la obra con el fin de detectar posibles grietas o movimientos del terreno.

Los elementos de los apeos no podrán utilizarse como medios para trepar, subir o bajar por las excavaciones.

Los elementos de los apeos no podrán utilizarse para apoyar instalaciones, conducciones o cualquier otro elemento.

Los apeos solo se quitarán cuando dejen de ser necesarias, empezando por la parte inferior del corte.

Limpieza y orden en la obra.

Equipos de protección individual

Relación de EPIs necesarios y cuya eficacia ha sido evaluada:

Casco de seguridad.

Ropa de trabajo.

Guantes de cuero.

Calzado de seguridad.

Arnés de seguridad.

4. EPIs

Del análisis de riesgos laborales realizados en esta Memoria de Seguridad y Salud, existen una serie de riesgos que se deben resolver con el empleo de equipos de protección individual (EPIs), cuyas especificaciones técnicas y requisitos establecidos para los mismos por la normativa vigente, se detallan en cada uno de los apartados siguientes.

4.1. Protección auditiva

Tapones

Protector Auditivo: Tapones	
Norma: EN 352-2	
<p>Definición:</p> <ul style="list-style-type: none"> • Protector contra el ruido llevado en el interior del conducto auditivo externo (aural), o en la concha a la entrada del conducto auditivo externo (semiaural): <ul style="list-style-type: none"> Tapón auditivo desechable: previsto para ser usado una sola vez. Tapón auditivo reutilizable: previsto para ser usado más de una vez. Tapón auditivo moldeado personalizado: confeccionado a partir de un molde de concha y conducto auditivo del usuario. Tapón auditivo unido por un arnés: tapones unidos por un elemento de conexión semirígido. <p>Marcado:</p> <ul style="list-style-type: none"> • Nombre o marca comercial o identificación del fabricante • El número de esta norma • Denominación del modelo • El hecho de que los tapones sean desechables o reutilizables • Instrucciones relativas a la correcta colocación y uso • La talla nominal de los tapones auditivos (salvo en los moldeados y semiaurales). 	
<p>Requisitos establecidos por el RD 1407/1992 :</p> <ul style="list-style-type: none"> • Certificado CE expedido por un organismo notificado • Declaración de conformidad • Folleto informativo 	
Norma EN aplicable:	

- UNE-EN 352-2: Protectores auditivos. Requisitos de seguridad y ensayos. Parte 2: Tapones.
- UNE- EN 458: Protectores auditivos. Recomendaciones relativas a la selección, uso, precauciones de empleo y mantenimiento

Información destinada a los Usuarios:

Conforme establece la actual normativa, el epi será suministrado por el fabricante con un folleto informativo que deberá ir en el idioma español y en el cual se especifiquen las condiciones de utilización, empleo, características y mantenimiento del mismo.

4.2. Protección de la cabeza

Cascos de protección (para la construcción)

Protección de la cabeza: cascos de protección (usado en construcción)	
<p>Norma:</p> <p style="text-align: center;">EN 397</p>	
<p>Definición:</p> <ul style="list-style-type: none"> • Elemento que se coloca sobre la cabeza, primordialmente destinada a proteger la parte superior de la cabeza del usuario contra objetos en caída. El casco estará compuesto como mínimo de un armazón y un arnés. • Los cascos de protección están previstos fundamentalmente para proteger al usuario contra la caída de objetos y las consecuentes lesiones cerebrales y fracturas de cráneo. <p>Marcado:</p> <ul style="list-style-type: none"> • El número de esta norma. • Nombre o marca comercial o identificación del fabricante. • Año y trimestre de fabricación • Denominación del modelo o tipo de casco (marcado tanto sobre el casco como sobre el arnés) • Talla o gama de tallas en cm (marcado tanto sobre el casco como sobre el arnés). • Abreviaturas referentes al material del casquete conforme a la norma ISO 472. <p>Requisitos adicionales (marcado) :</p> <ul style="list-style-type: none"> • - 20°C o - 30°C (Muy baja temperatura) • + 150°C (Muy alta temperatura) • 440V (Propiedades eléctricas) • LD (Deformación lateral) • MM (Salpicaduras de metal fundido) 	
<p>Requisitos establecidos por el RD 1407/1992 :</p> <ul style="list-style-type: none"> • Certificado CE expedido por un organismo notificado. • Declaración de Conformidad 	

Folleto informativo en el que se haga constar:

- Nombre y dirección del fabricante
- Instrucciones y recomendaciones sobre el almacenamiento, utilización, limpieza y mantenimiento, revisiones y desinfección.
- Las sustancias recomendadas para la limpieza, mantenimiento o desinfección no deberán poseer efectos adversos sobre el casco, ni poseer efectos nocivos conocidos sobre el usuario, cuando son aplicadas siguiendo las instrucciones del fabricante.
- Detalle acerca de los accesorios disponibles y de los recambios convenientes.
- El significado de los requisitos opcionales que cumple y orientaciones respecto a los límites de utilización del casco, de acuerdo con los riesgos.
- La fecha o periodo de caducidad del casco y de sus elementos.
- Detalles del tipo de embalaje utilizado para el transporte del casco.

Norma EN aplicable:

- EN 397: Cascos de protección para la industria.

Información destinada a los Usuarios:

Conforme establece la actual normativa, el epi será suministrado por el fabricante con un folleto informativo que deberá ir en el idioma español y en el cual se especifiquen las condiciones de utilización, empleo, características y mantenimiento del mismo.

4.3. Protección contra caídas

Arneses anticaídas

Protección contra caídas: Arneses anticaídas	
<p>Norma:</p> <p>EN 361</p>	
<p>Definición:</p> <ul style="list-style-type: none"> • Dispositivo de prensión del cuerpo destinado a parar las caídas, es decir, componente de un sistema anticaídas. El arnés anticaídas puede estar constituido por bandas, elementos de ajuste, hebillas y otros elementos, dispuestos y ajustados de forma adecuada sobre el cuerpo de una persona para sujetarla durante una caída y después de la parada de ésta. 	

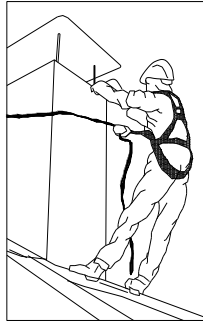

Marcado:

- Cumplirán la norma UNE-EN 365
- Cada componente del sistema deberá marcarse de forma clara, indeleble y permanente, mediante cualquier método adecuado que no tenga efecto perjudicial alguno sobre los materiales.
- Deberá disponer la siguiente información:
 - Las dos últimas cifras del año de fabricación
 - El nombre, marca comercial o cualquier otro medio de identificación del fabricante o del suministrador.
 - El número de lote del fabricante o el número de serie del componente.
- Los caracteres de la marca de identificación deberán ser visibles y legibles.

Requisitos establecidos por el RD 1407/1992 :

- Certificado CE expedido por un organismo notificado.
- Adopción por parte del fabricante de un sistema de garantía de calidad CE.
- Declaración de Conformidad.
- Folleto informativo.

Folleto informativo en el que se haga constar:

- Especificación de los elementos de enganche del arnés anticaídas que deben utilizarse con un sistema anticaídas, con un sistema de sujeción o de retención.
- Instrucciones de uso y de colocación del arnés.
- Forma de engancharlo a un subsistema de conexión.

Norma EN aplicable:

- UNE-EN 361: EPI contra la caída de alturas, Arnés anticaídas.
- UNE-EN 363: EPI contra la caída de alturas. Sistemas anticaídas.
- UNE-EN 362: EPI contra la caída de alturas. Conectores.
- UNE-EN 364: EPI contra la caída de alturas. Métodos de ensayo.
- UNE-EN 365: EPI contra la caída de alturas. Requisitos generales para instrucciones de uso y marcado.

Información destinada a los Usuarios:

Conforme establece la actual normativa, el epi será suministrado por el fabricante con un folleto informativo que deberá ir en el idioma español y en el cual se especifiquen las condiciones de utilización, empleo, características y mantenimiento del mismo.

4.4. Protección de la cara y de los ojos

Protección ocular. Uso general

Protección de la cara y de los ojos: Protección ocular. Uso general	
<p>Norma:</p> <p style="text-align: center;">EN 166</p>	
<p>Definición:</p> <ul style="list-style-type: none"> • Montura universal, Monturas integrales y pantallas faciales de resistencia incrementada para uso en general en diferentes actividades de construcción. <p>Uso permitido en:</p> <ul style="list-style-type: none"> • Montura universal, montura integral y pantalla facial. <p>Marcado:</p> <p>A) En la montura:</p> <ul style="list-style-type: none"> • Identificación del Fabricante • Número de la norma Europea: 166 • Campo de uso: Si fuera aplicable Los campos de uso son: <ul style="list-style-type: none"> - Uso básico: Sin símbolo - Líquidos: 3 - Partículas de polvo grueso: 4 - Gases y partículas de polvo fino: 5 - Arco eléctrico de cortocircuito: 8 - Metales fundidos y sólidos calientes: 9 • Resistencia mecánica: S Las resistencias mecánicas son: <ul style="list-style-type: none"> - Resistencia incrementada: S - Impacto de partículas a gran velocidad y Alta energía: A - Impacto de partículas a gran velocidad y Media energía: B - Impacto de partículas a gran velocidad y Baja energía: F - Impacto de partículas a gran velocidad y a extrema temperatura y a Alta energía: AT - Impacto de partículas a gran velocidad y a extrema temperatura y a Media energía: BT - Impacto de partículas a gran velocidad y a extrema temperatura y a Baja energía: FT • Símbolo que indica que está diseñado para cabezas pequeñas: H (Si fuera aplicable) - Símbolo para cabezas pequeñas: H 	

- Máxima clase de protección ocular compatible con la montura: **Si fuera aplicable**

B) En el ocular:

- Clase de protección (solo filtros)
Las clases de protección son:
 - Sin número de código: Filtros de soldadura
 - Número de código 2 : Filtros ultravioleta que altera el reconocimiento de colores
 - Número de código 3 : Filtros ultravioleta que permite el reconocimiento de colores
 - Número de código 4 : Filtros infrarrojos
 - Número de código 5 : Filtro solar sin reconocimiento para el infrarrojo
 - Número de código 6 : Filtro solar con requisitos para el infrarrojo
- Identificación del fabricante:
- Clase óptica (salvo cubrefiltros) :
Las clases ópticas son (consultar tablas en la normativa UNE-EN 166) :
 - Clase óptica: 1 (pueden cubrir un solo ojo)
 - Clase óptica: 2 (pueden cubrir un solo ojo)
 - Clase óptica: 3 (no son para uso prolongado y necesariamente deberán cubrir ambos ojos)
- Símbolo de resistencia mecánica: **S**
Las resistencias mecánicas son:
 - Resistencia incrementada: S
 - Impacto de partículas a gran velocidad y Alta energía: A
 - Impacto de partículas a gran velocidad y Media energía: B
 - Impacto de partículas a gran velocidad y Baja energía: F
 - Impacto de partículas a gran velocidad y a extrema temperatura y a Alta energía: AT
 - Impacto de partículas a gran velocidad y a extrema temperatura y a Media energía: BT
 - Impacto de partículas a gran velocidad y a extrema temperatura y a Baja energía: FT
- Símbolo de resistencia al arco eléctrico de cortocircuito:
- Símbolo de no adherencia de metales fundidos y resistencia a la penetración de sólidos calientes:
- Símbolo de resistencia al deterioro superficial de partículas finas: **K (Si fuera aplicable)**
- Símbolo de resistencia al empañamiento: **N (Si fuera aplicable)**
- Símbolo de reflexión aumentada: **R (Si fuera aplicable)**
- Símbolo para ocular original o reemplazado: **O**

Información para el usuario:

Se deberán proporcionar los siguientes datos:

- Nombre y dirección del fabricante
- Número de esta norma europea
- Identificación del modelo de protector
- Instrucciones relativas al almacenamiento, uso y mantenimiento
- Instrucciones relativas a la limpieza y desinfección
- Detalles concernientes a los campos de uso, nivel de protección y prestaciones
- Detalles de los accesorios apropiados y piezas de recambio, así como las instrucciones sobre el montaje.

<ul style="list-style-type: none"> • Si es aplicable la fecha límite de uso o duración de la puesta fuera de servicio aplicable al protector y/o a las piezas sueltas. • Si es aplicable, el tipo de embalaje adecuado para el transporte. • Significado del marcado sobre la montura y ocular. • Advertencia indicando que los oculares de Clase Óptica 3 no deben ser utilizados por largos periodos de tiempo • Advertencia indicando que los materiales que entren en contacto con la piel del usuario puede provocar alergias en individuos sensibles. • Advertencia indicando que conviene reemplazar los oculares rayados o estropeados. • Advertencia de que los protectores oculares frente a impactos de partículas a gran velocidad llevados sobre gafas correctoras normales, podrían permitir la transmisión de impactos y, por tanto, crear una amenaza para el usuario. • Una nota indicando que si la protección frente a impactos de partículas a gran velocidad a temperaturas extremas, es requerida, el protector seleccionado debe ir marcado con una letra T inmediatamente después de la letra referida al tipo de impacto. En caso de no ir seguido por la letra T, el protector ocular solo podrá usarse frente a impactos de partículas a gran velocidad a temperatura ambiente.
<p>Requisitos establecidos por el RD 1407/1992 :</p> <ul style="list-style-type: none"> • Certificado CE expedido por un organismo notificado. • Declaración de Conformidad • Folleto informativo
<p>Norma EN aplicable:</p> <ul style="list-style-type: none"> • UNE-EN 166: Protección individual de los ojos. Requisitos
<p>Información destinada a los Usuarios:</p> <p>Conforme establece la actual normativa, el epi será suministrado por el fabricante con un folleto informativo que deberá ir en el idioma español y en el cual se especifiquen las condiciones de utilización, empleo, características y mantenimiento del mismo.</p>

4.5. Protección de manos y brazos

Guantes de protección contra riesgos mecánicos de uso general

Protección de manos y brazos: Guantes de protección contra riesgos mecánicos	
<p>Norma:</p> <p style="text-align: center;">EN 388</p>	
<p>Definición:</p>	

- Protección por igual: Guante que está fabricado con el mismo material y que está construido de modo que ofrezca un grado de protección uniforme a toda la superficie de la mano.
- Protección específica: Guante que está construido para proporcionar un área de protección aumentada a una parte de la mano.

Pictograma: Resistencia a Riesgos Mecánicos (UNE-EN 420)

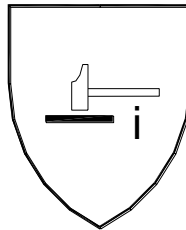

Propiedades mecánicas:

Se indicarán mediante el pictograma y cuatro cifras:

- Primera cifra: Nivel de prestación para la resistencia a la abrasión
- Segunda cifra: Nivel de prestación para la resistencia al corte por cuchilla
- Tercera cifra: Nivel de prestación para la resistencia al rasgado
- Cuarta cifra: Nivel de prestación para la resistencia a la perforación

Marcado:

Los guantes se marcarán con la siguiente información:

- Nombre, marca registrada o identificación del fabricante
- Designación comercial del guante
- Talla
- Marcado relativo a la fecha de caducidad

Las marcas deberán ser duraderas y no se añadirán otras marcas o inscripciones que se confundan con las anteriores

Requisitos establecidos por el RD 1407/1992 :

- Certificado CE expedido por un organismo notificado.
- Declaración de Conformidad.
- Folleto informativo.

Norma EN aplicable:

- UNE-EN 388: Guantes de protección contra riesgos mecánicos.
- UNE-EN 420: Requisitos generales para guantes.

Información destinada a los Usuarios:

Conforme establece la actual normativa, el epi será suministrado por el fabricante con un folleto informativo que deberá ir en el idioma español y en el cual se especifiquen las condiciones de utilización, empleo, características y mantenimiento del mismo.

Guantes y manoplas de material aislante para trabajos eléctricos

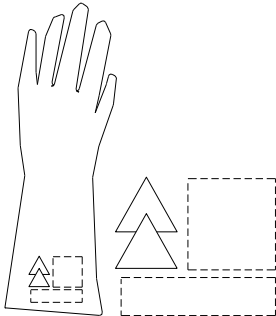
Protección de manos y brazos: Guantes y manoplas de material aislante para trabajos eléctricos	
Norma: EN 60903	 CAT III
Definición: Guantes y/o manoplas aislantes y resistentes a la corriente eléctrica. <ul style="list-style-type: none">• Los guantes deben inflarse antes de cada uso para comprobar si hay escapes de aire y llevar a cabo una inspección visual.• La temperatura ambiente se recomienda que esté comprendida entre los 10°C y los 21°C.• No deberán exponerse innecesariamente al calor o a la luz, ni ponerse en contacto con aceite, grasa, trementina, alcohol o un ácido enérgico.• Si se ensucian los guantes hay que lavarlos con agua y jabón, a una temperatura que no supere la recomendada por el fabricante, secarlos a fondo y espolvorearlos con talco. Pictograma: Deberán llevar las marcas que se indican en la figura (símbolo de doble triángulo)	
	
Propiedades: Los guantes y manoplas de material aislante se clasificarán por su categoría y su clase, los cuales figurarán en su marcado: <ul style="list-style-type: none">• Categoría:<ul style="list-style-type: none">- A: Ácido- H : Aceite- Z : Ozono- M : Mecánica- R: Todas las anteriores- C : A muy bajas temperaturas• Clase:<ul style="list-style-type: none">- 00 : Tensión mínima soportada 5 kV (beis)- 0 : Tención mínima soportada 10 kV (rojo)- 1 : Tención mínima soportada 20 kV (blanco)	

- 2 : Tención mínima soportada 30 kV (amarillo)
- 3 : Tención mínima soportada 40 kV (verde)
- 4 : Tención mínima soportada 50 kV (naranja)

Marcado:

Los guantes se marcarán con la siguiente información:

- Nombre, marca registrada o identificación del fabricante
- Designación comercial del guante
- Talla
- Marcado relativo a la fecha de caducidad

Las marcas deberán ser duraderas y no se añadirán otras marcas o inscripciones que se confundan con las anteriores.

Además cada guante deberá llevar las marcas siguientes:

- Una banda rectangular que permita la inscripción de la fecha de puesta en servicio, de verificaciones y controles, conforme se especifica en la Norma UNE-EN-60903 Anexo G
- Una banda sobre la que puedan perforarse agujeros. Esta banda se fija al borde de la bocamanga y permitirá agujerarse para su control y verificación periódica.

Requisitos establecidos por el RD 1407/1992 :

- Certificado CE expedido por un organismo notificado.
- Adopción por parte del fabricante de un sistema de garantía de calidad CE.
- Declaración CE de Conformidad
- Folleto informativo

Norma EN aplicable:

- UNE-EN 60903 : Guantes y manoplas de material aislante para trabajos eléctricos

Información destinada a los Usuarios:

Conforme establece la actual normativa, el epi será suministrado por el fabricante con un folleto informativo que deberá ir en el idioma español y en el cual se especifiquen las condiciones de utilización, empleo, características y mantenimiento del mismo.

4.6. Protección de pies y piernas

Calzado de uso general

Protección de pies y piernas: Calzado de seguridad, protección y trabajo de uso profesional protección contra la perforación

<p>Norma:</p> <p>EN 344</p>	
<p>Definición:</p> <ul style="list-style-type: none">• Son los que incorporan elementos de protección destinados a proteger al usuario de las lesiones que pudieran provocar los accidentes, en aquellos sectores de trabajo para los que el calzado ha sido concebido. <p>Marcado:</p> <p>Cada ejemplar de calzado de seguridad se marcará con la siguiente información:</p> <ul style="list-style-type: none">• Nombre, marca registrada o identificación del fabricante• Designación comercial• Talla• Marcado relativo a la fecha de fabricación (al menos el trimestre y año)• El número de norma EN-344 y según se trate de calzado de seguridad, protección o trabajo:<ul style="list-style-type: none">- Calzado de Seguridad <i>equipado por topes diseñados para ofrecer protección frente al impacto cuando se ensaye con un nivel de energía de 200 J.</i> : EN-345- Calzado de Protección <i>equipado por topes diseñados para ofrecer protección frente al impacto cuando se ensaye con un nivel de energía de 100 J.</i> : EN-346- Calzado de Trabajo <i>sin llevar topes de protección contra impactos en la zona de la puntera:</i> EN-347• Los símbolos correspondientes a la protección ofrecida o, donde sea aplicable la categoría correspondiente:<ul style="list-style-type: none">- P : Calzado completo resistente a la perforación- C: Calzado completo resistencia eléctrica. Calzado conductor.- A: Calzado completo resistencia eléctrica. Calzado antiestático.- HI: Calzado completo resistente a ambientes agresivos. Aislamiento frente al calor.- CI: Calzado completo resistente a ambientes agresivos. Aislamiento frente al frío.- E: Calzado completo. Absorción de energía en la zona del tacón.- WRU: Empeine. Penetración y absorción de agua.- HRO: Suela. Resistencia al calor por contacto.• Clase:<ul style="list-style-type: none">- Clase I: Calzado fabricado con cuero y otros materiales.- Clase II : Calzado todo de caucho (vulcanizado) o todo polimérico (moldeado) <p>Las marcas deberán ser duraderas y no se añadirán otras marcas o inscripciones que se confundan con las anteriores.</p>	
<p>Requisitos establecidos por el RD 1407/1992 :</p> <ul style="list-style-type: none">• Certificado CE expedido por un organismo notificado.• Declaración de Conformidad.• Folleto informativo	

<p>Norma EN aplicable:</p> <ul style="list-style-type: none"> • UNE-EN ISO 20344: Calzado de seguridad, calzado de protección y calzado de trabajo para uso profesional. Parte 1: requisitos y métodos de ensayo. • UNE-EN ISO 20344: Parte 2: Requisitos adicionales y método de ensayo. • UNE-EN 345-1: Especificaciones para el calzado de trabajo de uso profesional. • UNE-EN ISO 20345: Parte 2: Especificaciones adicionales. • UNE-EN ISO 20346: Especificaciones del calzado de protección de uso profesional. • UNE-EN ISO 20346 Parte 2: Especificaciones adicionales. • UNE-EN ISO 20347: Especificaciones del calzado de trabajo de uso profesional. • UNE-EN ISO 20347: Parte 2: Especificaciones adicionales.
<p>Información destinada a los Usuarios:</p> <p>Conforme establece la actual normativa, el epi será suministrado por el fabricante con un folleto informativo que deberá ir en el idioma español y en el cual se especifiquen las condiciones de utilización, empleo, características y mantenimiento del mismo.</p>

4.7. Protección respiratoria

Mascarillas

E.P.R. mascarillas

Protección respiratoria: E.P.R. Mascarillas	
<p>Norma:</p> <p>EN 140</p>	
<p>Definición:</p> <ul style="list-style-type: none"> • Una media máscara es un adaptador facial que cubre la nariz, la boca y el mentón. De utilización general para diversas tareas en la construcción. • Un cuarto de máscara es un adaptador facial que recubre la nariz y la boca. <p>Marcado:</p> <p>Las máscaras se marcarán con la siguiente información:</p> <ul style="list-style-type: none"> • Según sea el tipo <ul style="list-style-type: none"> - Media máscara - Cuarto de máscara • El número de norma: EN 140 • Nombre, marca registrada o identificación del fabricante. • Talla 	

<ul style="list-style-type: none">• Los componentes que puedan verse afectados en su eficacia por envejecimiento deberán marcarse para identificar su fecha.• Las partes diseñadas para ser sustituidas por el usuario deberán ser claramente identificables. Las marcas deberán ser duraderas y no se añadirán otras marcas o inscripciones que se confundan con las anteriores.
Requisitos establecidos por el RD 1407/1992 : <ul style="list-style-type: none">• Certificado CE expedido por un organismo expedido• Adopción por parte del fabricante de un sistema de garantía de calidad CE• Declaración de Conformidad• Folleto informativo
Norma EN aplicable: <ul style="list-style-type: none">• UNE-EN 140: E.P.R. Medias máscaras y cuartos de máscaras. Requisitos, ensayos, marcado.• UNE-EN 148-1: E.P.R. Roscas para adaptadores faciales. 1. Conector de rosca estándar• UNE-EN 148-2: E.P.R. Roscas para adaptadores faciales. 2. Conector de rosca central
Información destinada a los Usuarios: <p>Conforme establece la actual normativa, el epi será suministrado por el fabricante con un folleto informativo que deberá ir en el idioma español y en el cual se especifiquen las condiciones de utilización, empleo, características y mantenimiento del mismo.</p>

5. Protecciones colectivas

Relación de medidas alternativas de protección colectiva cuya utilización está prevista en esta obra y que han sido determinadas a partir de la "*Identificación y evaluación de riesgos con la valoración de la eficacia de la prevención adoptada*" en las diferentes unidades de obra evaluadas de esta misma Memoria de Seguridad y Salud.

5.1. Vallado de obra

Operaciones a desarrollar previstas en el proyecto

Vallado del perímetro de la obra, según se establece en los planos y antes del inicio de la obra.

Identificación de riesgos (operaciones de utilización, montaje, desmontaje y mantenimiento)

- Caída de personas al mismo nivel.
- Pisadas sobre objetos.
- Choques y golpes contra objetos inmóviles.
- Golpes y cortes por objetos o herramientas.
- Proyección de fragmentos o partículas.
- Sobreesfuerzos, posturas inadecuadas o movimientos repetitivos.
- Contacto con sustancias cáusticas o corrosivas.
- Exposición al ruido.
- Iluminación inadecuada.

Medidas preventivas y protecciones técnicas adoptadas, tendentes a controlar y reducir los riesgos anteriores

Medidas preventivas

- El vallado de obra tendrá al menos 2 m. de altura.
- El vallado constará de accesos distintos para el personal y para la maquinaria o transportes necesarios en obra. Portón para acceso de vehículos de 4 m. de anchura y puerta independiente para acceso de personal.
- El vallado como medida de seguridad estará al menos a 2 metros de distancia de cualquier punto de trabajo, para evitar en caso de caída impactos sobre la construcción.
- Se prohibirá aparcar en la zona de entrada de vehículos.
- Se prohibirá el paso de personal por la entrada de vehículos.
- Se prohibirá la entrada a toda persona ajena a la obra.
- Se colocará a la entrada el -Cartel de obra- Con la señalización correspondiente.
- Cuando sea necesario transportar manualmente, durante las operaciones, una carga demasiado grande, se tendrá en cuenta:
 - a) Que no impida ver por encima o por los lados de la carga.
 - b) Los operarios no deberán realizar esfuerzos excesivos.
 - c) Examinarán la carga para asegurarse de que no tiene bordes cortantes, clavos salientes o puntos de atrapamiento.
- Limpieza y orden en la obra.

Equipos de protección individual (operaciones de montaje, desmontaje y mantenimiento)

- Guantes de cuero.
- Ropa de trabajo
- Casco de seguridad homologado.

5.2. Barandilla de seguridad tipo ayuntamiento

Operaciones a desarrollar previstas en el proyecto

Barandilla que se utilizará en diferentes partes de la obra, y cuyo empleo se reducirá siempre a delimitar una zona o impedir el paso.

Se utilizarán para desvíos provisionales de tráfico durante las operaciones de carga y descarga de materiales. Se colocarán barandillas de seguridad tipo ayuntamiento en el perímetro de las zanjas y zona de excavación, a medida que éstas se vayan realizando.

Se colocarán para señalar las zonas de trabajo de máquinas y equipos, de manera que impida el paso de personas y otras máquinas.

Identificación de riesgos (operaciones de utilización, montaje, desmontaje y mantenimiento)

- Caída de personas a distinto nivel.
- Caída de personas al mismo nivel.
- Caída de objetos a niveles inferiores.
- Sobreesfuerzos.
- Golpes o cortes por manejo de la barandilla tipo ayuntamiento.
- Otros.

Medidas preventivas y protecciones técnicas adoptadas, tendentes a controlar y reducir los riesgos anteriores

Medidas preventivas

- Se instruirá al personal sobre la utilización de las barandillas de seguridad tipo ayuntamiento, así como sobre sus riesgos.
- Se utilizarán siempre unidas modularmente, al objeto de que el viento no pueda tumbarlas.
- Su acopio se realizará en puntos concretos de la obra, no abandonándolas al azar en cualquier sitio.
- Se tendrá especial cuidado al colocarlas, dejando al menos libres caminos de circulación de 60 cm.
- No se utilizarán nunca como barandilla de seguridad de forjados o de zonas de excavación, ya que su función es la de señalar e impedir el paso, no impedir la caída.

- No se utilizarán barandillas tipo ayuntamiento en zonas de la obra en las que la caída accidental al vacío pueda provocar un accidente.
- Limpieza y orden en la obra.

Equipos de protección individual (operaciones de montaje, desmontaje y mantenimiento)

- Casco de seguridad homologado.
- Calzado de seguridad.
- Guantes de cuero
- Ropa de trabajo.
- Trajes para tiempo lluvioso.

5.3. Señalización

Operaciones a desarrollar previstas en el proyecto

Señales, indicadores, vallas y luces de seguridad utilizados en esta obra que indican, marcan la posición o señalizan de antemano todos los peligros.

En los planos que se adjuntan se especifica y detalla la posición de la señalización en la misma.

La señalización a utilizar en la obra está de acuerdo con principios profesionales, y se basa en los fundamentos de los códigos de señales, como son:

- 1) Que la señal sea de fácil percepción, visible, llamativa, para que llegue al interesado.
- 2) Que las personas que la perciben, vean lo que significa. Letreros como PELIGRO, CUIDADO, ALTO, una vez leídos, cumplen bien con el mensaje de señalización, porque de todos es conocido su significado.

El primer fundamento anterior, supone que hay que anunciar los peligros que se presentan en la obra, como se está haciendo.

El segundo fundamento consiste en que las personas perciban el mensaje o señal, lo que supone una educación preventiva o de conocimiento del significado de esas señales.

Señalización en la obra:

La señalización en la obra, es compleja y variada, utilizándose:

1) Por la localización de las señales o mensajes:

- Señalización externa. Utilizamos por un lado la señalización adelantada, anticipada, a distancia. Indica que puede una persona encontrarse con el peligro adicional de una obra. Y por otro la señalización de posición, que marca el límite de la actividad edificatoria y lo que es interno o externo a la misma.
- Señalización interna. Para percepción desde el ámbito interno de la obra, con independencia de si la señal está colocada dentro o fuera de la obra.

2) Por el horario o tipo de visibilidad:

- Señalización diurna. Por medio de paneles, banderines rojos, bandas blancas o rojas, triángulos, vallas, etc.
- Señalización nocturna. A falta de la luz diurna, se utilizarán las mismas señales diurnas pero buscando su visibilidad mediante luz artificial.

3) Por los órganos de percepción de la persona, o sentidos corporales, utilizamos los siguientes tipos de señalización:

- Señalización visual. Se compone en base a la forma, el color y los esquemas a percibir visualmente, como por ejemplo las señales de tráfico.
- Señalización acústica. Se basa en sonidos estridentes, intermitentes o de impacto. Los utilizamos en vehículos o máquinas mediante pitos, sirenas o claxon.
- Señalización táctil. Se trata de obstáculos blandos colocados en determinados puntos, con los que se tropieza avisando de otros peligros mayores, (Por ejemplo cordeles, barandillas, etc.).

Medios principales de señalización de la obra

1) VALLADO: Dentro de esta obra se utilizarán vallados diversos, unos fijos y otros móviles, que delimitan áreas determinadas de almacenaje, circulación, zonas de evidente peligro, etc. El vallado de zonas de peligro debe complementarse con señales del peligro previsto.

2) BALIZAMIENTO: Se utilizará en esta obra para hacer visibles los obstáculos u objetos que puedan provocar accidentes. En particular, se usará en la implantación de pequeños trabajos temporales como para abrir un pozo, colocar un poste, etc.

3) SEÑALES: Las que se utilizarán en esta obra responden a convenios internacionales y se ajustan a la normativa actual. El objetivo es que sean conocidas por todos.

4) ETIQUETAS: En esta obra se utilizarán las señales que se estimen oportunas, acompañadas con frases que se pueden redactar en colores distintos, llamativos, que especifiquen peligros o indicaciones de posición o modo de uso del producto contenido en los envases.

Identificación de riesgos (operaciones de utilización, montaje, desmontaje y mantenimiento)

- Quemaduras.
- Golpes o cortes por manejo de herramientas manuales.
- Golpes o cortes por manejo de chapas metálicas.

Medidas preventivas y protecciones técnicas adoptadas, tendentes a controlar y reducir los riesgos anteriores

Medidas preventivas

- La señalización de seguridad complementara, pero no sustituirá nunca a las medidas de prevención adoptadas en la obra.
- No se utilizarán al mismo tiempo dos señales que puedan dar lugar a confusión.
- Las señales serán de tamaño y dimensiones tales que permitan su clara visibilidad desde el punto más alejado desde el que deban ser vistas.
- Si tienen que actuar los trabajadores personalmente dirigiendo provisionalmente el tráfico o facilitando su desvío, se procurará principalmente que:
 - a) Sean trabajadores con carné de conducir.
 - b) Estén protegidos con equipos de protección individual, señales luminosas o fluorescentes, de acuerdo con la normativa de tráfico.
 - c) Utilicen prendas reflectantes según UNE-EN-471
 - d) Se sitúen correctamente en zonas iluminadas, de fácil visibilidad y protegidas del tráfico rodado.
- Las tuberías por las que circulan flujos peligrosos estarán identificadas y señalizadas, para evitar errores o confusiones.
- La señalización deberá permanecer mientras exista la situación que motiva su colocación.
- Una vez finalizada la obra, se sustituirá la señalización provisional de obra por la señalización definitiva de viales.
- Retirada de sobras de materiales, herramientas y restos de obra no colocados (piezas rotas, envoltorios, palets, etc.).
- Deberán realizarse periódicamente revisiones de la señalización, para controlar el buen estado y la correcta aplicación de las mismas
- Las señales serán retiradas cuando deje de existir la situación que las justificaba.

Equipos de protección individual (operaciones de montaje, desmontaje y mantenimiento)

- Ropa de trabajo
- chaleco reflectante.
- Guantes de cuero.
- Calzado de seguridad.
- Casco de seguridad homologado.

5.4. Toma de tierra

Operaciones a desarrollar previstas en el proyecto

La puesta a tierra se establece con objeto de poner en contacto, las masas metálicas de las máquinas, equipos, herramientas, circuitos y demás elementos conectados a la red eléctrica de la obra, asegurando la actuación de los dispositivos diferenciales y eliminado así el riesgo que supone un contacto eléctrico en las máquinas o aparatos utilizados.

La toma de tierra se instalará al lado del cuadro eléctrico y de éste partirán los conductores de protección que conectan a las máquinas o aparatos de la obra.

Identificación de riesgos (operaciones de utilización, montaje, desmontaje y mantenimiento)

- Caídas a distinto nivel.
- Sobreesfuerzos.
- Electrocutación.
- Cortes.
- Golpes.

Medidas preventivas y protecciones técnicas adoptadas, tendentes a controlar y reducir los riesgos anteriores

Medidas preventivas

- La red general de tierra será única para la totalidad de las instalaciones incluidas las uniones a tierra de los carriles para estancia o desplazamiento de las grúas.
- Las tomas de tierra estarán situadas en el terreno de tal forma, que su funcionamiento y eficacia sea el requerido por la instalación.
- La toma de tierra en una primera fase se efectuará a través de una pica o placa a ubicar junto al cuadro general, desde el que se distribuirá a la totalidad de los receptores de la instalación. Cuando la toma general de tierra definitiva del edificio se halle realizada, será ésta la que se utilice para la protección de la instalación eléctrica provisional de obra.
- La red general de tierra deberá ajustarse a las especificaciones detalladas en la ITC-BT-18 del Reglamento Electrotécnico para Baja Tensión.
- Las tomas de tierra dispondrán de electrodos o picas de material anticorrosivo cuya masa metálica permanecerá enterrada en buen contacto con el terreno, para facilitar el paso a este de las corrientes defecto que puedan presentarse.
- Los conductores de cobre utilizados como electrodos serán de construcción y resistencia mecánica según la clase 2 de la Norma UNE 21.022.
- El hilo de toma de tierra, siempre estará protegido con macarrón en colores amarillo y verde. Se prohíbe expresamente utilizarlo para otros usos. Únicamente podrá utilizarse conductor o cable de cobre desnudo de 95 mm de sección como mínimo en los tramos enterrados horizontalmente y que serán considerados como electrodo artificial de la instalación.
- Las tomas de tierra podrán estar constituidas por placas o picas verticales.
- Las placas de cobre tendrán un espesor mínimo de 2 mm. y la de hierro galvanizado serán de 2.5 mm.
- Las picas de acero galvanizado serán de 25 mm. de diámetro como mínimo, las de cobre de 14 mm. de diámetro como mínimo y los perfiles de acero galvanizado de 60 mm. de lado como mínimo.
- La conductividad del terreno se aumentará vertiendo en el lugar de hincado de la pica (placa o conductor) agua de forma periódica.
- El punto de conexión de la pica (placa o conductor), estará protegido en el interior de una arqueta practicable.
- Los receptores eléctricos dotados de sistema de protección por doble aislamiento y los alimentados mediante transformador de separación de circuitos, carecerán de conductor de protección. El resto de carcasas de motores o máquinas se conectarán debidamente a la red general de tierra.
- Caso de que las grúas pudiesen aproximarse a una línea eléctrica de media o alta tensión carente de apuntalamiento aislante adecuado, la toma de tierra, tanto de la grúa como de sus carriles, deberá ser eléctricamente independiente de la red general de tierra de la instalación eléctrica provisional de obra.
- Las partes metálicas de todo equipo eléctrico dispondrán de toma de tierra.
- El neutro de la instalación estará puesto a tierra.
- Limpieza y orden en la obra.

Equipos de protección individual (operaciones de montaje, desmontaje y mantenimiento)

- Casco de seguridad homologado, (para el tránsito por la obra).
- Guantes de cuero.
- Ropa de trabajo.

5.5 Puntos de anclaje de líneas de vida

Ficha técnica

Los puntos de anclaje de las líneas de vida, son elementos o serie de elementos o componentes que permiten sustentar con seguridad las líneas de vida.

En esta unidad de obra se incluyen las siguientes operaciones:

- Replanteo de puntos.
- Preparación de la zona.
- Colocación del anclaje.
- Pruebas de carga.

Identificación de riesgos en esta protección colectiva

Riesgo
Caída de personas a distinto nivel
Caída de personas al mismo nivel
Caída de objetos en manipulación
Golpes y cortes por objetos o herramientas
Proyección de fragmentos o partículas

Medidas preventivas y protecciones técnicas adoptadas, tendentes a controlar y reducir los riesgos anteriores

Medidas preventivas

Los operarios tendrán los Equipos de Protección Individual correspondientes para la realización de las tareas. Si existe el riesgo de caídas a distinto nivel, se proveerá a los operarios de arnés de seguridad asido a lugar firme de la estructura.

Los trabajos estarán supervisados por una persona competente en la materia.

Todas las zonas de trabajo estarán bien iluminadas.

Los anclajes de líneas de vida a las estructuras, dispondrán todos de marcado CE.

Deberán montarse en los puntos establecidos en los planos, por personal especializado y utilizando los medios, materiales y procedimientos establecidos por el fabricante.

Una vez montados en la obra y antes de su utilización, serán examinados y probados con vistas a la verificación de sus características y a la seguridad del trabajo de los mismos.

Estas pruebas se repetirán cada vez que éstos sean objetos de traslado, modificaciones o reparaciones de importancia.

Se instruirá al personal sobre su utilización y sus riesgos.

Las empresas usuarias de las instalaciones ofrecerán garantía respecto al buen funcionamiento, conservación y adecuación de todos los mecanismos y elementos del conjunto, empleando a este objeto personal competente.

Queda prohibido el empleo de cables y cuerdas empalmadas, así como el de cables y cadenas que tengan un lazo o nudo.

Los puntos de anclaje se inspeccionarán diariamente, antes del inicio de los trabajos, para prevenir fallos o faltas de medidas de seguridad.

Los elementos que denoten algún fallo técnico o mal comportamiento se desmontarán de inmediato para su reparación (o sustitución).

Se suspenderán los trabajos en el exterior, en condiciones climatológicas adversas.

Se mantendrá el orden y limpieza en la obra.

Equipos de protección individual

Relación de EPIs necesarios y cuya eficacia ha sido evaluada:

- Casco de seguridad.
- Arnés de seguridad.
- Guantes de cuero.
- Ropa de trabajo.

5.6 Cable fiador de seguridad

Ficha técnica

Los cables fiadores de seguridad se utilizarán como medio de seguridad para evitar las caídas.

Una vez montados en la obra y antes de su utilización, serán examinados y probados con vistas a la verificación de sus características y a la seguridad del trabajo de los mismos (el certificado de las líneas de vida se realizará por personal competente en la materia). Estas pruebas se repetirán cada vez que éstos sean objetos de traslado, modificaciones o reparaciones de importancia.

Identificación de riesgos en esta protección colectiva

Riesgo
Caída de personas a distinto nivel
Caída de personas al mismo nivel
Cortes

Medidas preventivas y protecciones técnicas adoptadas, tendentes a controlar y reducir los riesgos anteriores

Medidas preventivas

El cable empleado será de buena calidad y resistencia adecuada.

El cable fiador será instalado por personal cualificado para ello.

No deben trabajar a una carga superior a 1/8 de su resistencia a la rotura.

Se instruirá al personal sobre su utilización y sus riesgos.

Los cables habrán de ser de fabricantes de reconocida solvencia.

Las empresas usuarias de las instalaciones ofrecerán garantía respecto al buen funcionamiento, conservación y adecuación de todos los mecanismos y elementos del conjunto, empleo a este objeto del personal competente y seguridad de los propios trabajadores. Las oportunas autorizaciones serán solicitadas por las empresas usuarias de las instalaciones, justificando los mencionados extremos, de la Dirección General de Trabajo, la cual resolverá con los asesoramientos convenientes.

En los trabajos excepcionales se tomarán medidas especiales para asegurar a los trabajadores contra los peligros de la rotura eventual de los cables.

Queda prohibido el empleo de cables y cuerdas empalmadas, así como el de cables y cadenas que tengan un lazo o nudo.

Podrá efectuarse el empalme de cables metálicos en instalaciones utilizadas únicamente para materiales cuando sea de necesidad en razón a la gran longitud de los mismos o en otros casos excepcionales, siempre que las operaciones de empalme sean realizadas en debida forma por personal especializado; que la resistencia del empalme no resulte inferior a la del cable, y que la empresa usuaria de la instalación ofrezca garantías suficientes en lo que se refiere a la seguridad de los trabajadores.

El cable fiador se inspeccionarán diariamente por el Capataz, Encargado o Servicio de Prevención, antes del inicio de los trabajos, para prevenir fallos o faltas de medidas de seguridad.

Los elementos que denoten algún fallo técnico o mal comportamiento se desmontarán de inmediato para su reparación (o sustitución).

Limpieza y orden en la obra.

Equipos de protección individual

Relación de EPIs necesarios y cuya eficacia ha sido evaluada:

Casco de seguridad.

Arnés de seguridad.

Guantes de cuero.

Ropa de trabajo.

6. Sistema decidido para controlar la seguridad durante la ejecución de la obra

6.1 Criterios para establecer el seguimiento del Plan de Seguridad

Justificación.

La Ley 54/2003 introduce "Modificaciones en la Ley sobre infracciones y sanciones en el orden social", mediante el **Artículo décimo**. *Infracciones graves en materia de prevención de riesgos laborales:*

Seis. Se añade un nuevo apartado 23 en el Artículo 12 de la "Ley de infracciones y sanciones en el orden social" con la siguiente redacción:

«23.En el ámbito de aplicación del Real Decreto 1627/1997,de 24 de octubre, por el que se establecen las disposiciones mínimas de seguridad y salud en las obras de construcción:

a) Incumplir la obligación de elaborar el plan de seguridad y salud en el trabajo con el alcance y contenido establecidos en la normativa de prevención de riesgos laborales, en particular por carecer de un contenido real y adecuado a los riesgos específicos para la seguridad y la salud de los trabajadores de la obra o por no adaptarse a las características particulares de las actividades o los procedimientos desarrollados o del entorno de los puestos de trabajo.

b) Incumplir la obligación de realizar el seguimiento del plan de seguridad y salud en el trabajo, con el alcance y contenido establecidos en la normativa de prevención de riesgos laborales.»

Tal y como se aprecia, se establece como obligación empresarial:

- Por un lado la elaboración del *Plan de Seguridad*
- Y por otro, la implantación en obra de un sistema que permita realizar el seguimiento de las diferentes unidades de obra, máquinas y equipos contemplados en el Plan de Seguridad.

Sistema de seguimiento y Control del Plan de Seguridad:

a) Seguimiento de las distintas unidades de obra:

Mediante "*Fichas de Comprobación y Control*" que incluirán en función de la unidad de que se trate, diferentes puntos de chequeo, que con la frecuencia y periodicidad planificada, permitirá establecer un seguimiento riguroso de todas las unidades de obra.

b) Seguimiento de máquinas y equipos:

Mediante "*Fichas de control de máquinas y equipos*" se establecerá un seguimiento en la Recepción de la Maquinaria con diferentes puntos de chequeo, y posteriormente con la frecuencia y periodicidad planificada, permitirá establecer un seguimiento riguroso del estado de la maquinaria de obra.

c) Seguimiento de la documentación de contratistas, subcontratistas y trabajadores autónomos:

La solicitud de documentación por parte del Contratista a Subcontratistas y Trabajadores autónomos, así como la restante documentación, notificaciones, Avisos, Información, etc. de la obra se realizará mediante la firma de documentos acreditativos y Actas por parte de los interesados, que reflejen y sirva de justificación de dicho acto.

d) Seguimiento de la entrega de EPIS:

El control de entrega de equipos de protección individual se realizará mediante la firma del documento acreditativo por parte del trabajador, que reflejen y sirva de justificación de dicho acto.

e) Seguimiento de las Protecciones Colectivas

:

Las operaciones de montaje, desmontaje, mantenimiento y en su caso elevación o cambio de posición se llevarán a cabo siguiendo las especificaciones técnicas establecidas en el Capítulo de **Protecciones colectivas** de esta misma Memoria, donde se detalla rigurosamente.

El seguimiento del estado de las mismas se realizará con la frecuencia y periodicidad planificada, mediante los puntos establecidos en listas de chequeo para tal fin. Se deberá revisar diariamente por parte de los recursos preventivos.

f) Vigilancia de la Seguridad por los Recursos Preventivos:

Los recursos preventivos en esta obra tendrán como objeto vigilar el cumplimiento de las medidas incluidas en el plan de seguridad y salud en el trabajo y comprobar la eficacia de éstas, para aquellas unidades de obra en las que haya sido requerida su presencia.

Para esta obra se determina que la presencia del recurso preventivo debe ser continuada, durante el tiempo que duren los trabajos.

7. Sistema decidido para Formar e informar a los trabajadores

7.1 Criterios generales

Justificación.

La Ley 31/1995 de Prevención de Riesgos Laborales establece en el Artículo 19 establece:

Artículo 19: Formación de los trabajadores

1. En cumplimiento del deber de protección, el empresario deberá garantizar que cada trabajador reciba una formación teórica y práctica, suficiente y adecuada, en materia preventiva, tanto en el momento de su contratación, cualquiera que sea la modalidad o duración de ésta, como cuando se produzcan cambios en las funciones que desempeñe o se introduzcan nuevas tecnologías o cambios en los equipos de trabajo.

La formación deberá estar centrada específicamente en el puesto de trabajo o función de cada trabajador, adaptarse a la evolución de los riesgos y a la aparición de otros nuevos y repetirse periódicamente, si fuera necesario.

Por otro lado, la Ley 54/2003 introduce "Modificaciones en la Ley sobre infracciones y sanciones en el orden social", mediante el **Artículo decimoprimer**. *Infracciones muy graves en materia de prevención de riesgos laborales:*

Uno. El apartado 8 del Artículo 13 de la "Ley de infracciones y sanciones en el orden social", queda redactado de la siguiente forma:

8.a) No adoptar el promotor o el empresario titular del centro de trabajo, las medidas necesarias para garantizar que aquellos otros que desarrollen actividades en el mismo reciban la información y las instrucciones adecuadas, en la forma y con el contenido y alcance establecidos en la normativa de prevención de riesgos laborales, sobre los riesgos y las medidas de protección, prevención y emergencia cuando se trate de actividades reglamentariamente consideradas como peligrosas o con riesgos especiales.

Sistema de Formación e Información.

Tal y como se aprecia, es una obligación empresarial del Contratista, realizar dicha formación, la cual es a su vez fundamental para optimizar los resultados en materia de prevención de riesgos de la obra.

La formación mínima exigible será de 20 h según convenio colectivo de la construcción actual.

8. Centros asistenciales más próximos

HOSPITAL GENERAL UNIVERSITARIO LA PAZ

Paseo de la Castellana 261

28046 Madrid

Teléfono: 917277000

CENTRO MADRID SALUD HORTALEZA

Calle Juan Clemente Núñez, 3

28043 Madrid

Teléfono: 917 48 91 97

SAMUR AYTO. DE MADRID

Servicio de emergencias ininterrumpido

112 - teléfonos: 915 132 395 / 915 132 396

2. PLIEGO DE CONDICIONES

1. Datos de la obra
 - 1.1. Datos generales de la obra
2. Condiciones generales
 - 2.1. Condiciones generales de la obra
 - 2.2. Principios mínimos de seguridad y salud aplicados en la obra
3. Condiciones legales
 - 3.1. Normas y reglamentos que se ven afectados por las características de la obra y que deberán ser tenidos en cuenta durante su ejecución
 - 3.2. Obligaciones específicas para la obra proyectada
 - 3.3. Obligaciones en relación a la Ley 32/2006
 - 3.4. Seguros
4. Condiciones facultativas
 - 4.1. Obligaciones en relación con la seguridad específicas para la obra proyectada relativas a contratistas, subcontratistas y trabajadores autónomos
 - 4.2. Requisitos respecto a la cualificación profesional, formación e información preventiva, consulta y participación del personal de obra
 - 4.3. Libro de incidencias
 - 4.4. Libro de órdenes
 - 4.5. Paralización de trabajos
5. Condiciones técnicas
 - 5.1. Requisitos de los servicios de higiene y bienestar, locales de descanso, comedores y primeros auxilios

- 5.2. Requisitos de los equipos de protección individual y sus accesorios en cuanto a su diseño, fabricación, utilización y mantenimiento
 - 5.2.1. Condiciones técnicas de los epis
 - 5.2.2. Protección de la cabeza
 - 5.2.3. Protección del aparato ocular
 - 5.2.4. Protección del aparato auditivo
 - 5.2.5. Protección del aparato respiratorio
 - 5.2.6. Protección de las extremidades superiores
 - 5.2.7. Protección de las extremidades inferiores
 - 5.2.8. Protección del tronco
 - 5.2.9. Protección anticaídas
- 5.3. Requisitos de la señalización en materia de seguridad y salud vial, etc.
- 5.4. Requisitos para la correcta utilización y mantenimiento de los útiles y herramientas portátiles
- 5.5. Requisitos para la correcta instalación y utilización y mantenimiento de los medios auxiliares
- 5.6. Requisitos para la correcta instalación, utilización y mantenimiento de la maquinaria
- 5.7. Requisitos de materiales y otros productos sometidos a reglamentación específica que vayan a ser utilizados en la obra
- 5.8. Procedimiento que permite verificar, con carácter previo a su utilización en la obra, que dichos equipos, máquinas y medios auxiliares disponen de la documentación necesaria para ser catalogados como seguros desde la perspectiva de su fabricación o adaptación
- 5.9. Índice de control
- 5.10. Interpretación de los documentos de seguridad y salud
- 5.11. Condiciones específicas de índole técnico en derribos

- 5.12. Procedimientos de seguridad y salud para la realización de trabajos con riesgos especiales señalados en el anexo 2 del R.D. 1627 de 1997 o de otro tipo de trabajos que no estando especificados en el anexo 2, tras su evaluación, adquieran tal consideración

Pliego de condiciones particulares en el que se han tenido en cuenta las normas legales y reglamentarias aplicables a las especificaciones técnicas propias de la obra, así como las prescripciones que se han de cumplir en relación con las características, la utilización y la conservación de las máquinas, útiles, herramientas, sistemas y equipos preventivos

Adaptado al Real Decreto 1627/97 por el que se establecen las disposiciones mínimas de seguridad y de salud en las obras de construcción, a la Ley 54/2003 y al RD 171/2004 al RD 2177/2004 y a las recomendaciones establecidas en la "Guía Técnica" publicada por el INSH.

AMPLIACIÓN III. RECINTO VALDEBEBAS. IFEMA. FASE: PROYECTO DE EJECUCIÓN. MOVIMIENTO DE TIERRAS Y MUROS DE CONTENCIÓN.

Madrid a junio de 2019

El Autor del Estudio de Seguridad y Salud

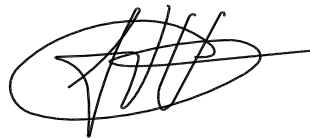
A handwritten signature in black ink, consisting of several overlapping loops and a long horizontal stroke extending to the right.

D. David Gistau Cosculluela

UTE GIS-AYESA

1. Datos de la obra

1.1. Datos generales de la obra

Nombre o razón social	IFEMA
Situación de la obra	Avda. Alejandro de la Sota. MADRID
Autor del proyecto	D. David Gistau Cosculluela Ingeniero de Caminos Canales y Puertos UTE GIS-AYESA
Autor del Estudio de Seguridad y Salud	D. David Gistau Cosculluela Ingeniero de Caminos Canales y Puertos UTE GIS-AYESA

2. Condiciones generales

2.1. Condiciones generales de la obra

El presente Pliego de Condiciones técnicas particulares de seguridad y salud, es un documento contractual de esta obra que tiene por objeto:

A) Exponer todas las obligaciones en materia de SEGURIDAD Y SALUD en el TRABAJO con respecto a este ESTUDIO de SEGURIDAD y SALUD.

B) Concretar la calidad de la PREVENCIÓN decidida.

C) Exponer las ACTIVIDADES PREVENTIVAS de obligado cumplimiento en los casos determinados por el PROYECTO constructivo y exponer las ACTIVIDADES PREVENTIVAS que deberá tener presente la Empresa Principal (Contratista) en la elaboración del Plan de Seguridad.

D) Fijar unos determinados niveles de calidad de toda la PREVENCIÓN que se prevé utilizar con el fin de garantizar su éxito.

E) Definir las formas de efectuar el control de la puesta en obra de la PREVENCIÓN decidida y su administración.

F) Establecer un determinado programa formativo en materia de SEGURIDAD Y SALUD que sirva para implantar con éxito la PREVENCIÓN diseñada.

Todo eso con el objetivo global de conseguir la realización de la obra, sin accidentes ni enfermedades profesionales, al cumplir los objetivos fijados en la memoria de SEGURIDAD Y SALUD, y que han de entenderse como a transcritos a norma fundamental de este documento contractual.

3. Condiciones legales

3.1. Normas y reglamentos que se ven afectados por las características de la obra y que deberán ser tenidos en cuenta durante su ejecución

La ejecución de la obra objeto de este Pliego de Seguridad y Salud estará regulada por la Normativa de obligada aplicación que a continuación se cita.

Esta relación de textos legales no es exclusiva ni excluyente respecto de otra Normativa específica que pudiera encontrarse en vigor.

Ley 31/1995, de 8 de noviembre, de Prevención de Riesgos Laborales, que tiene por objeto promover la Seguridad y la Salud de los trabajadores, mediante la aplicación de medidas y el desarrollo de las actividades necesarias para la prevención de riesgos derivados del trabajo. El art. 36 de la Ley 50/1998 de acompañamiento a los presupuestos modifica los artículos. 45, 47, 48 y 49 de esta Ley.

- A tales efectos esta Ley establece los principios generales relativos a la prevención de los riesgos profesionales para la protección de la seguridad y salud, la eliminación o disminución de los riesgos derivados del trabajo, la información, la consulta, la participación equilibrada y la formación de los trabajadores en materia preventiva, en los términos señalados en la presente disposición.
- Para el cumplimiento de dichos fines, la presente Ley, regula las actuaciones a desarrollar por las Administraciones Públicas, así como por los empresarios, los trabajadores y sus respectivas organizaciones representativas.

Real Decreto 1627/1997, de 24 de octubre, por el que se establecen disposiciones mínimas de Seguridad y Salud en las obras de construcción en el marco de la Ley 31/1995 de 8 de noviembre de Prevención de Riesgos Laborales.

- Este Real Decreto define las obligaciones del Promotor, Proyectista, Contratista, Subcontratista y Trabajadores Autónomos e introduce las figuras del Coordinador en materia de seguridad y salud durante la elaboración del proyecto y durante la ejecución de las obras.
- El Real Decreto establece mecanismos específicos para la aplicación de la Ley de Prevención de Riesgos Laborales y del Real Decreto 39/1997 de 17 de enero, por el que se aprueba el Reglamento de los Servicios de Prevención.
- Ley 31/1995, de 8 de noviembre, de Prevención de Riesgos Laborales, que tiene por objeto promover la Seguridad y la Salud de los trabajadores, mediante la aplicación de medidas y el desarrollo de las actividades necesarias para la prevención de riesgos derivados del trabajo. El art. 36 de la Ley 50/1998 de acompañamiento a los presupuestos modifica los artículos. 45, 47, 48 y 49 de esta Ley.
- A tales efectos esta Ley establece los principios generales relativos a la prevención de los riesgos profesionales para la protección de la seguridad y salud, la eliminación o disminución de los riesgos derivados del trabajo, la información, la consulta, la participación equilibrada y la formación de los trabajadores en materia preventiva, en los términos señalados en la presente disposición.
- Para el cumplimiento de dichos fines, la presente Ley, regula las actuaciones a desarrollar por las Administraciones Públicas, así como por los empresarios, los trabajadores y sus respectivas organizaciones representativas.
- Se tendrá especial atención a:

CAPÍTULO I: Objeto, ámbito de aplicaciones y definiciones.

CAPÍTULO III: Derecho y obligaciones, con especial atención a:

- Art. 14. Derecho a la protección frente a los riesgos laborales.
- Art. 15. Principios de la acción preventiva.
- Art. 16. Evaluación de los riesgos.
- Art. 17. Equipos de trabajo y medios de protección.
- Art. 18. Información, consulta y participación de los trabajadores.
- Art. 19. Formación de los trabajadores.
- Art. 20. Medidas de emergencia.
- Art. 21. Riesgo grave e inminente.
- Art. 22. Vigilancia de la salud.
- Art. 23. Documentación.
- Art. 24. Coordinación de actividades empresariales.
- Art. 25. Protección de trabajadores especialmente sensibles a determinados riesgos.
- Art. 29. Obligaciones de los trabajadores en materia de prevención de riesgos.

CAPÍTULO IV: Servicios de prevención

- Art. 30.- Protección y prevención de riesgos profesionales.
- Art. 31.- Servicios de prevención.

CAPÍTULO V: Consulta y participación de los trabajadores.

- Art. 33.- Consulta a los trabajadores.
- Art. 34.- Derechos de participación y representación.
- Art. 35.- Delegados de Prevención.
- Art. 36.- Competencias y facultades de los Delegados de Prevención.
- Art. 37.- Garantías y sigilo profesional de los Delegados de Prevención.
- Art. 38.- Comité de Seguridad y Salud.
- Art. 39.- Competencias y facultades del Comité de Seguridad y Salud.
- Art. 40.- Colaboración con la Inspección de Trabajo y Seguridad Social.

CAPÍTULO VII: Responsabilidades y sanciones.

- Art. 42.- Responsabilidades y su compatibilidad.
- Art. 43.- Requerimientos de la Inspección de Trabajo y Seguridad Social.
- Art. 44.- Paralización de trabajos.
- Art. 45.- Infracciones administrativas.
- Art. 46.- Infracciones leves.
- Art. 47.- Infracciones graves.
- Art. 48.- Infracciones muy graves.
- Art. 49.- Sanciones.
- Art. 50.- Reincidencia.
- Art. 51.- Prescripción de las infracciones.
- Art. 52.- Competencias sancionadoras.
- Art. 53.- Suspensión o cierre del centro de trabajo.
- Art. 54.- Limitaciones a la facultad de contratar con la Administración

Real Decreto 39/1997, de 17 de enero, por el que se aprueba el Reglamento de los Servicios de Prevención, que desarrolla la ley anterior en su nueva óptica en torno a la planificación de la misma a partir de la evaluación inicial de los riesgos inherentes al trabajo y la consiguiente adopción de las medidas adecuadas a la naturaleza de los riesgos detectados. La necesidad de que tales aspectos reciban tratamiento específico por la vía normativa adecuada aparece prevista en el Artículo 6 apartado 1, párrafos d y e de la Ley de Prevención de Riesgos Laborales. Especial atención al siguiente artículo del Real Decreto:

CAPÍTULO I: Disposiciones Generales.

CAPÍTULO II: Evaluación de los riesgos y planificación de la acción preventiva.

CAPÍTULO III: Organización de recursos para las actividades preventivas.

Afectado por

- *RD 337/2010, de 19 de marzo, por el que se modifican el RD 39/1997, de 17 de enero, por el que se aprueba el Reglamento de los Servicios de Prevención; el RD 1109/2007, de 24 de agosto, por el que se desarrolla la Ley 32/2006, de 18 de octubre, reguladora de la subcontratación en el sector de la construcción y el RD 1627/1997, de 24 de octubre, por el que se establecen disposiciones mínimas de seguridad y salud en obras de construcción.*
- *RD 298/2009, de 6 de marzo, por el que se modifica el RD 39/1997, de 17 de enero, por el que se aprueba el Reglamento de los Servicios de Prevención, en relación con la aplicación de medidas para promover la mejora de la seguridad y de la salud en el trabajo de la trabajadora embarazada, que haya dado a luz o en período de lactancia*
- *RD 604/2006, de 19 de mayo, por el que se modifican el RD 39/1997, de 17 de enero, por el que se aprueba el Reglamento de los Servicios de Prevención, y el RD 1627/1997, de 24 de octubre, por el que se establecen las disposiciones mínimas de seguridad y salud en las obras de construcción.*
- *RD 688/2005, de 10 de junio, por el que se regula el régimen de funcionamiento de las mutuas de accidentes de trabajo y enfermedades profesionales de la Seguridad Social como servicio de prevención ajeno.*
- *RD 780/1998, de 30 de abril, por el que se modifica el RD 39/1997, de 17 de enero, por el que se aprueba el Reglamento de los servicios de prevención.*

Real Decreto 1215/1997, de 18 de julio, por el que se establecen las disposiciones mínimas de seguridad y salud para la utilización por los trabajadores de los equipos de trabajo.

Real Decreto 842/2002, de 2 de agosto, por el que se aprueba el Reglamento Electrotécnico de Baja Tensión y sus instrucciones técnicas complementarias que lo desarrollan.

- *En especial a la ITC-BT-33: - Instalaciones provisionales y temporales de obras.*

Ley 54/2003 de 12 de diciembre, de reforma del marco normativo de la prevención de riesgos laborales (BOE del 13 de diciembre del 2003), y en especial a:

Capítulo II Artículo décimo puntos Seis y Siete.

Real Decreto 171/2004, de 30 de enero, por el que se desarrolla el artículo 24 de la Ley 31/1995 de 8 de noviembre, de Prevención de Riesgos Laborales, en materia de coordinación de actividades empresariales.

Real Decreto 2177/2004 de 12 de noviembre, por el que se modifica el Real Decreto 1215/1997 de 18 de julio, por el que se establecen las disposiciones mínimas de seguridad y salud para la utilización por los trabajadores de los equipos de trabajo, en materia de trabajos temporales en altura.

Real Decreto 286/2006, de 10 de marzo, sobre la protección de la salud y la seguridad de los trabajadores contra los riesgos relacionados con la exposición al ruido

Real Decreto 396/2006, de 31 de marzo, por el que se establecen las disposiciones mínimas de seguridad y salud aplicables a los trabajos con riesgo de exposición al amianto, con especial atención a la obligatoriedad de realizar el "Plan de trabajo" en las operaciones de desamiantado en la obra.

Real Decreto 604/2006, de 19 de mayo, por el que se modifican el Real Decreto 39/1997, de 17 de enero, por el que se aprueba el Reglamento de los Servicios de Prevención, y el Real Decreto 1627/1997, de 24 de Octubre, por el que se establecen las disposiciones mínimas de seguridad y salud en las obras de construcción.

Con especial atención al Artículo segundo, por el que se modifica el Real Decreto 1627/1997, en el que se introduce la disposición adicional única: *Presencia de recursos preventivos en obras de construcción.*

LEY 32/2006, de 18 de octubre, reguladora de la subcontratación en el Sector de la Construcción.

Real Decreto 1109/2007, de 24 de agosto, por el que se desarrolla la Ley 32/2006, de 18 de octubre, reguladora de la subcontratación en el Sector de la Construcción.

Con especial atención a las modificaciones introducidas por la Disposición final tercera del RD 1109/2007 acerca del Real Decreto 1627/1997 en los apartados 4 del artículo 13 y apartado 2 del artículo 18 de dicho RD 1627/1997.

Real Decreto 105/2008, de 1 de febrero por el que se regula la producción y gestión de los residuos de construcción y demolición.

Con especial atención a los documentos exigidos en los Artículos 4º y 5º para en la elaboración de las actuaciones preventivas en el tratamiento, almacenaje, manipulación y evacuación de los escombros ocasionados en la obra.

Ley 25/2009, de 22 de diciembre, de modificación de diversas leyes para su adaptación a la Ley sobre el libre acceso a las actividades de servicios y su ejercicio, en especial a:

- *Artículo 7. Modificación del Real Decreto-Ley 1/1986, de 14 de marzo, de medidas urgentes administrativas, financieras, fiscales y laborales.*
- *Artículo 8. Modificación de la Ley 31/1995, de 8 de noviembre, de Prevención de Riesgos Laborales.*

Real Decreto 337/2010, de 19 de marzo, por el que se modifican el Real Decreto 39/1997, de 17 de enero, por el que se aprueba el Reglamento de los Servicios de Prevención; el Real Decreto 1109/2007, de 24 de agosto, por el que se desarrolla la Ley 32/2006, de 18 de octubre, reguladora de la subcontratación en el sector de la construcción y el Real Decreto 1627/1997, de 24 de octubre, por el que se establecen disposiciones mínimas de seguridad y salud en obras de construcción.

Orden TIN/2504/2010, de 20 de septiembre, por la que se desarrolla el Real Decreto 39/1997, de 17 de enero, por el que se aprueba el Reglamento de los Servicios de Prevención, en lo referido a la acreditación de entidades especializadas como servicios de prevención, memoria de actividades preventivas y autorización para realizar la actividad de auditoría del sistema de prevención de las empresas.

En todo lo que no se oponga a la legislación anteriormente mencionada:

- Orden Ministerial, de 31 de agosto de 1987, por la que se aprueba la instrucción 8.3-IC sobre señalizaciones, balizamiento, defensa, limpieza y terminación de obras fijas en vías fuera de poblado.
- Estatuto de los Trabajadores. Real Decreto Legislativo 1/1995.
- Real Decreto 485/1997, de 14 de abril, sobre disposiciones mínimas en materia de señalización en Seguridad y Salud en el trabajo.
- Real Decreto 486/1997, de 14 de abril, sobre disposiciones mínimas de Seguridad y Salud en los lugares de trabajo (Anexo 1, Apdo. A, punto 9 sobre escaleras de mano) según Real Decreto 1627/1997 de 24 de octubre Anexo IV.
- Real Decreto 664/1997 de 12 de mayo, sobre la protección de los trabajadores contra los riesgos relacionados con la exposición a agentes biológicos durante el trabajo.
- Real Decreto 773/1997, de 30 de mayo, sobre disposiciones mínimas de Seguridad y Salud relativas a la utilización de Equipos de Protección Individual.
- Real Decreto 949/1997, de 20 de junio, sobre Certificado profesional de Prevencionistas de riesgos laborales.
- Real Decreto 1215/1997, de 18 de julio, por el que se establecen las disposiciones mínimas de Seguridad y Salud para la utilización por los trabajadores de equipos de trabajo.
- Real Decreto 833/1988, sobre residuos tóxicos y peligrosos.
- Reglamento (CE) 1272/2008, sobre clasificación, etiquetado y envasado de sustancias y mezclas.
- Plan Nacional Integrado de Residuos para el período 2008-2015.
- Estatuto de los Trabajadores. Real Decreto Legislativo 1/1995.

- Real Decreto 255/2003 de 28 de febrero por el que se aprueba el Reglamento sobre clasificación, envasado y etiquetado de preparados peligrosos.
- **Ordenanza General de Seguridad e Higiene en el Trabajo** de 9 de marzo de 1971 (en aquellos artículos no derogados y consideraciones que se especifican en la tabla siguiente):

Ordenanza General de Seguridad e Higiene en el Trabajo

A efectos de la OGSHT, cabe mencionar los siguientes aspectos de la misma:

TÍTULO I: *El Título I ha quedado totalmente derogado según la Disposición Derogatoria de la Ley de Prevención de Riesgos Laborales (Ley PRL 31/1995)*

TÍTULO II: *CONDICIONES GENERALES DE LOS CENTROS DE TRABAJO Y DE LOS MECANISMOS Y MEDIDAS DE PROTECCIÓN*

El título II permanece en vigor siempre y cuando no se oponga a la Ley de Prevención de Riesgos Laborales, hasta que se dicten los Reglamentos oportunos que cita el artículo 6 de la referida Ley, entre ellos el RD 1627/1997 que anteriormente ya se ha especificado y el cual exige este documento de seguridad.

Posteriormente el Real decreto 486/1997, declara derogados expresamente los Capítulos I, II, III, IV, V y VII de este Título II. No obstante, esta derogación no tiene efecto para los lugares de trabajo excluidos del ámbito de aplicación de este Real Decreto. Por lo tanto este Título II todavía puede considerarse en vigor en algunos casos específicos como lo es en la Construcción, ya que el propio RD 486/1997 en su Artículo 1. Objeto, establece con estas mismas palabras:

*...este Real Decreto 486/1997 no será de aplicación a: **Las obras de construcción temporales o móviles.***

Es decir, que en consecuencia están vigentes en las obras de construcción los siguientes capítulos de la OGSHT:

Capítulo Primero.- Edificios y locales. Art.13 al 33.

Capítulo II.- Servicios permanentes. Art. 34 al 37.

Capítulo III.- Servicios de higiene. Art. 38 al 42.

Capítulo IV.- Instalaciones sanitarias de urgencia. Art. 43.

Capítulo V.- Locales provisionales y trabajos al aire libre. Art. 44 al 50.

Capítulo VI.- Electricidad. Art. 51 al 70. *(siempre que no se contrapongan al REBT aprobado por el **Real Decreto 842/2002**, el cual ya ha sido comentado anteriormente).*

Capítulo VII.- Prevención y extinción de incendios. Art. 71 al 82.

Capítulo VIII.- Motores, transmisiones y máquinas. Art. 83 al 93.

Capítulo IX.- Herramientas portátiles. Art. 94 al 99.

Capítulo X.- Elevación y transporte. Art. 100 al 126.

Capítulo XI.- Aparatos que generan calor o frío y recipientes a presión. Art. 127 al 132.

Capítulo XII.- Trabajos con riesgos especiales. Art. 133 al 140.

Capítulo XIII.- Protección personal. Art. 141 al 151. (Derogado por RD773/1997 de 30 de mayo).

TÍTULO III.: *El Título III ha quedado derogado según la Disposición Derogatoria de la Ley de Prevención de Riesgos Laborales*

- Hasta que no se aprueben normas específicas correspondientes, se mantendrá en vigor los capítulos siguientes para los lugares de trabajo excluidos del ámbito de aplicación del CTE DB-SI "Seguridad en caso de incendio":

Sección SI 4. Detección, control y extinción del incendio.

- Ordenanza de trabajo para las Industrias de la Construcción, Vidrio y Cerámica de 28 de agosto de 1.970, con especial atención a:

Art. 165 a 176.- Disposiciones generales.

Art. 183 a 291.- Construcción en general.

Art. 334 a 341.- Higiene en el trabajo.

- Orden de 20 de mayo de 1952 (BOE 15 de junio), por el que se aprueba el Reglamento de Seguridad del Trabajo en la industria de la Construcción (El capítulo III ha sido derogado por el RD 2177/2004).
- Real Decreto 1495/1986, de 26 de mayo (BOE del 27 de julio - rectificado en el BOE de 4 de octubre-), por el que se aprueba el Reglamento de seguridad en las máquinas. Modificado por los RRDD 590/1989, de 19 de mayo (BOE de 3 junio) y 830/1991, de 24 de mayo (BOE del 31). Derogado por el RD 1849/2000, de 10 de noviembre (BOE 2 de diciembre).
- Real Decreto 1644/2008, de 10 de octubre, por el que se establecen las normas para la comercialización y puesta en servicio de las máquinas. Este RD deroga la siguiente normativa:
 - a)** *Real Decreto 1435/1992, de 27 de noviembre, por el que se dictan las disposiciones de aplicación de la Directiva del Consejo 89/392/CEE, relativa a la aproximación de las legislaciones de los Estados miembros sobre máquinas.*
 - b)** *Real Decreto 56/1995, de 20 de enero, por el que se modifica el Real Decreto 1435/1992, de 27 de noviembre, relativo a las disposiciones de aplicación de la Directiva del Consejo 89/392/CEE, sobre máquinas.*
 - c)** *Reglamento de aparatos elevadores para obras, aprobado por Orden de 23 de mayo de 1977.*
- Real Decreto 1407/1992, de 20 de noviembre (BOE del 28 de diciembre -rectificado en el BOE de 24 de febrero de 1993), por el que se regulan las condiciones para la comercialización y libre circulación intracomunitaria de los equipos de protección individual.
- Real Decreto 159/1995, de 3 de febrero (BOE de 8 de marzo -rectificado en el BOE 22 de marzo-), por el que se modifica el R.D. 1407/1992, de 20 de noviembre, por el que se regula las condiciones para la

comercialización y libre circulación intracomunitaria de los equipos de de los equipos de protección individual.

- Resolución de 28 de febrero de 2012, de la Dirección General de Empleo, por la que se registra y publica el V Convenio colectivo del sector de la construcción.
- Ley 38/1999 de 5 de noviembre. Ordenación de la edificación.
- Real decreto 374/2001 de 6 de abril sobre la protección de la salud y seguridad de los trabajadores contra los riesgos relacionados con los agentes químicos durante el trabajo.
- Real decreto 379/2001 de 6 de abril por el que se aprueba el Reglamento de almacenamiento de productos químicos y sus instrucciones técnicas complementarias MIE-APQ-1 a la MIE-APQ-7.
- Real decreto 614/2001 de 8 de junio sobre disposiciones mínimas para la protección de la salud y seguridad de los trabajadores frente al riesgo eléctrico.
- Real Decreto 255/2003 de 28 de febrero por el que se aprueba el Reglamento sobre clasificación, envasado y etiquetado de preparados peligrosos.
- ORDEN TAS/2947/2007, de 8 de octubre, por la que se establece el suministro a las empresas de botiquines con material de primeros auxilios en caso de accidente de trabajo, como parte de la acción protectora del sistema de la Seguridad Social.
- **V Convenio Colectivo del sector de la construcción**, en especial a los artículos y puntos tratados en el siguiente cuadro:

V Convenio Colectivo del sector de la construcción 2012

Artículo 20.- Vigilancia y control de salud.

Artículo 68.- Jornada. La jornada ordinaria anual 2012 será la que se establece a continuación:

año 2012 1.738 horas

Artículo 78.- Personal de capacidad disminuida.

Capítulo XII: Faltas y sanciones (en especial las relacionadas con la Seguridad y Salud de los trabajadores).

Capítulo I. Comisión Paritaria de Seguridad y Salud en el Trabajo

Libro II: Aspectos relativos a la seguridad y salud en el sector de la construcción

En general todos los Títulos, pero en especial el Título IV: Disposiciones mínimas de seguridad y salud aplicables en las obras de construcción.

- Pliego de Condiciones Técnicas de la Dirección General de Arquitectura.
- Resto de disposiciones técnicas ministeriales cuyo contenido o parte del mismo esté relacionado con la seguridad y salud.

- Ordenanzas municipales que sean de aplicación.

En especial con relación a los riesgos higiénicos:

- Real Decreto 396/2006, de 31 de marzo, por el que se establecen las disposiciones mínimas de seguridad y salud aplicables a los trabajos con riesgo de exposición al amianto.
- Real Decreto 286/2006, de 10 de marzo, sobre la protección de la salud y la seguridad de los trabajadores contra los riesgos relacionados con la exposición al ruido. (Corrección errores B.O.E. 71; 24.03.06)
- Real Decreto 665/1997, de 12 de mayo sobre la protección de los trabajadores contra los riesgos relacionados con la exposición a agentes cancerígenos durante el trabajo.
- Modificación del R.D. 665/1997 por el Real Decreto 1124/2000, del 16 de junio del Ministerio de la Presidencia.
- Real Decreto 664/1997, de 12 de mayo, sobre la protección de los trabajadores contra los riesgos relacionados con la exposición a agentes biológicos durante el trabajo.
- Orden 25 de marzo de 1998, por la que se adapta en función al progreso técnico el Real Decreto 664/1997.
- Real Decreto 413/1997, de 21 de marzo sobre protección operacional de trabajadores externos con riesgo de exposición a radiaciones ionizantes por intervención controlada.
- Real Decreto 374/2001 de 6 de abril, sobre protección de los trabajadores contra los riesgos relacionados con la exposición a agentes químicos durante el trabajo. (Corrección de errores. B.O.E. 129; 30.05.01 y B.O.E. 149; 21.06.01)
- Real Decreto 1254/1999, de 16 de julio, por el que se aprueban medidas de control de los riesgos inherentes a los accidentes graves en los que intervengan sustancias peligrosas. (Corrección de errores B.O.E. 264; 04.11.99)
- Real Decreto 119/2005, de 4 de febrero, por el que se modifica el Real Decreto 1254/1999, de 16 de julio, por el que se aprueban medidas de control de los riesgos inherentes a los accidentes graves en los que intervengan sustancias peligrosas.
- Real Decreto 948/2005, de 29 de julio, por el que se modifica el Real Decreto 1254/1999, de 16 de julio, por el que se aprueban medidas de control de los riesgos inherentes a los accidentes graves en los que intervengan sustancias peligrosas.
- Real Decreto 117/2003, de 31 de enero, sobre limitación de emisiones de compuestos orgánicos volátiles debidas al uso de disolventes en determinadas actividades.
- Real Decreto 255/2003, de 28 de febrero, por el que se aprueba el Reglamento sobre clasificación, envasado y etiquetado de preparados peligrosos. (Corrección de errores B.O.E. 56; 05.03.03).
- Orden PRE/3/2006, de 12 de enero, por la que se modifica el anexo VI del Reglamento sobre clasificación, envasado y etiquetado de preparados peligrosos, aprobado por el Real Decreto 255/2003, de 28 de febrero.
- Orden PRE/164/2007, de 29 de enero, por la que se modifican los anexos II, III y V del Reglamento sobre clasificación, envasado y etiquetado de preparados peligrosos, aprobado por el Real Decreto 255/2003, de 28 de febrero.
- Orden PRE/1648/2007, de 7 de junio, por la que se modifica el anexo VI del Reglamento sobre clasificación, envasado y etiquetado de preparados peligrosos, aprobado por el Real Decreto 255/2003, de 28 de febrero.

En especial con relación a los riesgos Ergonómicos:

- Real Decreto 487/1997, de 14 de abril por el que se aprueba las disposiciones mínimas de seguridad y salud relativas a la manipulación manual de cargas que entrañe riesgo, en particular dorso lumbares, para los trabajadores.
- Real Decreto 488/1997, de 14 de abril, sobre disposiciones mínimas de seguridad y salud relativas al trabajo con equipos que incluyen pantallas de visualización.
- Real Decreto 1311/2005, de 4 de noviembre, sobre la protección de la salud y la seguridad de los trabajadores frente a los riesgos derivados o que puedan derivarse de la exposición a vibraciones mecánicas.
- Real Decreto 330/2009, de 13 de marzo, por el que se modifica el Real Decreto 1311/2005, de 4 de noviembre, sobre la protección de la salud y la seguridad de los trabajadores frente a los riesgos derivados o que puedan derivarse de la exposición a vibraciones mecánicas.

3.2. Obligaciones específicas para la obra proyectada

- El Real Decreto 1627/1997 de 24 de octubre se ocupa de las obligaciones del Promotor (Empresario titular del centro de trabajo según el RD 171/2004), reflejadas en los Artículos 3 y 4; Contratista (Empresario principal según el RD 171/2004), en los Artículos 7, 11, 15 y 16; Subcontratistas (Empresas concurrentes según el RD 171/2004), en el Artículo 11, 15 y 16 y Trabajadores Autónomos en el Artículo 12.
- El Estudio de Seguridad y Salud quedará incluido como documento integrante del Proyecto de Ejecución de Obra. Dicho Estudio de Seguridad y Salud será visado en el Colegio profesional correspondiente y quedará documentalente en la obra junto con el Plan de Seguridad.
- El Real Decreto 1627/1997 indica que cada contratista deberá elaborar un Plan de Seguridad y Salud en el Trabajo.
- El Plan de Seguridad y Salud que analice, estudie, desarrolle y complemente el Estudio de Seguridad y Salud consta de los mismos apartados, así como la adopción expresa de los sistemas de producción previstos por el constructor, respetando fielmente el Pliego de Condiciones. Las propuestas de medidas alternativas de prevención incluirán la valoración económica de las mismas, que no podrán implicar disminución del importe total ni de los niveles de protección. La aprobación expresa del Plan quedará plasmada en acta firmada por el Coordinador en materia de Seguridad y Salud durante la ejecución de la obra y el representante de la empresa constructora con facultades legales suficientes o por el propietario con idéntica calificación legal.
- La Empresa Constructora (empresa principal según el RD 171/2004) cumplirá las estipulaciones preventivas del Plan de Seguridad y Salud que estará basado en el Estudio de Seguridad y Salud, respondiendo solidariamente de los daños que se deriven de la infracción del mismo por su parte o de los posibles subcontratistas o empleados.
- Se abonará a la Empresa Constructora (empresa principal según el RD 171/2004), previa certificación del Coordinador en materia de seguridad y salud durante la ejecución de la obra, las partidas incluidas en el documento Presupuesto del Plan de Seguridad y Salud. Si se implantasen elementos de seguridad no incluidos en el Presupuesto, durante la realización de la obra, éstos se abonarán igualmente a la Empresa Constructora, previa autorización del Coordinador en materia de seguridad y salud durante la ejecución de la obra.
- Se ha de considerar lo que establece “el pliego de condiciones técnicas generales aplicable a la redacción de proyectos y ejecución de las obras municipales del Ayuntamiento de Madrid”, a los efectos, entre otros, de que determinadas partidas como reuniones de Comité de seguridad y salud de la obra, hora de limpieza de instalaciones, cerramiento exterior de obra, costes de la vigilancia de la salud de los trabajadores, formación de los trabajadores, señalización vial, etc., que se describen en dicho documento y que es preceptiva y de obligada disposición en obra por parte del contratista, no se han de incluir en las mediciones y presupuesto del estudio de seguridad y salud de la obra, ni en el presupuesto del plan de seguridad y salud de la obra. Considerando estos gastos por cuenta del Contratista, al estar incluido dichos costes en el PEM de la obra según el PCTG que se cita.
- El Promotor vendrá obligado a abonar al Coordinador en materia de seguridad y salud durante la ejecución de la obra los honorarios devengados en concepto de aprobación del Plan de Seguridad y Salud, así como los de control y seguimiento del Plan de Seguridad y Salud.
- Para aplicar los principios de la acción preventiva, el empresario designará uno o varios trabajadores para ocuparse de dicha actividad, constituirá un Servicio de Prevención o concertará dicho servicio a una entidad especializada ajena a la Empresa.
- La definición de estos Servicios así como la dependencia de determinar una de las opciones que hemos indicado para su desarrollo, está regulado en la Ley de Prevención de Riesgos Laborales 31/95 en sus artículos 30 y 31, así como en la Orden del 27 de junio de 1997 y Real Decreto 39/1997 de 17 de enero.
- El incumplimiento por los empresarios de sus obligaciones en materia de prevención de riesgos laborales dará lugar a las responsabilidades que están reguladas en el artículo 42 de dicha Ley.

- El empresario deberá elaborar y conservar a disposición de la autoridad laboral la documentación establecida en el Artículo 23 de la Ley 31/1995, de Prevención de Riesgos Laborales.
- El empresario deberá consultar a los trabajadores la adopción de las decisiones relacionadas en el Artículo 33 de la Ley 31/1995, de Prevención de Riesgos Laborales.
- La obligación de los trabajadores en materia de prevención de riesgos está regulada en el Artículo 29 de la Ley 31/1995, de Prevención de Riesgos Laborales.
- Los trabajadores estarán representados por los Delegados de Prevención ateniéndose a los Artículos 35 y 36 de la Ley 31/1995, de Prevención de Riesgos Laborales.

Se deberá constituir un Comité de Seguridad y Salud según se dispone en los Artículos 38 y 39 de la Ley 31/1995, de Prevención de Riesgos Laborales.

Las empresas de esta obra (contratistas y subcontratistas), deberán tener en cuenta y cumplir los requisitos exigibles a los contratistas y subcontratista, en los términos establecidos por la *LEY 32/2006, de 18 de octubre, reguladora de la subcontratación en el Sector de la Construcción* y muy en especial las especificaciones establecidas en el **CAPÍTULO II: Normas generales sobre subcontratación en el sector de la construcción**, así como por el *Real Decreto 1109/2007, de 24 de agosto, por el que se desarrolla la Ley 32/2006, de 18 de octubre, reguladora de la subcontratación en el Sector de la Construcción*.

DETECCIÓN Y EVALUACIÓN DE LOS RIESGOS HIGIÉNICOS Y MEDICIÓN DE LOS MISMOS:

El Contratista, está obligado a realizar las mediciones técnicas de los riesgos higiénicos, con su Servicio de Prevención, con el fin de detectar y evaluar los riesgos higiénicos previstos, o que pudieran detectarse durante la ejecución de la obra.

Se ofrece aquí una relación no exhaustiva de los mismos:

- Presencia de gases tóxicos en los trabajos de pocería.
- Presencia de amianto en operaciones de excavación, demolición, derribo y/o rehabilitación.
- Nivel acústico de los trabajos y de su entorno.
- Identificación y evaluación de la presencia de disolventes orgánicos en la atmósfera, (pinturas, barnices, lacas, etc.).
- Productos de limpieza utilizados en fachadas.
- Productos fluidos de aislamiento.
- Proyección de fibras.

Todas mediciones y evaluaciones necesarias para garantizar las condiciones de higiene de la obra, se realizarán mediante el uso de los aparatos técnicos especializados con control de calibración, y manejados por personal debidamente cualificado.

Los informes de estado y evaluación, serán entregados a la Coordinación de Obra y a la Dirección Facultativa, para su estudio y análisis de decisiones.

EVALUACIÓN Y DECISIÓN SOBRE ALTERNATIVAS DE SEGURIDAD A LAS INICIALMENTE PROPUESTAS POR EL PLAN DE SEGURIDAD Y SALUD

El Coordinador de Seguridad y Salud durante la ejecución de obra, siempre que lo considere conveniente y para evaluar las alternativas propuestas por el Contratista en su Plan de Seguridad, utilizará los siguientes criterios técnicos:

1º Respecto a las protecciones colectivas:

1. El montaje, mantenimiento, cambios de posición y retirada de una propuesta alternativa, no tendrán más riesgos o de mayor entidad, que los que tiene la solución de un riesgo decidido inicialmente.
2. La propuesta alternativa, no exigirá hacer un mayor número de maniobras que las exigidas por la propuesta a sustituir. Pues se entiende que a mayor número de maniobras, mayor cantidad de riesgos.
3. Una protección colectiva no será sustituida por equipos de protección individual.
4. No aumentará los costos económicos previstos.
5. No implicará un aumento del plazo de ejecución de obra.
6. No será de calidad inferior a la prevista inicialmente.
7. Las soluciones previstas, que estén comercializadas y ofrezcan garantías de buen funcionamiento, no podrán ser sustituidas por otras de tipo artesanal, (fabricadas en taller o en la obra), salvo que estas se justifiquen mediante un cálculo expreso, su representación en planos técnicos, la realización de las pruebas de carga que corresponda y la firma de un técnico competente que se responsabilice de su cambio.

2º Respecto a los equipos de protección individual:

1. Las propuestas alternativas no serán de inferior calidad a las previstas inicialmente.
2. No aumentarán los costos económicos previstos, salvo si se efectúa la presentación de una completa justificación técnica, que razone la necesidad de un aumento de la calidad, de las prestaciones y mejore la seguridad.

3º Respecto a otros aspectos contemplados para la obra:

1. En el Plan de Seguridad y Salud, se incluirá el documento de '*Coordinación de actividades empresariales de la obra*', dando una copia del mismo a todas las empresas participantes del proceso constructivo, y cuyo contenido y estructura se ajusta a las recomendaciones de la *2ª Edición de la Guía Técnica para la Evaluación y Prevención de los Riesgos relativos a la obras de construcción*, donde se ofrecen criterios para aplicar el RD 1627/1997 en esta obra:

- Medidas concretas a implantar para controlar los riesgos derivados de la concurrencia de empresas: Para contratistas, subcontratistas y trabajadores autónomos.
- Forma de llevar a cabo la coordinación de actividades empresariales dentro de la obra: Estableciendo los medios de coordinación concretos, actuaciones encaminadas a coordinar las actuaciones de las empresa, etc.
- Definición de las obligaciones preventivas para cada una de las empresas que intervienen en la obra.
- Cauces de comunicación entre empresas y trabajadores autónomos: Implementando las TICs en las obras, y aportando herramientas que facilitan esta implantación.
- Planificación de las actividades preventivas integradas en el planning de obra: Estableciendo las fechas de implantación y retirada de los medios de protección colectiva (Barandillas, Redes, Marquesinas, Cierre de obra, etc.), de la señalización, de las instalaciones o locales anejos, etc.
- Implantación en obra del Plan de Seguridad: Definiendo responsabilidades y funciones, coordinando y protocolizando las actuaciones en la obra y estableciendo los procesos y procedimientos en materia de Seguridad y Salud durante el proceso constructivo.

CONDICIONES PARTICULARES PARA LOS AGENTES INTERVINIENTES EN EL PROCESO CONSTRUCTIVO:

A) EL COMITÉ DE SEGURIDAD Y SALUD

Si el número de trabajadores no excede de 50, no es necesaria la constitución de un Comité de Seguridad y Salud en el trabajo, no obstante se recomienda su constitución conforme a lo dispuesto en el artículo 38 de la Ley 31/1995, de 8 de noviembre, de Prevención de Riesgos Laborales, con las competencias y facultades que le reconoce el artículo 39.

B) DELEGADOS DE PREVENCIÓN (Artículo 35 de la Ley 31/1995).

1. Los Delegados de Prevención son los representantes de los trabajadores con funciones específicas en materia de prevención de riesgos en el trabajo.

Los Delegados de Prevención serán designados por y entre los representantes del personal, en el ámbito de los órganos de representación previstos en las normas a que se refiere el artículo 34 de esta Ley, con arreglo a la siguiente escala:

De 50 a 100 trabajadores	2 Delegados de Prevención
De 101 a 500 trabajadores	3 Delegados de Prevención
De 501 a 1.000 trabajadores	4 Delegados de Prevención
De 1.001 a 2.000 trabajadores	5 Delegados de Prevención
De 2.001 a 3.000 trabajadores	6 Delegados de Prevención
De 3.001 a 4.000 trabajadores	7 Delegados de Prevención
De 4.001 en adelante	8 Delegados de Prevención

En las empresas de hasta treinta trabajadores el Delegado de Prevención será el Delegado de Personal. En las empresas de treinta y uno a cuarenta y nueve trabajadores habrá un Delegado de Prevención que será elegido por y entre los Delegados de Personal.

A efectos de determinar el número de Delegados de Prevención se tendrán en cuenta los siguientes criterios:

- a) Los trabajadores vinculados por contratos de duración determinada superior a un año se computarán como trabajadores fijos de plantilla.
- b) Los contratados por término de hasta un año se computarán según el número de días trabajados en el período de un año anterior a la designación. Cada doscientos días trabajados o fracción se computarán como un trabajador más.

Según el Art.36. de la Ley 31/1995 de Prevención de Riesgos Laborales son competencias de los Delegados de Prevención:

- a)** Colaborar con la dirección de la empresa en la mejora de la acción preventiva.
- b)** Promover y fomentar la cooperación de los trabajadores en la ejecución de la normativa sobre prevención de riesgos laborales.
- c)** Ser consultados por el empresario, con carácter previo a su ejecución, acerca de las decisiones a que se refiere el artículo 33 de la presente Ley.
- d)** Ejercer una labor de vigilancia y control sobre el cumplimiento de la normativa de prevención de riesgos laborales.

En las empresas que, de acuerdo con lo dispuesto en el apartado 2 del artículo 38 de esta Ley, no cuenten con Comité de Seguridad y Salud por no alcanzar el número mínimo de trabajadores establecido al efecto, las competencias atribuidas a aquél en la presente Ley serán ejercidas por los Delegados de Prevención.

2. En el ejercicio de las competencias atribuidas a los Delegados de Prevención, éstos estarán facultados para:

- a)** Acompañar a los técnicos en las evaluaciones de carácter preventivo del medio ambiente de trabajo, así como, en los términos previstos en el artículo 40 de esta Ley, a los Inspectores de Trabajo y Seguridad Social en las visitas y verificaciones que realicen en los centros de trabajo para comprobar el cumplimiento de la normativa sobre prevención de riesgos laborales, pudiendo formular ante ellos las observaciones que estimen oportunas.
- b)** Tener acceso, con las limitaciones previstas en el apartado 4 del artículo 22 de esta Ley, a la información y documentación relativa a las condiciones de trabajo que sean necesarias para el ejercicio de sus funciones y, en particular, a la prevista en los artículos 18 y 23 de esta Ley. Cuando la información está, sujeta a las limitaciones reseñadas, sólo podrá ser suministrada de manera que se garantice el respeto de la confidencialidad.
- c)** Ser informados por el empresario sobre los daños producidos en la salud de los trabajadores una vez que aquél hubiese tenido conocimiento de ellos, pudiendo presentarse, aun fuera de su jornada laboral, en el lugar de los hechos para conocer las circunstancias de los mismos.
- d)** Recibir del empresario las informaciones obtenidas por éste procedentes de las personas u órganos encargados de las actividades de protección y prevención en la empresa, así como de los organismos competentes para la seguridad y la salud de los trabajadores, sin perjuicio de lo dispuesto en el artículo 40 de esta Ley en materia de colaboración con la Inspección de Trabajo y Seguridad Social.
- e)** Realizar visitas a los lugares de trabajo para ejercer una labor de vigilancia y control del estado de las condiciones de trabajo, pudiendo, a tal fin, acceder a cualquier zona de los mismos y comunicarse durante la jornada con los trabajadores, de manera que no se altere el normal desarrollo del proceso productivo.
- f)** Recabar del empresario la adopción de medidas de carácter preventivo y para la mejora de los niveles de protección de la seguridad y la salud de los trabajadores, pudiendo a tal fin efectuar propuestas al empresario, así como al Comité de Seguridad y Salud para su discusión en el mismo.
- g)** Proponer al órgano de representación de los trabajadores la adopción del acuerdo de paralización de actividades a que se refiere el apartado 3 del artículo 21.
- h)** Realizar visitas a los lugares de trabajo para ejercer una labor de vigilancia y control del estado de las condiciones de trabajo, pudiendo, a tal fin, acceder a cualquier zona de los mismos y comunicarse durante la jornada con los trabajadores, de manera que no se altere el normal desarrollo del proceso productivo.

- i) Recabar del empresario la adopción de medidas de carácter preventivo y para la mejora de los niveles de protección de la seguridad y la salud de los trabajadores, pudiendo a tal fin efectuar propuestas al empresario, así como al Comité de Seguridad y Salud para su discusión en el mismo.
- j) Proponer al órgano de representación de los trabajadores la adopción del acuerdo de paralización de actividades a que se refiere el apartado 3 del artículo 21.

3. Los informes que deban emitir los Delegados de Prevención a tenor de lo dispuesto en la letra c) del apartado 1 de este artículo deberán elaborarse en un plazo de quince días, o en el tiempo imprescindible cuando se trate de adoptar medidas dirigidas a prevenir riesgos inminentes. Transcurrido el plazo sin haberse emitido el informe, el empresario podrá poner en práctica su decisión.

4. La decisión negativa del empresario a la adopción de las medidas propuestas por el Delegado de Prevención a tenor de lo dispuesto en la letra f) del apartado 2 de este artículo deberá ser motivada.

En las empresas que, de acuerdo con lo dispuesto en el apartado 2 del artículo 38 de esta Ley, no cuenten con Comité de Seguridad y Salud por no alcanzar el número mínimo de trabajadores establecido al efecto, las competencias atribuidas a aquél en la presente Ley serán ejercidas por los Delegados de Prevención.

C) LOS SERVICIOS DE PREVENCIÓN (Artículos 30 y 31 de la Ley 31/1995)

1. En cumplimiento del deber de prevención de riesgos profesionales, el empresario designará uno o varios trabajadores para ocuparse de dicha actividad, constituirá un servicio de prevención o concertará dicho servicio con una entidad especializada ajena a la empresa.

2. Los trabajadores designados deberán tener la capacidad necesaria, disponer del tiempo y de los medios precisos y ser suficientes en número, teniendo en cuenta el tamaño de la empresa, así como los riesgos a que están expuestos los trabajadores y su distribución en la misma, con el alcance que se determine en las disposiciones a que se refiere la letra e) del apartado 1 del artículo 6 de la presente Ley.

Los trabajadores a que se refiere el párrafo anterior colaborarán entre sí y, en su caso, con los servicios de prevención.

3. Para la realización de la actividad de prevención, el empresario deberá facilitar a los trabajadores designados el acceso a la información y documentación a que se refieren los artículos 18 y 23 de la presente Ley.

4. Los trabajadores designados no podrán sufrir ningún perjuicio derivado de sus actividades de protección y prevención de los riesgos profesionales en la empresa. En el ejercicio de esta función, dichos trabajadores gozarán, en particular, de las garantías que para los representantes de los trabajadores establecen las letras a), b) y c) del artículo 68 y el apartado 4 del artículo 56 del texto refundido de la Ley del Estatuto de los Trabajadores.

Esta garantía alcanzará también a los trabajadores integrantes del servicio de prevención, cuando la empresa decida constituirlo de acuerdo con lo dispuesto en el artículo siguiente.

Los trabajadores a que se refieren los párrafos anteriores deberán guardar sigilo profesional sobre la información relativa a la empresa a la que tuvieran acceso como consecuencia del desempeño de sus funciones.

5. En las empresas de menos de seis trabajadores, el empresario podrá asumir personalmente las funciones señaladas en el apartado 1, siempre que desarrolle de forma habitual su actividad en el centro de trabajo y tenga la capacidad necesaria, en función de los riesgos a que estén expuestos los trabajadores y la peligrosidad de las actividades, con el alcance que se determine en las disposiciones a que se refiere la letra e) del apartado 1 del artículo 6 de la presente Ley.

6. El empresario que no hubiere concertado el Servicio de prevención con una entidad especializada ajena a la empresa deberá someter su sistema de prevención al control de una auditoria o evaluación externa, en los términos que reglamentarios establecidos.

Los Servicios de prevención ajenos, según Artículo 19 del Real Decreto 39/1997 deberán asumir directamente el desarrollo de las funciones señaladas en el apartado 3 del artículo 31 de la Ley de Prevención de Riesgos Laborales que hubieran concertado, teniendo presente la integración de la prevención en el conjunto de actividades de la empresa y en todos los niveles jerárquicos de la misma, sin perjuicio de que puedan subcontratar los servicios de otros profesionales o entidades cuando sea necesario para la realización de actividades que requieran conocimientos especiales o instalaciones de gran complejidad.

Por otro lado el apartado 3 del Artículo 31 de la Ley de Prevención de Riesgos Laborales establece:

7. Los servicios de prevención deberán estar en condiciones de proporcionar a la empresa el asesoramiento y apoyo que precise en función de los tipos de riesgo en ella existentes y en lo referente a:

- a)** El diseño, aplicación y coordinación de los planes y programas de actuación preventiva.
- b)** La evaluación de los factores de riesgo que puedan afectar a la seguridad y la salud de los trabajadores en los términos previstos en el artículo 16 de esta Ley.
- c)** La determinación de las prioridades en la adopción de las medidas preventivas adecuadas y la vigilancia de su eficacia.
- d)** La información y formación de los trabajadores.
- e)** La prestación de los primeros auxilios y planes de emergencia.
- f)** La vigilancia de la salud de los trabajadores en relación con los riesgos derivados del trabajo.

D) RECURSOS PREVENTIVOS EN LA OBRA

D1) Funciones que deberán realizar.

Conforme se establece en el Capítulo IV, artículo 32 bis (añadido a la Ley 31/1995 por las modificaciones introducidas por la Ley de reforma del marco normativo de la prevención de riesgos laborales), estos deberán:

- a)** Tener la capacidad suficiente
- b)** Disponer de los medios necesarios
- c)** Ser suficientes en número

Deberán vigilar el cumplimiento de las actividades preventivas, debiendo permanecer en el centro de trabajo durante el tiempo que se mantenga la situación que determine su presencia.

La presencia de los recursos preventivos en esta obra servirá para garantizar el estricto cumplimiento de los métodos de trabajo y, por lo tanto, el control del riesgo.

En el documento de la Memoria de este Estudio de Seguridad y Salud se especifican detalladamente aquellas unidades de esta obra en las que desde el proyecto se considera que puede ser necesaria su presencia por alguno de estos motivos:

- a)** Porque los riesgos pueden verse agravados o modificados en el desarrollo del proceso o la actividad, por la concurrencia de operaciones diversas que se desarrollan sucesiva o simultáneamente y que hagan preciso el control de la correcta aplicación de los métodos de trabajo.
- b)** Porque se realizan actividades o procesos que reglamentariamente son considerados como peligrosos o con riesgos especiales.

Serán trabajadores de la empresa designados por el contratista, que poseerán conocimientos, cualificación y experiencia necesarios en las actividades o procesos por los que ha sido necesaria su presencia y contarán con la formación preventiva necesaria y correspondiente, como mínimo a las funciones de nivel básico.

D2) Forma de llevar a cabo la presencia de los recursos preventivos.

Para dar cumplimiento al Artículo segundo del RD 604/2006 sobre *Modificación del Real Decreto 1627/1997*, por el que se introduce una disposición adicional única en el RD 1627/1997, la forma de llevar a cabo la presencia de los recursos preventivos se realizará del siguiente modo:

- En el documento de la *Memoria de Seguridad* se detallan las unidades de obra para las que es necesaria su presencia, (en función de los Artículo 1 apartado Ocho del *R.D. 604/2006*).
- Si en una unidad de obra es requerida su presencia, igualmente en el documento de la *Memoria de Seguridad* se especifican muy detalladamente mediante un **check-list**, las actividades de Vigilancia y Control que deberá realizar el recurso preventivo.
- Cuando, como resultado de la vigilancia, observe un deficiente cumplimiento de las actividades preventivas, dará las instrucciones necesarias para el correcto e inmediato cumplimiento de las actividades preventivas y pondrá tales circunstancias en conocimiento del contratista para que éste adopte las medidas necesarias para corregir las deficiencias observadas, si éstas no hubieran sido aún subsanadas.
- Cuando, como resultado de la vigilancia, observe ausencia, insuficiencia o falta de adecuación de las medidas preventivas, deberá poner tales circunstancias en conocimiento del contratista, que procederá de manera inmediata a la adopción de las medidas necesarias para corregir las deficiencias y en su caso a la propuesta de modificación del plan de seguridad y salud en los términos previstos en el artículo 7.4 del RD 1627/1997.

3.3. Obligaciones en relación a la ley 32 / 2006

A) Registro de Empresas Acreditadas.

Tal como se establece en el *Artículo 3 del RD 1109/2007*, las empresas de esta obra, con carácter previo al inicio de su intervención en el proceso de subcontratación como contratistas o subcontratistas estarán inscritas en el "*Registro de empresas contratistas*", dependiente de la autoridad laboral competente.

A tal fin deberán proporcionar a su Comitente, al Coordinador de Seguridad y/o en su caso a la Dirección Facultativa su "**Clave individualizada de identificación registral**".

Las empresas comitentes exigirán esta certificación relativa a dicha inscripción en el Registro, a todas sus empresas subcontratistas dentro del mes anterior al inicio de la ejecución del contrato.

La certificación deberá ser oficial, es decir emitida por el órgano competente en el plazo máximo de diez días naturales desde la recepción de la solicitud y tal como se establece en la actual normativa, tendrá efectos con independencia de la situación registral posterior de la empresa afectada.

La exigencia de este certificado por la empresa comitente será obligatoria en la obra, para cumplir con el deber de vigilar el cumplimiento por dicha empresa subcontratista de las obligaciones establecidas en el artículo 4, apartados 1 y 2, de la Ley 32/2006, de 18 de octubre.

Con dicho acto, la empresa comitente quedará exonerada legalmente durante la vigencia del contrato y con carácter exclusivo para esta obra de construcción, de la responsabilidad prevista en el artículo 7.2 de la citada Ley, para el supuesto de incumplimiento por dicho subcontratista de las obligaciones de acreditación y registro.

B) Porcentaje mínimo de trabajadores contratados con carácter indefinido.

Las empresas que sean contratadas o subcontratadas habitualmente para la realización de trabajos en la obra deberán contar, en los términos que se establecen en el RD 1109/2007, con un número de trabajadores contratados con carácter indefinido no inferior al 30 por ciento de su plantilla.

No obstante, tal como se establece en el *Art. 4 de la ley 32/2006*, se admiten los siguientes porcentajes mínimos de trabajadores contratados con carácter indefinido:

- no será inferior al 10% hasta el 18 Octubre 2008
- no será inferior al 20% desde el 19 Octubre 2008 al 18 Abril 2010
- a partir del 19 Abril 2010 y en lo sucesivo, no será inferior al 30%

A efectos del cómputo del porcentaje de trabajadores contratados con carácter indefinido que se establece, se han aplicado las siguientes reglas:

a) Se toma como período de referencia los doce meses naturales completos anteriores al momento del cálculo.

No obstante, en empresas de nueva creación se tomarán como período de referencia los meses naturales completos transcurridos desde el inicio de su actividad hasta el momento del cálculo, aplicando las reglas siguientes en función del número de días que comprenda el período de referencia.

b) La plantilla de la empresa se calculará por el cociente que resulta de dividir por trescientos sesenta y cinco el número de días trabajados por todos los trabajadores por cuenta ajena de la empresa.

c) El número de trabajadores contratados con carácter indefinido se calculará por el cociente que resulte de dividir por trescientos sesenta y cinco el número de días trabajados por trabajadores contratados con tal carácter, incluidos los fijos discontinuos.

d) Los trabajadores a tiempo parcial se computarán en la misma proporción que represente la duración de su jornada de trabajo respecto de la jornada de trabajo de un trabajador a tiempo completo comparable.

e) A efectos del cómputo de los días trabajados previsto en las letras anteriores, se contabilizarán tanto los días efectivamente trabajados como los de descanso semanal, los permisos retribuidos y días festivos, las vacaciones anuales y, en general, los períodos en que se mantenga la obligación de cotizar

f) En las cooperativas de trabajo asociado se computarán a estos efectos tanto a los trabajadores por cuenta ajena como a los socios trabajadores. Los socios trabajadores serán computados de manera análoga a los trabajadores por cuenta ajena, atendiendo a:

- a) La duración de su vínculo social.
- b) Al hecho de ser socios trabajadores a tiempo completo o a tiempo parcial, y
- c) A que hayan superado la situación de prueba o no.

La empresa comitente recibirá justificación documental por escrito mediante acta en el momento de formalizar la subcontratación, y en la que se manifieste el cumplimiento de los porcentajes anteriores.

C) Formación de recursos humanos de las empresas.

De conformidad con lo previsto en el artículo 10 de la Ley 32/2006, de 18 de octubre, las empresas de la obra deberán velar por que todos los trabajadores que presten servicios tengan la formación necesaria y adecuada a su puesto de trabajo o función en materia de prevención de riesgos laborales, de forma que conozcan los riesgos y las medidas para prevenirlos.

Conforme se especifica en el V Convenio colectivo del sector de la construcción, el requisito de formación de los recursos humanos a que se refiere el *Artículo 4.2 a) de la Ley 32/2006, de 18 de octubre* y en el *RD 1109/2007*, se justificará en esta obra por todas las empresas participantes mediante alguna de estas condiciones:

a) Tarjeta Profesional de la Construcción: Conforme lo establecido en el artículo 10.3 de la citada Ley 32/2006 y como forma de acreditar la formación específica recibida por los trabajadores en materia de prevención de riesgos laborales, será exigible la cartilla o carné profesional mediante la denominada 'Tarjeta Profesional de la Construcción' (TPC), cuyo objetivo es implantarse como única vía de acreditación y es la preferentemente exigible en esta obra.

b) Certificación por el empresario: Que la organización preventiva del empresario expida certificación sobre la formación específica impartida a todos los trabajadores de la empresa que presten servicios en las obras de construcción.

c) Que se acredite la integración de la prevención de riesgos en las actividades y decisiones: Que se acredite que la empresa cuenta con personas que, conforme al plan de prevención de riesgos de aquella, ejercen funciones de dirección y han recibido la formación necesaria para integrar la prevención de riesgos laborales en el conjunto de sus actividades y decisiones.

La formación se podrá recibir en cualquier entidad acreditada por la Fundación Laboral de la Construcción, la autoridad laboral o educativa para impartir formación en materia de prevención de riesgos laborales, deberá tener una duración no inferior a diez horas e incluirá, al menos, los siguientes contenidos:

- 1.º Riesgos laborales y medidas de prevención y protección en el Sector de la Construcción.
- 2.º Organización de la prevención e integración en la gestión de la empresa.
- 3.º Obligaciones y responsabilidades.

- 4.º Costes de la siniestralidad y rentabilidad de la prevención.
- 5.º Legislación y normativa básica en prevención.

D) Libro de subcontratación

Cada contratista, con carácter previo a la subcontratación con un subcontratista o trabajador autónomo de parte de la obra que tenga contratada, deberá obtener un *Libro de Subcontratación* habilitado que se ajuste al modelo establecido.

El Libro de Subcontratación será habilitado por la autoridad laboral correspondiente.

Se anotará en el mismo a la persona responsable de la coordinación de seguridad y salud en la fase de ejecución de la obra así como cualquier cambio de coordinador de seguridad y salud que se produjera durante la ejecución de la obra, conforme se establece en el RD 337/2010.

En dicho *Libro de subcontratación* el contratista deberá reflejar, por orden cronológico desde el comienzo de los trabajos, y con anterioridad al inicio de estos, todas y cada una de las subcontrataciones realizadas en la obra con empresas subcontratistas y trabajadores autónomos incluidos en el ámbito de ejecución de su contrato, conteniendo todos los datos que se establecen en el *Real Decreto 1109/2007* y en el *Artículo 8.1 de la Ley 32/2006*.

El contratista deberá conservar el Libro de Subcontratación en la obra de construcción hasta la completa terminación del encargo recibido del promotor. Asimismo, deberá conservarlo durante los cinco años posteriores a la finalización de su participación en la obra.

Con ocasión de cada subcontratación, el contratista deberá proceder del siguiente modo:

a) En todo caso, deberá comunicar la subcontratación anotada al coordinador de seguridad y salud, con objeto de que éste disponga de la información y la transmita a las demás empresas contratistas de la obra, en caso de existir, a efectos de que, entre otras actividades de coordinación, éstas puedan dar cumplimiento a lo dispuesto en artículo 9.1 de la Ley 32/2006, de 18 de octubre, en cuanto a la información a los representantes de los trabajadores de las empresas de sus respectivas cadenas de subcontratación.

b) También en todo caso, deberá comunicar la subcontratación anotada a los representantes de los trabajadores de las diferentes empresas incluidas en el ámbito de ejecución de su contrato que figuren identificados en el Libro de Subcontratación.

c) Cuando la anotación efectuada suponga la ampliación excepcional de la subcontratación prevista en el *artículo 5.3 de la Ley 32/2006, de 18 de octubre*, además de lo previsto en las dos letras anteriores, el contratista deberá ponerlo en conocimiento de la autoridad laboral competente mediante la remisión, en el plazo de los cinco días hábiles siguientes a su aprobación por la dirección facultativa, de un informe de ésta en el que se indiquen las circunstancias de su necesidad y de una copia de la anotación efectuada en el Libro de Subcontratación.

d) En las obras de edificación a las que se refiere la *Ley 38/1999, de 5 de noviembre, de Ordenación de la Edificación*, una vez finalizada la obra, el contratista entregará al director de obra una copia del Libro de Subcontratación debidamente cumplimentado, para que lo incorpore al Libro del Edificio.

El contratista conservará en su poder el original.

Procedimiento a realizar en cada subcontratación

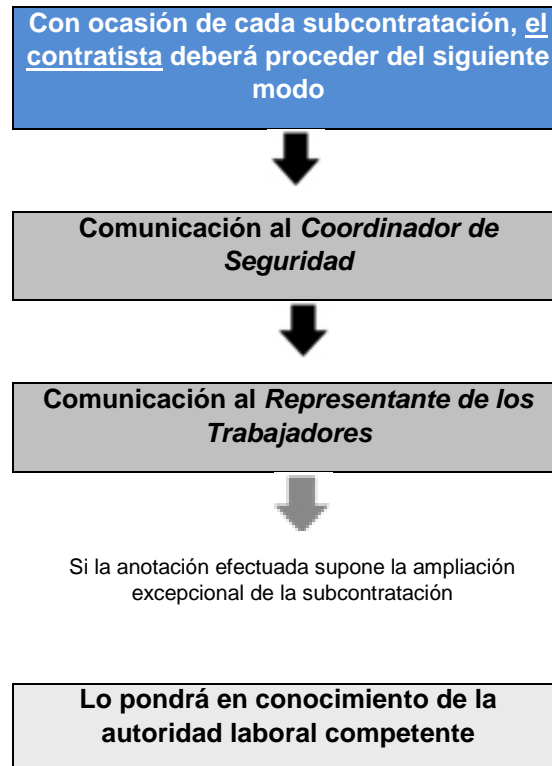

E) Libro registro en las obras de construcción.

De conformidad con lo dispuesto en el artículo 8.3 de la Ley 32/2006, de 18 de octubre, la obligación de la empresa principal de disponer de un libro registro en el que se refleje la información sobre las empresas contratistas y subcontratistas que compartan de forma continuada un mismo centro de trabajo, establecida en el artículo 42.4 del Estatuto de los Trabajadores, aprobado por Real Decreto Legislativo 1/1995, de 24 de marzo, es cumplida en esta obra de construcción incluida en el ámbito de aplicación de la Ley 32/2006, de 18 de octubre, mediante la disposición y llevanza del **Libro de Subcontratación por cada empresa contratista**.

F) Modificaciones del Real Decreto 1627/1997, de 24 octubre, por el que se establecen las disposiciones mínimas de seguridad y salud en las obras de construcción y que son tenidas en cuenta en esta obra.

Anotaciones en el libro de incidencias:

Efectuada una anotación en el libro de incidencias, el coordinador en materia de seguridad y salud durante la ejecución de la obra o, cuando no sea necesaria la designación de coordinador, la dirección facultativa, deberán notificarla al contratista afectado y a los representantes de los trabajadores de éste. En el caso de que la anotación se refiera a cualquier incumplimiento de las advertencias u observaciones previamente anotadas en dicho libro por las personas facultadas para ello, deberá remitirse una copia a la Inspección de Trabajo y Seguridad Social en el plazo de veinticuatro horas. En todo caso, deberá especificarse si la anotación efectuada supone una reiteración de una advertencia u observación anterior o si, por el contrario, se trata de una nueva observación.

3.4. Seguros

SEGURO DE RESPONSABILIDAD CIVIL Y TODO RIESGO DE CONSTRUCCIÓN Y MONTAJE.

- Será preceptivo en la obra, que los técnicos responsables dispongan de cobertura de responsabilidad civil profesional; asimismo el Empresario Principal (Contratista) debe disponer de cobertura de responsabilidad civil en el ejercicio de su actividad industrial, cubriendo el riesgo inherente a su actividad como constructor por los daños a terceras personas de los que pueda resultar responsabilidad civil extra-contractual a su cargo, por hechos nacidos de culpa o negligencia; imputables al mismo o a personas de las que debe responder; se entiende que esta responsabilidad civil debe quedar ampliada al campo de la responsabilidad civil patronal.
- La Empresa Principal (Contratista) viene obligado a la contratación de su cargo en la modalidad de todo riesgo a la construcción durante el plazo de ejecución de la obra con ampliación de un período de mantenimiento de un año, contado a partir de la fecha de terminación definitiva de la obra.

4. Condiciones facultativas

4.1. Obligaciones en relación con la seguridad específicas para la obra proyectada relativas a contratistas, subcontratistas y trabajadores autónomos

La Empresa contratista con la ayuda de colaboradores, cumplirá y hará cumplir las obligaciones de Seguridad y Salud, y que son de señalar las siguientes obligaciones:

- a) Cumplir y hacer cumplir en la obra, todas las obligaciones exigidas por la legislación vigente.

- b) Transmitir las consideraciones en materia de seguridad y prevención a todos los trabajadores propios, a las empresas subcontratistas y los trabajadores autónomos de la obra, y hacerla cumplir con las condiciones expresadas en los documentos de la Memoria y Pliego, en los términos establecidos en este apartado.

- c) Entregar a todos los trabajadores de la obra independientemente de su afiliación empresarial, subcontratada o autónoma, los equipos de protección individual especificados en la Memoria, para que puedan utilizarse de forma inmediata y eficaz, en los términos establecidos en este mismo apartado.

- d) Montar a su debido tiempo todas las protecciones colectivas establecidas, mantenerlas en buen estado, cambiarlas de posición y retirarlas solo cuando no sea necesaria, siguiendo el protocolo establecido.

- e) Montar a tiempo las instalaciones provisionales para los trabajadores, mantenerles en buen estado de confort y limpieza, hacer las reposiciones de material fungible y la retirada definitiva. Estas instalaciones podrán ser utilizadas por todos los trabajadores de la obra, independientemente de si son trabajadores propios, subcontratistas o autónomos.

- f) Conforme se establece en el V *CONVENIO GENERAL DE LA CONSTRUCCIÓN*, en su *Artículo 18.- Ingreso en el trabajo*: Se prohíbe emplear a trabajadores menores de 18 años para la ejecución de trabajos en esta obra, sin perjuicio de lo establecido en el artículo 25 referente al contrato para la formación.

Por lo tanto y atendiendo a dicho artículo, los trabajadores menores de 18 años en esta obra, no podrán ser contratados salvo mediante un **contrato de formación (Art. 25.4)**.

Para dichos trabajadores, se deberá establecer un riguroso control y seguimiento en obra, tal como se establece en la LPRL, en el *Artículo 27: Protección de los menores*:

- Antes de la incorporación al trabajo de jóvenes menores de dieciocho años, y previamente a cualquier modificación importante de sus condiciones de trabajo, deberá efectuar una evaluación de los puestos de trabajo a desempeñar por los mismos, a fin de determinar la naturaleza, el grado y la duración de su exposición, en cualquier actividad susceptible de presentar un riesgo específico al respecto, a agentes, procesos o condiciones de trabajo que puedan poner en peligro la seguridad o la salud de estos trabajadores.
- A tal fin, la evaluación tendrá especialmente en cuenta los riesgos específicos para la seguridad, la salud y el desarrollo de los jóvenes derivados de su falta de experiencia, de su inmadurez para evaluar los riesgos existentes o potenciales y de su desarrollo todavía incompleto.
- En todo caso, se informará a dichos jóvenes y a sus padres o tutores que hayan intervenido en la contratación, conforme a lo dispuesto en la letra *b) del artículo 7 del texto refundido de la Ley del Estatuto*

de los Trabajadores, aprobado por el Real Decreto Legislativo 1/1995, de 24 de marzo, de los posibles riesgos y de todas las medidas adoptadas para la protección de su seguridad y salud.

Menores de 18 años NO PUEDEN	Menores de 18 años SI DEBEN
<ul style="list-style-type: none"> • Realizar trabajos nocturnos (20.00 PM a 6:00 AM) • Realizar más de 8 horas de trabajo • Realizar horas extraordinarias • Manejar un vehículo de motor • Operar una carretilla elevadora • Manejar y / o utilizar maquinaria de obra accionada por motor. • Colaborar en trabajos de demolición o apuntalamiento • Trabajar donde exista riesgo de exposición a radiación (en presencia de trabajos de soldadura) • Trabajar a una altura superior a 4,00 m, a no ser que se encuentre en piso continuo, estable y suficientemente protegido. • Trabajar en andamios. • Transportar a brazo cargas superiores a 20kg. • Transportar con carretilla cargas superiores a 40kg. 	<ul style="list-style-type: none"> • Cumplir todas las normas de seguridad establecidas • Usar y mantener los equipos de protección individual que se le faciliten, atendiendo a las instrucciones dadas • Informar de inmediato a su superior sobre cualquier peligro de seguridad o salud que detectase.

g) Observar una vigilancia especial con aquellas mujeres embarazadas que trabajen en obra, de tal manera que no se vean expuestas a riesgos que puedan causar daños o secuelas.

Mujeres embarazadas NO PUEDEN	Mujeres embarazadas SI DEBEN
<ul style="list-style-type: none"> • Realizar trabajos nocturnos (20.00 PM a 6:00 AM) • Realizar más de 8 horas de trabajo • Realizar horas extraordinarias • Colaborar en trabajos de demolición o apuntalamiento • Trabajar donde exista riesgo de exposición a radiación (en presencia de trabajos de soldadura) • Trabajar en lugares o actividades donde exista riesgo de caídas al mismo nivel o a distinto nivel. • Trabajar en lugares o actividades donde exista el riesgo de golpes o atrapamientos • Trabajar en andamios. • Transportar a brazo cargas 	<ul style="list-style-type: none"> • Cumplir todas las normas de seguridad establecidas • Usar y mantener los equipos de protección individual que se le faciliten, atendiendo a las instrucciones dadas • Rechazar trabajos que puedan suponer un riesgo para su salud • Informar de inmediato a su superior sobre cualquier peligro de seguridad o salud que detectase.

h) Cumplir lo expresado en el apartado de actuaciones en caso de accidente laboral.

i) Informar inmediatamente a la Dirección de Obra de los accidentes, tal como se indica en el apartado comunicaciones en caso de accidente laboral.

j) Disponer en la obra de un acopio suficiente de todos los artículos de prevención nombrados en la Memoria y en las condiciones expresadas en la misma.

k) Establecer los itinerarios de tránsito de mercancías y señalizarlos debidamente.

l) Colaborar con la Dirección de Obra para encontrar la solución técnico-preventiva de los posibles imprevistos del Proyecto o bien sea motivados por los cambios de ejecución o bien debidos a causas climatológicas adversas, y decididos sobre la marcha durante las obras.

Además de las anteriores obligaciones, la empresa contratista deberá hacerse cargo de:

1º-REDACTAR EL PLAN DE SEGURIDAD Y SALUD:

Redactar el Plan de Seguridad, basándose en el Estudio de Seguridad. Una vez finalizado, lo presentará al Coordinador de Seguridad y Salud para su aprobación.

2º INFORMAR A LA DIRECCIÓN GENERAL DE TRABAJO DE LA APERTURA DEL CENTRO Y DEL PLAN DE SEGURIDAD:

Conforme establece el Real Decreto 337/2010 Artículo tercero (*Modificación del Real Decreto 1627/1997*), la comunicación de apertura del centro de trabajo a la autoridad laboral competente será previa al comienzo de los trabajos y se presentará únicamente por los empresarios que tengan la consideración de contratistas. La comunicación de apertura incluirá el plan de seguridad y salud.

3º- COMUNICACIÓN A LAS EMPRESAS CONCURRENTES (SUBCONTRATISTAS) Y TRABAJADORES AUTÓNOMOS DEL PLAN DE SEGURIDAD:

Entregar a las Empresas Subcontratistas el anexo del Plan de Seguridad y Salud que afecte a su actividad, así como las Normas de Seguridad y Salud específicas para los trabajadores que desarrollan dicha actividad.

Se solicitará a todas las empresas subcontratistas la aceptación de las prescripciones establecidas en el Plan de Seguridad para las diferentes unidades de obra que les afecte.

4º-COMUNICACIÓN A LAS EMPRESAS CONCURRENTES (SUBCONTRATISTAS) Y TRABAJADORES AUTÓNOMOS DE LA CONCURRENCIA DE VARIAS EMPRESAS EN UN MISMO CENTRO DE TRABAJO Y DE SUS ACTUACIONES:

Se comunicará a las Empresas concurrentes y Trabajadores Autónomos de las situaciones de concurrencia de actividades empresariales en el centro de trabajo y su participación en tales situaciones en la medida en que repercuta en la seguridad y salud de los trabajadores por ellos representados.

En dicha comunicación se solicitará a todas las empresas concurrentes (subcontratistas) información por escrito cuando alguna de las empresas genere riesgos calificados como graves o muy graves.

5º-NOMBRAMIENTO DEL TÉCNICO DE SEGURIDAD Y SALUD:

Nombrará el representante de la Empresa Contratista, en materia de Seguridad y Salud, del Técnico de Seguridad y Salud en ejecución de obra con carácter exclusivo para esta obra.

6º- NOMBRAMIENTO POR PARTE DE LAS EMPRESAS CONCURRENTES (SUBCONTRATISTAS) DE SUS REPRESENTANTES DE SEGURIDAD Y SALUD:

Deberá exigir que cada Empresa Subcontratista nombre a su Representante de Seguridad y Salud en ejecución de obra con carácter exclusivo para la misma.

7º-NOMBRAMIENTO DE LOS RECURSOS PREVENTIVOS DE LA OBRA:

Designará a los trabajadores que actuarán como Recursos Preventivos en la obra.

8º-NOMBRAMIENTO DE LA COMISIÓN DE SEGURIDAD Y SALUD EN OBRA:

Formalizará el Nombramiento de la Comisión de Seguridad y Salud en Obra que estará integrada por:

- Técnico de Seguridad y Salud en ejecución de obra designado por la Empresa Contratista
- Recursos Preventivos.
- Representantes de Seguridad y Salud designados por las Empresas Subcontratistas o trabajadores Autónomos.
- Coordinador de Seguridad y Salud en fase de ejecución de la obra nombrado por el Promotor.

Estos miembros se irán incorporando o cesando según se inicie o finalice la actividad de la empresa a la que representan.

9º- CONTROL DE PERSONAL DE OBRA:

El control del Personal en la obra se realizará conforme se especifica en este Pliego de Condiciones Particulares: *Procedimiento para el control de acceso de personal a la obra.*

OBLIGACIONES EN MATERIA DE SEGURIDAD Y SALUD QUE DEBEN DESARROLLAR CADA UNA DE LAS DIFERENTES PERSONAS QUE INTERVIENEN EN EL PROCESO CONSTRUCTIVO:

(Las empresas de prevención, la dirección facultativa, la administración, la inspección, los propios subcontratistas, los trabajadores autónomos, etc. dispondrán de esta información.)

A) OBLIGACIONES DEL COORDINADOR DE SEGURIDAD.

El Coordinador de Seguridad y Salud, conforme especifica el R.D. 1627/97 será el encargado de coordinar las diferentes funciones especificadas en el Artículo 9, así como aprobar el Plan de Seguridad.

El Coordinador en materia de seguridad y salud durante la fase de ejecución de obras será designado por el Empresario titular del centro de trabajo (Promotor), conforme se especifica en el Artículo 3 apartado 2 de dicho R.D. 1627/97.

En dicho Artículo 9, quedan reflejadas las "Obligaciones del Coordinador en materia de seguridad y salud durante la ejecución de la obra":

a) Coordinar la aplicación de los principios generales de prevención y de seguridad:

1º. Al tomar las decisiones técnicas y de organización con el fin de planificar los distintos trabajos o fases de trabajo que vayan a desarrollarse simultánea o sucesivamente.

2º. Al estimar la duración requerida para la ejecución de estos distintos trabajos o fases de trabajo.

b) Coordinar las actividades de la obra para garantizar que el Empresario Principal (contratista) y en su caso, las empresas concurrentes (subcontratistas) y los trabajadores autónomos apliquen de manera coherente y responsable los principios de la acción preventiva que se recogen en el artículo 15 de la Ley de Prevención de Riesgos Laborales durante la ejecución de la obra y, en particular, en las tareas o actividades a que se refiere el artículo 10 de este Real Decreto.

c) Aprobar el plan de seguridad y salud elaborado por el Empresario Principal (contratista) y, en su caso, las modificaciones introducidas en el mismo. Conforme a lo dispuesto en el último párrafo del apartado 2 del artículo 7, la dirección facultativa asumirá esta función cuando no fuera necesaria la designación de coordinador.

d) Organizar la coordinación de actividades empresariales prevista en el artículo 24 de la Ley de Prevención de Riesgos Laborales y ahora desarrollada por el RD 171/2004.

e) Coordinar las acciones y funciones de control de la aplicación correcta de los métodos de trabajo.

f) Adoptar las medidas necesarias para que sólo las personas autorizadas puedan acceder a la obra. La dirección facultativa asumirá esta función cuando no fuera necesaria la designación de coordinador.

A tenor de lo establecido en el RD 171/2004 por el que se desarrolla el Artículo 24 de la Ley 31/1995 de Prevención de Riesgos Laborales, y según establece el Artículo 3 del RD 171/2004, el Coordinador de actividades empresariales (en la obra Coordinador de Seguridad y Salud según la disposición adicional primera apartado -c- del RD 171/2004) garantizará el cumplimiento de:

a) La aplicación coherente y responsable de los principios de la acción preventiva establecidos en el artículo 15 de la Ley 31/1995, por las empresas concurrentes en el centro de trabajo.

b) La aplicación correcta de los métodos de trabajo por las empresas concurrentes en el centro de trabajo.

c) El control de las interacciones de las diferentes actividades desarrolladas en el centro de trabajo, en particular cuando puedan generarse riesgos calificados como graves o muy graves o cuando se desarrollen en el centro de trabajo actividades incompatibles entre sí por su incidencia en la seguridad y salud de los trabajadores.

d) La adecuación entre los riesgos existentes en el centro de trabajo que puedan afectar a los trabajadores de las empresas concurrentes y las medidas aplicadas para su prevención.

Conforme se indica en el Artículo 8 del RD 171/2004, deberá dar instrucciones a las empresas concurrentes de la obra.

Además en esta obra deberá autorizar el uso de Medios Auxiliares y Equipos de trabajo con anterioridad a su utilización.

Con relación a las atribuciones específicas recogidas en el RD 1109/2007, deberá:

a) Ser conocedor de la "*Clave individualizada de identificación registral*" de todas las empresas participantes en la obra.

b) Exigir a cada contratista la obligación de comunicar la subcontratación anotada al Coordinador de seguridad y salud.

c) Efectuada una anotación en el libro de incidencias, notificarla al contratista afectado y a los representantes de los trabajadores de éste.

En el caso de que la anotación se refiera a cualquier incumplimiento de las advertencias u observaciones previamente anotadas en dicho libro por las personas facultadas para ello, remitirá una copia a la Inspección de Trabajo y Seguridad Social en el plazo de veinticuatro horas. En todo caso, especificará si la anotación efectuada supone una reiteración de una advertencia u observación anterior o si, por el contrario, se trata de una nueva observación.

B) OBLIGACIONES DEL TÉCNICO DE SEGURIDAD.

El representante de la Empresa Contratista, en materia de Seguridad y Salud, será el Técnico de Seguridad y Salud en ejecución de obra. Las funciones específicas del Técnico de Seguridad y Salud en ejecución de obra, las cuales comprenderán como mínimo:

- Intermediar entre la Empresa Contratista y el Coordinador de Seguridad y Salud en fase de ejecución de la obra o Dirección Facultativa de la misma.
- Cumplir las especificaciones del Plan de Seguridad y Salud, y hacerlas cumplir.
- Programar y Coordinar las medidas de prevención a instalar en obra según la marcha de la misma. Todo ello con el Coordinador de Seguridad y Salud.
- Complimentar y hacer cumplimentar la documentación, controles y actas del sistema organizativo implantado en obra.
- Formar parte como miembro y presidente de la Comisión de Seguridad y Salud en obra y participar en las reuniones mensuales de la misma.
- Realizar el control y seguimiento de las medidas de prevención de riesgos laborales afectas a la obra.
- Para poder ejercer de Técnico de Seguridad y Salud se deberá contar con la titulación de Director de ejecución de obras (Arquitecto Técnico), así como contar con la suficiente formación y práctica en materia de Seguridad y Salud, realizando las funciones a pie de obra.

El Técnico de Seguridad y Salud en ejecución de obra remitirá una copia de la Autorización del uso de Protecciones colectivas y de la Autorización del uso de Medios, del reconocimiento médico a:

- El Coordinador de Seguridad y Salud ó Dirección Facultativa,
- La Empresa Subcontratista,
- Los Servicios de Prevención de la Empresa Contratista, y
- A la Comisión de Seguridad y Salud en obra.

C) OBLIGACIONES DE LOS REPRESENTANTES DE SEGURIDAD.

Cada empresa Subcontratista nombrará a su Representante de Seguridad y Salud en ejecución de obra con carácter exclusivo para la misma, las funciones específicas del Representante de Seguridad y Salud en ejecución de obra, las cuales comprenderán como mínimo:

- Intermediar entre el Técnico de Seguridad y Salud de la Empresa Contratista y la suya propia en materia de Seguridad y Salud.
- Cumplir y hacer cumplir las especificaciones del Plan de Seguridad que afectaran a los trabajadores de su empresa en su especialidad.
- Atender los requerimientos e instrucciones dados por el Coordinador de Seguridad y Salud o Dirección Facultativa.
- Complimentar la documentación, controles y actas requeridas por el Técnico de Seguridad y Salud de la Empresa Contratista.
- Formar parte como miembro de la Comisión de Seguridad y Salud en obra y participar en las reuniones mensuales de la misma.
- Realizar el control y seguimiento de las medidas de prevención de riesgos laborales afectas a su especialidad.
- Fomentar entre sus compañeros la mentalización y cumplimiento de las medidas de protección personales y colectivas.
- Para poder asumir o ejercer el cargo de Representante de Seguridad y Salud en ejecución de obras, deberá ser el encargado o jefe de colla, disponer de suficiente formación y práctica en materia de Seguridad y Salud, y realizar sus funciones con presencia a pie de obra.

D) OBLIGACIONES DE LA COMISIÓN DE SEGURIDAD.

La Comisión de Seguridad y Salud de obra comprenderán como mínimo las siguientes funciones:

- Control y Seguimiento de las especificaciones del Plan de Seguridad y Salud de la obra.
- Participación en la programación de las medidas de Prevención a implantar según la marcha de los trabajos.
- Expresar su opinión sobre posibles mejoras en los sistemas de trabajo y prevención de riesgos previstos en el Plan.
- Recibir y entregar la documentación establecida en el sistema organizativo de Seguridad y Salud de la obra.
- Recibir de los Servicios de Prevención de la Empresa Contratista la información periódica que proceda con respecto a su actuación en la obra.
- Analizar los accidentes ocurridos en obra, así como las situaciones de riesgo reiterado o peligro grave.
- Cumplir y hacer cumplir las medidas de seguridad adoptadas.
- Fomentar la participación y colaboración del personal de obra para la observancia de las medidas de prevención.
- Comunicar cualquier riesgo advertido y no anulado en obra.
- Se reunirán mensualmente, elaborando un Acta de Reunión mensual.

E) OBLIGACIONES QUE DEBERÁ REALIZAR LA EMPRESA PRINCIPAL (CONTRATISTA) Y LAS EMPRESAS CONCURRENTES (SUBCONTRATAS) DE ESTA OBRA EN MATERIA DE SEGURIDAD Y SALUD

1. El Empresario Principal (contratista principal) elaborará un Plan de Seguridad y Salud, en el que incluirá las unidades de obra realizadas. Para ello se tendrá presente por un lado el Estudio de Seguridad proporcionado por el Empresario titular del centro de trabajo (Promotor), y por otro lado la propia evaluación inicial de Riesgos de esta Empresa Principal.

El empresario Principal antes del inicio de la actividad en su centro de trabajo, está obligado a exigir formalmente (Artículo 10 RD 171/2004) a las empresas Concurrentes y trabajadores autónomos, acreditación por escrito de que disponen de la evaluación de los riesgos y de planificación de la actividad preventiva y si dichas empresas han cumplido sus obligaciones de formación e información a los trabajadores.

A estos efectos, las subcontratas y trabajadores autónomos desarrollarán el apartado correspondiente al Plan de Seguridad de sus respectivas unidades de obra, partiendo igualmente por un lado del Estudio de Seguridad proporcionado por el Empresario titular del centro de trabajo (Promotor), y por otro lado de la propia evaluación inicial de Riesgos de cada empresa o actividad.

El Plan de Seguridad y Salud, del empresario principal se modificará en su caso adaptándolo, en virtud de las propuestas y documentación presentadas por cada Empresa Concurrente y trabajador autónomo. De este modo el Plan de Seguridad y Salud recogerá y habrá tenido en cuenta:

- a)** La información recibida del empresario Titular por medio del Estudio de Seguridad
- b)** La evaluación inicial de riesgos del empresario Principal.
- c)** La evaluación inicial de riesgos de los empresarios concurrentes y trabajadores autónomos.
- d)** Los procedimientos de trabajo adaptados a las características particularizadas de la obra de cada empresa concurrente y trabajador autónomo extraídos de sus respectivas evaluaciones iniciales de riesgos.

Así pues, el Plan de Seguridad y Salud de esta obra constituirá una verdadera evaluación de riesgos adaptada a la realidad de la obra y servirá como instrumento básico para la ordenación de la actividad preventiva de la obra.

2. Conforme establece el Artículo 11 del RD 1627/97, los contratistas y subcontratistas (es decir Empresa Principal y Empresas Concurrentes según la Ley 171/2004) deberán:

- a)** Aplicar los principios de la acción preventiva que se recogen en el artículo 15 de la Ley de Prevención de Riesgos Laborales, en particular al desarrollar las tareas o actividades indicadas en el artículo 10 del presente Real Decreto.
- b)** Cumplir y hacer cumplir a su personal lo establecido en el plan de seguridad y salud al que se refiere el artículo 7.
- c)** Cumplir la normativa en materia de prevención de riesgos laborales, teniendo en cuenta, en su caso, las obligaciones sobre coordinación de actividades empresariales previstas en el artículo 24 de la Ley de Prevención de Riesgos Laborales, así como cumplir las disposiciones mínimas establecidas en el anexo IV del presente Real Decreto, durante la ejecución de la obra.
- d)** Informar y proporcionar las instrucciones adecuadas a los trabajadores autónomos sobre todas las medidas que hayan de adoptarse en lo que se refiere a su seguridad y salud en la obra.
- e)** Atender las indicaciones y cumplir las instrucciones del coordinador en materia de seguridad y de salud durante la ejecución de la obra o, en su caso, de la dirección facultativa.

3. A tenor de lo dispuesto en el Artículo 4 de la Ley 171/2004, cuando en un mismo centro de trabajo desarrollen actividades trabajadores de dos o más empresas, éstas deberán cooperar en la aplicación de la normativa de prevención de riesgos laborales:

- a)** Deberán informarse recíprocamente sobre los riesgos específicos de las actividades que desarrollen en el centro de trabajo que puedan afectar a los trabajadores de las otras empresas concurrentes en el centro, en particular sobre aquellos que puedan verse agravados o modificados por circunstancias derivadas de la concurrencia de actividades. La información deberá ser suficiente y habrá de proporcionarse antes del inicio de las actividades, cuando se produzca un cambio en las actividades concurrentes que sea relevante a efectos preventivos y cuando se haya producido una situación de emergencia. La información se realizará por escrito cuando alguna de las empresas genere riesgos calificados como graves o muy graves.
- b)** Cuando, como consecuencia de los riesgos de las actividades concurrentes, se produzca un accidente de trabajo, el empresario deberá informar de aquél a los demás empresarios presentes en el centro de trabajo.
- c)** Cuando en un mismo centro de trabajo desarrollen actividades trabajadores de dos o más empresas, los empresarios deberán comunicarse de inmediato toda situación de emergencia susceptible de afectar a la salud o la seguridad de los trabajadores de las empresas presentes en el centro de trabajo.
- d)** Deberán informarse recíprocamente sobre los riesgos específicos de las actividades que desarrollen en el centro de trabajo que puedan afectar a los trabajadores de las otras empresas concurrentes en el centro, debiendo ser tenida en cuenta por los diferentes empresarios concurrentes en la evaluación de los riesgos y en la planificación de su actividad preventiva, considerando los riesgos que, siendo propios de cada empresa, surjan o se agraven precisamente por las circunstancias de concurrencia en que las actividades se desarrollan.
- e)** Cada empresario deberá informar a sus trabajadores respectivos de los riesgos derivados de la concurrencia de actividades empresariales en el mismo centro de trabajo.

4. Conforme establece el Artículo 9 del RD 171/2004, los empresarios Concurrentes incluidos el Empresario Principal deberán:

- Tener en cuenta la información recibida del empresario Titular del centro de trabajo (Promotor), es decir tener presente el Estudio de Seguridad y Salud proporcionado por el promotor para determinar la evaluación de los riesgos en la elaboración de sus respectivos Planes de Seguridad y Salud o parte que le corresponda del Plan de Seguridad, así como para la Planificación de su actividad preventiva en las que evidentemente también habrá tenido en cuenta la Evaluación inicial de Riesgos de su propia empresa.
- Tener en cuenta las instrucciones impartidas por el Coordinador de Seguridad y Salud.
- Comunicar a sus trabajadores respectivos la información e instrucciones recibidas del Coordinador de Seguridad y Salud.

5. El Empresario Principal (contratista principal) deberá vigilar el cumplimiento de la normativa de prevención de riesgos laborales por parte de las empresas contratista y subcontratistas.

6. Los contratistas y los subcontratistas (es decir Empresa Principal y Empresas Concurrentes según la Ley 171/2004) serán responsables de la ejecución correcta de las medidas preventivas fijadas en el plan de seguridad y salud en lo relativo a las obligaciones que les correspondan a ellos directamente o, en su caso, a los trabajadores autónomos por ellos contratados.

Además, los contratistas y los subcontratistas (es decir Empresa Principal y Empresas Concurrentes según la Ley 171/2004) responderán solidariamente de las consecuencias que se deriven del incumplimiento de las medidas previstas en el plan, en los términos del apartado 2 del artículo 42 de la Ley de Prevención de Riesgos Laborales.

7. Las responsabilidades de los coordinadores, de la dirección facultativa y del Empresario titular del centro de trabajo (promotor) no eximirán de sus responsabilidades a los contratistas y a los subcontratistas (es decir a la Empresa Principal y a las Empresas Concurrentes según la Ley 171/2004).

8. Conforme se establece en la *LEY 32/2006, de 18 de octubre, reguladora de la subcontratación en el Sector de la Construcción*, todas las empresas de esta obra deberán en sus contratos tener presente el CAPÍTULO II *Normas generales sobre subcontratación en el sector de la construcción* y en especial las establecidas en el Artículo 4. *Requisitos exigibles a los contratistas y subcontratistas*, para todos los contratos que se celebren, en régimen de subcontratación, en la ejecución de los siguientes trabajos realizados en esta obra de construcción:

Excavación; movimiento de tierras; construcción; montaje y desmontaje de elementos prefabricados; acondicionamientos o instalaciones; transformación; rehabilitación; reparación; desmantelamiento; derribo; mantenimiento; conservación y trabajos de pintura y limpieza; saneamiento.

9. Conforme se establece en el RD 1109/2007, deberán:

- Con carácter previo al inicio de su intervención en el proceso de subcontratación como contratistas o subcontratistas estarán inscritas en el "*Registro de empresas contratistas*".
- Proporcionar a su Comitente, al Coordinador de Seguridad y/o en su caso a la Dirección Facultativa su "**Clave individualizada de identificación registral**".
- Contar, en los términos que se establecen en dicho RD 1109/2007, con un número de trabajadores contratados con carácter indefinido no inferior al 30 por ciento de su plantilla.
No obstante, tal como se establece en el *Art. 4 de la ley 32/2006*, se admiten los siguientes porcentajes mínimos de trabajadores contratados con carácter indefinido:

No será inferior al 10% hasta el 18 octubre 2008

No será inferior al 20% desde el 19 octubre 2008 al 18 Abril 2010

A partir del 19 abril 2010 y en lo sucesivo, no será inferior al 30%

- De conformidad con lo previsto en el artículo 10 de la Ley 32/2006, de 18 de octubre, y tal como se ha descrito anteriormente, las empresas de la obra deberán velar por que todos los trabajadores que presten servicios tengan la formación necesaria y adecuada a su puesto de trabajo o función en materia de prevención de riesgos laborales, de forma que conozcan los riesgos y las medidas para prevenirlos.
- Cada contratista, con carácter previo a la subcontratación con un subcontratista o trabajador autónomo de parte de la obra que tenga contratada, deberá obtener un *Libro de Subcontratación* habilitado que se ajuste al modelo establecido.

F) OBLIGACIONES DE LOS TRABAJADORES AUTÓNOMOS.

Conforme establece el Artículo 12 del RD 1627/97, los trabajadores autónomos deberán tener presente:

1. Los trabajadores autónomos estarán obligados a:

a) Aplicar los principios de la acción preventiva que se recogen en el artículo 15 de la Ley de Prevención de Riesgos Laborales, en particular al desarrollar las tareas o actividades indicadas en el artículo 10 del presente Real Decreto.

b) Cumplir las disposiciones mínimas de seguridad y salud establecidas en el anexo IV del presente Real Decreto, durante la ejecución de la obra.

c) Cumplir las obligaciones en materia de prevención de riesgos que establece para los trabajadores el artículo 29, apartados 1 y 2, de la Ley de Prevención de Riesgos Laborales.

d) Ajustar su actuación en la obra conforme a los deberes de coordinación de actividades empresariales establecidos en el artículo 24 de la Ley de Prevención de Riesgos Laborales, participando en particular en cualquier medida de actuación coordinada que se hubiera establecido.

e) Utilizar equipos de trabajo que se ajusten a lo dispuesto en el Real Decreto 1215/1997, de 18 de julio, por el que se establecen las disposiciones mínimas de seguridad y salud para la utilización por los trabajadores de los equipos de trabajo, y las modificaciones introducidas por el RD 2177/2004 de 12 de noviembre en materia de trabajos temporales en altura.

f) Elegir y utilizar equipos de protección individual en los términos previstos en el Real Decreto 773/1997, de 30 de mayo, sobre disposiciones mínimas de seguridad y salud relativas a la utilización por los trabajadores de equipos de protección individual.

g) Atender las indicaciones y cumplir las instrucciones del coordinador en materia de seguridad y de salud durante la ejecución de la obra o, en su caso, de la dirección facultativa.

2. Los trabajadores autónomos deberán cumplir lo establecido en el plan de seguridad y salud.

3. Conforme establece el Artículo 9 del RD 171/2004, los Trabajadores autónomos deberán:

- Tener en cuenta la información recibida del empresario Titular del centro de trabajo (Promotor), es decir tener presente el Estudio de Seguridad y Salud proporcionado por el promotor para determinar la evaluación de los riesgos en la elaboración de su Planificación de su actividad preventiva en la obra en las que evidentemente también habrá tenido en cuenta su Evaluación inicial de Riesgos que como trabajador autónomo deberá tener.
- Tener en cuenta las instrucciones impartidas por el Coordinador de Seguridad y Salud.
- Comunicar a sus trabajadores respectivos (si los tuviere) la información e instrucciones recibidas del Coordinador de Seguridad y Salud.

G) OBLIGACIONES DE LOS RECURSOS PREVENTIVOS.

Conforme se establece en el Capítulo IV, artículo 32 bis (añadido a la Ley 31/1995 por las modificaciones introducidas por la Ley de reforma del marco normativo de la prevención de riesgos laborales) y sus posteriores modificaciones mediante el RD 604/2006, estos deberán vigilar el cumplimiento de las actividades preventivas, debiendo permanecer en el centro de trabajo durante el tiempo que se mantenga la situación que determine su presencia.

De este modo la presencia de los recursos preventivos en esta obra servirá para garantizar el estricto cumplimiento de los métodos de trabajo y, por lo tanto, el control del riesgo.

De las actividades de vigilancia y control realizadas en la obra, el recurso preventivo estará obligado conforme se establece en el RD 604/2006 a tomar las decisiones siguientes:

- Cuando, como resultado de la vigilancia, observe un deficiente cumplimiento de las actividades preventivas, dará las instrucciones necesarias para el correcto e inmediato cumplimiento de las actividades preventivas y pondrá tales circunstancias en conocimiento del contratista para que éste

adopte las medidas necesarias para corregir las deficiencias observadas, si éstas no hubieran sido aún subsanadas.

- Cuando, como resultado de la vigilancia, observe ausencia, insuficiencia o falta de adecuación de las medidas preventivas, deberá poner tales circunstancias en conocimiento del contratista, que procederá de manera inmediata a la adopción de las medidas necesarias para corregir las deficiencias y en su caso a la propuesta de modificación del plan de seguridad y salud en los términos previstos en el artículo 7.4 del RD 1627/1997

4.2. Requisitos respecto a la cualificación profesional, formación e información preventiva, consulta y participación del personal de obra

- La Empresa Principal (contratista) queda obligada a transmitir las informaciones necesarias a todo el personal que intervenga en la obra, con el objetivo de que todos los trabajadores de la misma tengan un conocimiento de los riesgos propios de su actividad laboral, así como de las conductas a adoptar en determinadas maniobras, y del uso correcto de las protecciones colectivas y de los equipos de protección individual necesarios.
- Independientemente de la información de tipo convencional que reciban los trabajadores, la Empresa les transmitirá la información específica necesaria, que tendrán los siguientes objetivos:
- Conocer los contenidos preventivos establecidos en este documento en materia de Seguridad y Salud.
- Comprender y aceptar su aplicación.
- Crear entre los trabajadores, un auténtico ambiente de prevención de riesgos laborales.
- Esta empresa Principal (contratista) permitirá la participación a los trabajadores, en el marco de todas las cuestiones que afecten a la seguridad y a la salud en el trabajo, recogiendo sugerencias y propuestas de mejoras de los niveles de protección de la seguridad y la salud a lo largo de la ejecución de la obra.

1º) ESTABLECIMIENTO DE UN PLAN DE FORMACIÓN:

Se establecerá mediante las Fichas del Procedimiento constructivo de todas las unidades de la obra.

A cada operario deberá entregarse la Ficha de Procedimiento constructivo de las faenas y tareas que desempeña, para que tenga conocimiento y sepa cómo realizar la práctica habitual de sus funciones dentro de las medidas de seguridad establecidas en la Planificación de la actividad preventiva de la obra.

La Ficha de procedimiento incluye:

- El proceso práctico constructivo de realización de la unidad de obra en cuestión.
- Las medidas preventivas a adoptar para realizar la misma con las debidas garantías de seguridad.
- Los medios auxiliares necesarios para la realización de dicha unidad de obra.
- Las Protecciones colectivas necesarias.
- Los EPIS necesarios.
- Incluye también las fichas de la Maquinaria empleada, Talleres, Operadores, etc. que garantizan la información necesaria sobre todo el proceso.
- Al incluir todas las Fichas de Procedimiento necesarias en el proceso constructivo de la obra, estamos estableciendo en definitiva el Plan de Formación., y se establece como ha de llevarse a cabo las operaciones de trabajo y se justifican todas las medidas de seguridad adoptadas.

2º) FORMACIÓN DE LOS RECURSOS HUMANOS:

Conforme se establece en el Artículo 10. *Acreditación de la formación preventiva de los trabajadores de la Ley 32/2006, de 18 de octubre, reguladora de la subcontratación en el Sector de la Construcción*, las empresas de esta obra velarán para que todos los trabajadores que presten servicios en el ámbito de la

misma, tengan la formación necesaria y adecuada a su puesto de trabajo o función en materia de prevención de riesgos laborales, de forma que conozcan los riesgos y las medidas para prevenirlos.

Conforme se especifica en el V Convenio colectivo del sector de la construcción, el requisito de formación de los recursos humanos a que se refiere el *Artículo 4.2 a) de la Ley 32/2006, de 18 de octubre* y en el *RD 1109/2007*, se justificará en esta obra por todas las empresas participantes mediante alguna de estas condiciones:

a) Tarjeta Profesional de la Construcción: Conforme lo establecido en el artículo 10.3 de la citada Ley 32/2006 y como forma de acreditar la formación específica recibida por los trabajadores en materia de prevención de riesgos laborales, será exigible la cartilla o carné profesional mediante la denominada 'Tarjeta Profesional de la Construcción' (TPC), cuyo objetivo es implantarse como única vía de acreditación y es la preferentemente exigible en esta obra.

b) Certificación por el empresario: Que la organización preventiva del empresario expida certificación sobre la formación específica impartida a todos los trabajadores de la empresa que presten servicios en las obras de construcción.

c) Que se acredite la integración de la prevención de riesgos en las actividades y decisiones: Que se acredite que la empresa cuenta con personas que, conforme al plan de prevención de riesgos de aquélla, ejercen funciones de dirección y han recibido la formación necesaria para integrar la prevención de riesgos laborales en el conjunto de sus actividades y decisiones.

La formación se podrá recibir en cualquier entidad acreditada por la autoridad laboral la propia Fundación Laboral de la Construcción u otra autoridad educativa para impartir formación en materia de prevención de riesgos laborales, deberá tener una duración no inferior a diez horas e incluirá, al menos, los siguientes contenidos:

- 1.º Riesgos laborales y medidas de prevención y protección en el Sector de la Construcción.
- 2.º Organización de la prevención e integración en la gestión de la empresa.
- 3.º Obligaciones y responsabilidades.
- 4.º Costes de la siniestralidad y rentabilidad de la prevención.
- 5.º Legislación y normativa básica en prevención.

Además de dicha formación, a cada operario se entregará para su conocimiento y dentro de las medidas de seguridad establecidas en la Planificación de la actividad preventiva, los manuales siguientes:

- Manual de primeros auxilios.
- Manual de prevención y extinción de incendios.
- Simulacros.

Estos Manuales permitirán a los operarios tener conocimiento sobre las actuaciones y buenas prácticas en el caso de primeros auxilios o en caso de emergencia.

El simulacro de emergencia incluido en la información, permitirá el entrenamiento del operario para estar preparado a hacer frente a situaciones de emergencia.

La entrega de esta documentación a los trabajadores se justificará en un Acta.

También se informará a las empresas concurrentes (subcontratistas) y trabajadores autónomos sobre las Medidas de Emergencia, las Actuaciones en caso de Riesgo grave e Inminente.

También se les hará entrega de los Manuales de Primeros Auxilios y del Manual de Emergencia que tendrá vigor durante el desarrollo de la obra.

Cualquier trabajador que se incorpore a obra como mínimo habrá recibido las instrucciones básicas impartidas por los Servicios de Prevención de la Empresa Principal (Contratista) o el Técnico de Seguridad y Salud a pie de obra. Los trabajadores dejarán constancia con su firma en el Acta correspondiente.

3º) INFORMACIÓN A LOS TRABAJADORES:

Se reunirá al personal de Obra y se le informará y entregará documentación sobre el proceso constructivo, los Riesgos que entraña, los equipos de protección Individual y Colectivo a utilizar por cada uno.

La empresa Principal (contratista) transmitirá las informaciones necesarias a todo el personal que intervenga en la obra, con el objetivo de que todos los trabajadores de la misma, tengan un conocimiento de los riesgos propios de su actividad laboral, así como de las conductas a adoptar en determinadas maniobras, y del uso correcto de las protecciones colectivas y de los equipos de protección individual necesarios.

Cuando los trabajadores se incorporen en la obra se les hará entrega de estas normas, debiendo firmarlas para dejar constancia en el Acta correspondiente de esta entrega.

Todo ello realizado con el fin de informar y concienciar a los trabajadores de los riesgos intrínsecos de su actividad y hacerlos partícipes de la seguridad integral de la obra.

También informará sobre las Medidas de Emergencia, las Actuaciones en caso de Riesgo grave e Inminente.

Hará entrega de los Manuales de Primeros Auxilios y del Manual de Emergencia.

Independientemente de la información de tipo convencional que reciban los trabajadores, la Empresa les transmitirá la información específica necesaria, que tendrán los siguientes objetivos:

- a) Conocer los contenidos preventivos establecidos en este documento en materia de Seguridad y Salud.
- b) Comprender y aceptar su aplicación.
- c) Crear entre los trabajadores, un auténtico ambiente de prevención de riesgos laborales.

Independientemente de la información de tipo convencional que reciban los trabajadores de las empresas concurrentes (subcontratistas) y autónomos, la Empresa Principal (contratista) les transmitirá la información específica necesaria, que tendrán los siguientes objetivos:

- a) Conocer los contenidos preventivos establecidos en este documento en materia de Seguridad y Salud.
- b) Comprender y aceptar su aplicación
- c) Crear entre los trabajadores, un auténtico ambiente de prevención de riesgos laborales.

4º) ESTABLECIMIENTO DE UN SISTEMA DE CONSULTA Y PARTICIPACIÓN DE LOS TRABAJADORES:

Aquí se determina como y de qué modo funcional y operativo, la empresa Principal (contratista) permite y regula la participación a los trabajadores, en el marco de todas las cuestiones que afecten a la Seguridad y a la Salud en el trabajo en esta obra, para ello le dará unas - *Fichas de sugerencia de mejora* -, de tal manera que en ellas el trabajador pueda hacer sugerencias y propuestas de mejoras de los niveles de protección de la Seguridad y la Salud a lo largo de la ejecución de la obra.

4.3. Libro incidencias

El Artículo 13 del Real Decreto 1627/97 y la Disposición final tercera del RD 1109/2007 *Modificaciones del Real Decreto 1627/1997*, regulan las funciones de este documento.

Dicho libro será habilitado y facilitado al efecto por el Colegio Profesional al que pertenezca el técnico que aprueba el Plan de Seguridad y Salud.

Efectuada una anotación en el libro de incidencias, el coordinador o, cuando no sea necesaria la designación de coordinador, la dirección facultativa, la notificará al contratista afectado y a los representantes de los trabajadores de éste. En el caso de que la anotación se refiera a cualquier incumplimiento de las advertencias u observaciones previamente anotadas en dicho libro por las personas facultadas para ello, así como en el supuesto a que se refiera a la *Paralización de los Trabajos*, deberá remitirse una copia a la Inspección de Trabajo y Seguridad Social en el plazo de veinticuatro horas.

En la misma se especificará si la anotación efectuada supone una reiteración de una advertencia u observación anterior o si, por el contrario, se trata de una nueva observación.

Las anotaciones podrán ser efectuadas por la Dirección Facultativa de la obra, el Coordinador en materia de seguridad y salud durante la ejecución de la obra, el Empresario principal (contratistas) y empresas concurrentes (subcontratistas), los trabajadores autónomos, así como las personas u órganos con responsabilidades en materia de prevención en las empresas intervinientes en la obra, los representantes de los trabajadores y los técnicos de los órganos especializados en materia de seguridad y salud en el trabajo de las Administraciones Públicas competentes.

Las anotaciones estarán, únicamente relacionadas con el control y seguimiento y especialmente con la inobservancia de las medidas, instrucciones y recomendaciones preventivas recogidas en los Planes de Seguridad y Salud respectivos.

4.4. Libro de órdenes

Las órdenes de Seguridad y Salud, se recibirán de la Dirección de Obra, a través de la utilización del Libro de Órdenes y Asistencias de la obra. Las anotaciones aquí expuestas, tienen categoría de órdenes o comentarios necesarios para la ejecución de la obra.

4.5. Paralización de trabajos

Sin perjuicio de lo previsto en los apartados 2 y 3 del artículo 21 y en el artículo 44 de la Ley de Prevención de Riesgos Laborales, cuando el Coordinador en materia de Seguridad y Salud durante la ejecución de la

obra o cualquier otra persona integrada en la Dirección Facultativa observase incumplimiento de las medidas de Seguridad y Salud, advertirá a la Empresa Principal (Contratista) de ello, dejando constancia de tal incumplimiento en el libro de incidencias, cuando éste exista de acuerdo con lo dispuesto en el artículo 13, apartado 1º del Real Decreto 1627/1997, y quedando facultado para, en circunstancias de riesgo grave e inminente para la Seguridad y Salud de los trabajadores, disponer la paralización de los tajos o, en su caso, de la totalidad de la obra.

En el supuesto previsto anteriormente, la persona que hubiera ordenado la paralización deberá dar cuenta a los efectos oportunos a la Inspección de Trabajo y Seguridad Social correspondiente, a las empresas Concurrentes (contratistas y subcontratistas) afectadas por la paralización, así como a los representantes de los trabajadores de éstos.

5. Condiciones técnicas

5.1. Requisitos de los servicios de higiene y bienestar, locales de descanso, comedores y primeros auxilios

La Empresa pondrá conforme se especifica en la Memoria, una caseta a pie de obra que dispondrá de lo siguiente:

A) Vestuarios dotados con percheros, sillas y calefacción: La superficie de los vestuarios ha sido estimada alrededor de 2 m² por trabajador que deba utilizarlos simultáneamente.

- Para cubrir las necesidades se instalarán tantos módulos como sean necesarios.
- La altura libre a techo será de 2,30 metros.
- Se habilitará un tablón conteniendo el calendario laboral, Ordenanza General de Seguridad e Higiene en el Trabajo, Ordenanza Laboral de la Construcción, Vidrio y Cerámica y las notas informativas de régimen interior que la Dirección Técnica de la obra proporcione.
- La obra dispondrá de cuartos de vestuarios y de aseo para uso del personal, debidamente separados para los trabajadores de uno u otro sexo.
- Los cuartos vestuarios o los locales de aseo dispondrán de un lavabo de agua corriente, provisto de jabón, por cada diez empleados o fracción de esta cifra y de un espejo de dimensiones adecuadas por cada veinticinco trabajadores o fracción de esta cifra que finalicen su jornada de trabajo simultáneamente.

B) Servicios higiénicos dotados de lavamanos, ducha, inodoro, espejos y calefacción.

- Dispondrá de agua caliente en duchas y lavabos.
- Los suelos, techos y paredes serán lisos e impermeables, permitiendo la limpieza necesaria; asimismo dispondrán de ventilación independiente y directa.
- La altura libre de suelo a techo no deberá ser inferior a 2,30 metros, teniendo cada uno de los retretes una superficie de 1 x 1,20 metros.
- La obra dispondrá de abastecimiento suficiente de agua potable en proporción al número de trabajadores, fácilmente accesible a todos ellos y distribuidos en lugares próximos a los puestos de trabajo.
- En los retretes que hayan de ser utilizados por mujeres se instalarán recipientes especiales y cerrados.
- Existirá al menos un inodoro por cada 25 hombres y otro por cada 15 mujeres o fracciones de estas cifras que trabajen la misma jornada.

C) Comedor que dispondrá de mesa, sillas, calentador de comidas y recipientes para basuras, aunque debido a la proximidad de restaurantes en los alrededores, se aconsejará al trabajador por motivos de comodidad y relajación, que el personal de la obra coma en el Restaurante: La superficie del comedor ha sido estimada alrededor de 1,20 m2 por cada trabajador que deba utilizarlo simultáneamente.

- Los suelos, paredes y techos serán lisos e impermeables, permitiendo la limpieza necesaria.
- Dispondrán de iluminación natural y artificial adecuada.
- Tendrán ventilación suficiente, independiente y directa.

D) Botiquín, cuyo contenido mínimo será el contemplado en el anexo VI.A).3 del Real Decreto 486/1997:

- desinfectantes y antisépticos autorizados (*agua oxigenada, alcohol de 96º, tintura de yodo, mercurocromo, amoníaco, antiespasmódicos, paracetamol, ácido acetil salicílico, etc...*)
- gasas estériles
- algodón hidrófilo
- venda
- esparadrapo
- apósitos adhesivos
- tijeras
- pinzas
- guantes desechables

Además del contemplado en dicho Real decreto 486/1997, dispondrá de: jeringuillas desechables y termómetro clínico

Los botiquines deberán estar a cargo de la Seguridad Social a través de la Mutua de Accidentes y Enfermedades Profesionales, conforme se establece en la ORDEN TAS/2947/2007, de 8 de octubre, por la que se establece el suministro a las empresas de botiquines con material de primeros auxilios en caso de accidente de trabajo, como parte de la acción protectora del sistema de la Seguridad Social.

- Se dispondrá de un cartel claramente visible en el que se indiquen todos los teléfonos de urgencia de los centros hospitalarios más próximos; médicos, ambulancias, bomberos, policía, etc.
- En la obra se dispondrá de al menos un botiquín con los medios para efectuar las curas de urgencia en caso de accidente.
- Los botiquines estarán a cargo de personas capacitadas designadas por la empresa.
- Se revisará mensualmente su contenido y se repondrá inmediatamente lo usado.

CONDICIONES GENERALES APLICABLES A LOS SERVICIOS DE HIGIENE Y BIENESTAR

- Todas las dotaciones estarán en número suficiente, de acuerdo con las especificadas en las mediciones del Presupuesto de Seguridad adjunto a este Pliego y que excepto el Comedor, que podrá ser compartido por hombres y mujeres, los demás servicios deberán estar separados.
- La empresa se comprometerá a que estas instalaciones estén en funcionamiento antes de empezar la obra.

- Para la limpieza y conservación de las instalaciones se dispondrá de un trabajador con la dedicación necesaria.
- Se dispondrá la colocación en la obra de contenedores para recogida de las basuras y desperdicios que periódicamente se llevarán a un basurero controlado.
- La conexión de estas Casetas de Obra al servicio eléctrico se realizará al iniciar la obra, pero antes que se realice la oportuna conexión del servicio eléctrico de la misma, se conseguirá mediante la puesta en funcionamiento de un grupo electrógeno generador trifásico, accionado por un motor de gasoil.
- La conexión del servicio de agua potable, se realizará a la cañería del suministro actual.

5.2. Requisitos de los equipos de protección individual y sus accesorios en cuanto a su diseño, fabricación, utilización y mantenimiento

5.2.1. Condiciones técnicas de los epis

- El Real Decreto 773/1997, de 30 de mayo, establece en el marco de la Ley 31/1995 de 8 de noviembre de Prevención de Riesgos laborales, en sus Artículos 5, 6 y 7, las disposiciones mínimas de Seguridad y Salud para la elección, utilización por los trabajadores en el trabajo y mantenimiento de los equipos de protección individual (EPI's).
- Los EPI's deberán utilizarse cuando existen riesgos para la seguridad o salud de los trabajadores que no hayan podido evitarse o limitarse suficientemente por medios técnicos de protección colectiva o mediante medidas, métodos o procedimientos de organización del trabajo.
- El Anexo III del Real Decreto 773/1997 relaciona una -Lista indicativa y no exhaustiva de actividades y sectores de actividades que pueden requerir la utilización de equipos de protección individual-.
- El Anexo I del Real Decreto 773/1997 detalla una -Lista indicativa y no exhaustiva de equipos de protección individual-.
- En el Anexo IV del Real Decreto 773/1997 se relaciona las -Indicaciones no exhaustivas para la evaluación de equipos de protección individual-.
- El Real Decreto 1407/1992, de 20 de noviembre, establece las condiciones mínimas que deben cumplir los equipos de protección individual (EPI's), el procedimiento mediante el cual el Organismo de Control comprueba y certifica que el modelo tipo de EPI cumple las exigencias esenciales de seguridad requeridas en este Real Decreto, y el control por el fabricante de los EPI's fabricados, todo ello en los Capítulos II, V y VI de este Real Decreto.
- El Real Decreto 159/1995, de 3 de febrero, del Ministerio de Presidencia. Seguridad e Higiene en el Trabajo - Comunidad Europea, modifica algunos artículos del Real Decreto 1407/1992.
- Respecto a los medios de protección individual que se utilizarán para la prevención de los riesgos detectados, se deberán de cumplir las siguientes condiciones:

A) Los Equipos deben poseer la marca CE -según R.D. 1407/1992, de 20 de noviembre- y deberán cumplir con lo expresado en el -RD. 773/1997, de 30 de mayo, *Utilización de equipos de protección individual*-.

B) Solo los equipos de protección individual que cumplan las indicaciones del apartado anterior, tienen autorizado su uso durante el periodo de vigencia.

C) De entre los equipos autorizados, se utilizarán los más cómodos y operativos, con la finalidad de evitar las negativas a su uso por parte de los trabajadores.

D) Se investigarán los abandonos de los equipos de protección, con la finalidad de razonar con los usuarios y hacer que se den cuenta de la importancia que realmente tienen para ellos.

E) Cualquier equipo de protección individual en uso que esté deteriorado o roto, será sustituido inmediatamente, quedando constancia en la oficina de obra del motivo del cambio así como el Nombre de la Empresa y de la persona que recibe el nuevo equipo, con el fin de dar la máxima seriedad posible a la utilización de estas protecciones.

F) Un vez los equipos hayan llegado a su fecha de caducidad se dejarán en un acopio ordenado, que será revisado por la Dirección de obra para que autorice su eliminación de la obra.

G) Las normas de utilización de los equipos de protección individual, se ajustarán a lo previsto en los folletos explicativos y de utilización de cada uno de sus fabricantes, que se certificará haber hecho llegar a cada uno de los trabajadores que deban utilizarlos.

ENTREGA DE EPIS:

Se hará entrega de los EPIS a los trabajadores. Se normalizará y sistematizará el control de los Equipos de Protección Individual para acreditar documentalmente la entrega de los mismos.

El objetivo fundamental de este protocolo es dejar constancia documental de la entrega de acuse de recibo del equipamiento individual de protección (E.P.I.) que cada Empresa Concurrente (Subcontratista) está obligada a facilitar al personal a su cargo.

5.2.2. Protección de la cabeza

1) Casco de seguridad:

Conjunto destinado a proteger la parte superior de la cabeza del usuario contra choques y golpes.

2) Criterios de selección:

El equipo debe poseer la marca CE (según R.D. 1407/1992 de 20 de noviembre). La Norma EN 397, establece los requisitos mínimos (ensayos y especificaciones) que deben cumplir estos equipos, de acuerdo con el R.D. 1407/1992.

El Real Decreto tiene por objeto establecer las disposiciones precisas para el cumplimiento de la Directiva del Consejo 89/686/CEE, de 21 de diciembre de 1989 (publicada en el -Diario Oficial de las Comunidades Europeas- de 30 de diciembre) referente a la aproximación de las legislaciones de los Estados miembros relativas a los equipos de protección individual.

3) Exigencias específicas para prevenir los riesgos:

Estarán comprendidas las que se indican en el R.D. 1407/1992, en su Anexo II apartado 3.1.1:

a) Golpes resultantes de caídas o proyecciones de objetos e impactos de una parte del cuerpo contra un obstáculo.

b) Deberán poder amortiguar los efectos de un golpe, en particular, cualquier lesión producida por aplastamiento o penetración de la parte protegida, por lo menos hasta un nivel de energía de choque por encima del cual las dimensiones o la masa excesiva del dispositivo amortiguador impedirían un uso efectivo del EPI durante el tiempo que se calcule haya de llevarlos.

4) Accesorios:

Son los elementos que sin formar parte integrante del casco pueden adaptarse al mismo para completar específicamente su acción protectora o facilitar un trabajo concreto como portalámparas, pantalla para soldadores, etc. En ningún caso restarán eficacia al casco. Entre ellos se considera conveniente el barbuquejo que es una cinta de sujeción ajustable que pasa por debajo de la barbilla y se fija en dos o más puntos simétricos de la banda de contorno o del casquete.

5) Materiales:

Los cascos se fabricarán con materiales incombustibles o de combustión lenta y resistente a las grasas, sales y elementos atmosféricos.

Las partes que se hallen en contacto con la cabeza no afectarán a la piel y se confeccionarán con material no rígido, hidrófugo y de fácil limpieza y desinfección.

La masa del casco completo, determinada en condiciones normales y excluidos los accesorios no sobrepasará en ningún caso los 450 gramos.

6) Fabricación:

El casquete tendrá superficie lisa, con o sin nervaduras, sus bordes serán redondeados y carecerá de aristas y resaltes peligrosos, tanto exterior como interiormente.

No presentará rugosidades, hendiduras, burbujas ni otros defectos que disminuyan las características resistentes y protectoras del mismo.

Casquete y arnés formarán un conjunto estable, de ajuste preciso y dispuesto de tal forma que permita la sustitución del atalaje sin deterioro de ningún elemento.

Ni las zonas de unión ni el atalaje en sí causarán daño o ejercerán presiones incómodas.

7) Ventajas de llevar el casco:

Además del hecho de suprimir o por lo menos reducir, el número de heridas en la cabeza, permite en la obra diferenciar los oficios, mediante un color diferente.

Asimismo mediante equipos suplementarios, es posible dotar al obrero de alumbrado autónomo, auriculares radiofónicos, o protectores contra el ruido.

El problema del ajuste en la nuca o del barbuquejo es en general asunto de cada individuo, aunque ajustar el barbuquejo impedirá que la posible caída del casco pueda entrañar una herida a los obreros que estén trabajando a un nivel inferior.

8) Elección del casco:

Se hará en función de los riesgos a que esté sometido el personal, debiendo tenerse en cuenta: a) resistencia al choque; b) resistencia a distintos factores agresivos; ácidos, electricidad (en cuyo caso no se usarán cascos metálicos); c) resistencia a proyecciones incandescentes (no se usará material termoplástico) y d) confort, peso, ventilación y estanqueidad.

9) Conservación del casco:

Es importante dar unas nociones elementales de higiene y limpieza.

No hay que olvidar que la transpiración de la cabeza es abundante y como consecuencia el arnés y las bandas de amortiguación pueden estar alteradas por el sudor. Será necesario comprobar no solamente la limpieza del casco, sino la solidez del arnés y bandas de amortiguación, sustituyendo éstas en el caso del menor deterioro.

10) Lista indicativa y no exhaustiva de actividades y sectores de actividades que pueden requerir la utilización de equipos de protección individual:

- Obras de construcción y, especialmente, en actividades, debajo o cerca de andamios y puestos de trabajo situados en altura, obras de encofrado y desencofrado, montaje e instalación, colocación de andamios y demolición.
- Trabajos en puentes metálicos, edificios y estructuras metálicas de gran altura, postes, torres, obras hidráulicas de acero, instalaciones de altos hornos, acerías, laminadores, grandes contenedores, canalizaciones de gran diámetro, instalaciones de calderas y centrales eléctricas.
- Obras en fosas, zanjas, pozos y galerías.
- Movimientos de tierra y obras en roca.
- Trabajos en explotaciones de fondo, en canteras, explotaciones a cielo abierto y desplazamiento de escombreras.
- La utilización o manipulación de pistolas grapadoras.
- Trabajos con explosivos.
- Actividades en ascensores, mecanismos elevadores, grúas y andamios de transporte.
- Actividades en instalaciones de altos hornos, plantas de reducción directa, acerías, laminadores, fábricas metalúrgicas, talleres de martillo, talleres de estampado y fundiciones.

5.2.3. Protección del aparato ocular

- En el transcurso de la actividad laboral, el aparato ocular está sometido a un conjunto de agresiones como; acción de polvos y humos; deslumbramientos; contactos con sustancias gaseosas irritantes, cáusticas o tóxicas; choque con partículas o cuerpos sólidos; salpicadura de líquidos fríos y calientes, cáusticos y metales fundidos; radiación; etc.
- Ante estos riesgos, el ojo dispone de defensas propias que son los párpados, de forma que cuando estos están cerrados son una barrera a la penetración de cuerpos extraños con poca velocidad; pero los párpados, normalmente, no están cerrados, y por otro lado no siempre ve llegar estas partículas.
- Se puede llegar a la conclusión que el ojo es un órgano frágil, mal protegido y cuyo funcionamiento puede ser interrumpido de forma definitiva por un objeto de pequeño tamaño.
- Indirectamente, se obtiene la protección del aparato ocular, con una correcta iluminación del puesto de trabajo, completada con gafas de montura tipo universal con oculares de protección contra impactos y pantallas transparentes o viseras.
- El equipo deberá estar certificado - Certificado de conformidad, Marca CE, Garantía de Calidad de fabricación -, de acuerdo con lo dispuesto en el R.D. 1407/92 y Normas Armonizadas.
- En caso de riesgo múltiple que exija que se lleven además de las gafas otros EPIS, deberán ser compatibles.
- Deberán ser de uso personal; si por circunstancias es necesario el uso de un equipo por varios trabajadores, deberán tomarse las medidas para que no causen ningún problema de salud o higiene a los usuarios.
- Deberán venir acompañado por la información técnica y guía de uso, mantenimiento, contraindicaciones, caducidad, etc. reglamentada en la Directiva de certificación.

- El campo de uso de los equipos de protección ocular viene regulado por la Norma UNE-EN 166, donde se validan los diferentes tipos de protectores en función del uso.
- La Norma UNE-EN 167, UNE-EN 168, UNE-EN 169, UNE-EN 170 y UNE-EN 171 establece los requisitos mínimos -ensayos y especificaciones- que deben cumplir los protectores para ajustarse a los usos anteriormente descritos.

CLASES DE EQUIPOS

- a) Gafas con patillas.
- b) Gafas aislantes de un ocular.
- c) Gafas aislantes de dos oculares.
- d) Gafas de protección contra rayos X, rayos láser, radiación ultravioleta, infrarroja y visible.
- e) Pantallas faciales.
- f) Máscaras y cascos para soldadura por arco.

GAFAS DE SEGURIDAD

1) Características y requisitos

- Serán ligeras de peso y de buen acabado, no existiendo rebabas ni aristas cortantes o punzantes.
- Podrán limpiarse con facilidad y admitirán desinfecciones periódicas sin merma de sus prestaciones.
- No existirán huecos libres en el ajuste de los oculares a la montura.
- Dispondrán de aireación suficiente para evitar el empañamiento de los oculares en condiciones normales de uso.
- Todos los elementos metálicos se habrán sometido al ensayo de corrosión.
- Los materiales no metálicos que se utilicen en su fabricación no se inflamarán.
- Los oculares estarán firmemente fijados en la montura.

2) Particulares de la montura

- El material empleado en la fabricación de la montura podrá ser metal, plástico, combinación de ambos o cualquier otro material que permita su correcta adaptación a la anatomía del usuario.
- Las partes en contacto con la piel no serán de metal sin recubrimiento, ni de material que produzca efectos nocivos.
- Serán resistentes al calor y a la humedad.
- Las patillas de sujeción mantendrán en posición conveniente el frente de la montura fijándolo a la cabeza de manera firme para evitar su desajuste como consecuencia de los movimientos del usuario.

3) Particulares de los oculares

- Estarán fabricados con materiales de uso oftalmológico ya sea de vidrio inorgánico, plástico o combinación de ambos.

- Tendrán buen acabado, no existiendo defectos estructurales o superficiales que alteren la visión.
- Serán de forma y tamaño adecuados al modelo de gafas al que vayan a ser adaptados.
- El bisel será adecuado para no desprenderse fortuitamente de la montura a que vayan acoplados.
- Serán incoloros y ópticamente neutros y resistentes al impacto.
- Los oculares de plástico y laminados o compuestos no deberán inflamarse y ser resistentes al calor y la humedad.

4) Particulares de las protecciones adicionales

- En aquellos modelos de gafas de protección en los que existan estas piezas, cumplirán las siguientes especificaciones:
- Cuando sean de fijación permanente a la montura permitirán el abatimiento total de las patillas de sujeción para guardar las gafas cuando no se usen.
- Si son de tipo acoplables a la montura tendrán una sujeción firme para no desprenderse fortuitamente de ella.

5) Identificación

Cada montura llevará en una de las patillas de sujeción, marcadas de forma indeleble, los siguientes datos:

- Marca registrada o nombre que identifique al fabricante.
- Modelo de que se trate.
- Código identificador de la clase de protección adicional que posee.

PANTALLA PARA SOLDADORES

1) Características generales

- Estarán hechas con materiales que garanticen un cierto aislamiento térmico; deben ser poco conductores de la electricidad, incombustibles o de combustión lenta y no inflamables.
- Los materiales con los que se hayan realizado no producirán dermatosis y su olor no será causa de trastorno para el usuario.
- Serán de fácil limpieza y susceptibles de desinfección.
- Tendrán un buen acabado y no pesarán más de 600 gramos, sin contar los vidrios de protección.
- Los acoplamientos de los vidrios de protección en el marco soporte, y el de éste en el cuerpo de pantalla serán de buen ajuste, de forma que al proyectar un haz luminoso sobre la cara anterior del cuerpo de pantalla no haya paso de luz a la cara posterior, sino sólo a través del filtro.

2) Armazón

- Las formas y dimensiones del cuerpo opaco serán suficientes para proteger la frente, cara, cuello, como mínimo.
- El material empleado en su construcción será no metálico y será opaco a las radiaciones ultravioletas visibles e infrarrojas y resistentes a la penetración de objetos candentes.

- La cara interior será de acabado mate, a fin de evitar reflejos de las posibles radiaciones con incidencia posterior.
- La cara exterior no tendrá remaches, o elementos metálicos, y si éstos existen, estarán cubiertos de material aislante. Aquellos que terminen en la cara interior, estarán situados en puntos suficientemente alejados de la piel del usuario.

3) Marco soporte

Será un bastidor, de material no metálico y ligero de peso, que acoplará firmemente el cuerpo de pantalla.

Marco fijo: Es el menos recomendable, ya que necesita el uso de otro elemento de protección durante el descascarillado de la soldadura. En general llevará una placa-filtro protegida o no con cubre-filtro.

El conjunto estará fijo en la pantalla de forma permanente, teniendo un dispositivo que permita recambiar fácilmente la placa-filtro y el cubre-filtro caso de tenerlo.

Marco deslizable: Está diseñado para acoplar más de un vidrio de protección, de forma que el filtro pueda desplazarse dejando libre la mirilla sólo con el cubre-filtro, a fin de permitir una visión clara en la zona de trabajo, garantizando la protección contra partículas volantes.

Marco abatible: Llevará acoplados tres vidrios (cubre-filtro, filtro y antecristal). Mediante un sistema tipo bisagra podrá abatirse el conjunto formado por el cubre filtro y la placa filtrante en los momentos que no exista emisión de radiaciones, dejando la mirilla con el antecristal para protección contra impactos.

4) Elementos de sujeción

- Pantallas de cabeza: La sujeción en este tipo de pantallas se realizará con un arnés formado por bandas flexibles; una de contorno, que abarque la cabeza, siguiendo una línea que una la zona media de la frente con la nuca, pasando sobre las orejas y otra u otras transversales que unan los laterales de la banda de contorno pasando sobre la cabeza. Estas bandas serán graduables, para poder adaptarse a la cabeza.

La banda de contorno irá provista, al menos en su parte frontal, de un almohadillado.

Existirán unos dispositivos de reversibilidad que permitan abatir la pantalla sobre la cabeza, dejando libre la cara.

- Pantallas de mano: Estarán provistas de un mango adecuado de forma que se pueda sujetar indistintamente con una u otra mano, de manera que al sostener la pantalla en su posición normal de uso quede lo más equilibrada posible.

5) Elementos adicionales

- En algunos casos es aconsejable efectuar la sujeción de la pantalla mediante su acoplamiento a un casco de protección.
- En estos casos la unión será tal que permita abatir la pantalla sobre el casco, dejando libre la cara del usuario.

6) Vidrios de protección. Clases.

En estos equipos podrán existir vidrios de protección contra radiaciones o placas-filtro y vidrios de protección mecánica contra partículas volantes.

Vidrios de protección contra radiaciones:

- Están destinados a detener en proporción adecuada las radiaciones que puedan ocasionar daño a los órganos visuales.
- Tendrán forma y dimensiones adecuadas para acoplar perfectamente en el protector al que vayan destinados, sin dejar huecos libres que permitan el paso libre de radiación.
- No tendrán defectos estructurales o superficiales que alteren la visión del usuario y ópticamente neutros.
- Serán resistentes al calor, humedad y al impacto cuando se usen sin cubre-filtros.

Vidrios de protección mecánica contra partículas volantes:

Son optativos y hay dos tipos; cubre-filtros y antecristales. Los cubrefiltros se sitúan entre el ocular filtrante y la operación que se realiza con objeto de prolongar la vida del filtro.

Los antecristales, situados entre el filtro y los ojos, están concebidos para protegerlo (en caso de rotura del filtro, o cuando éste se encuentre levantado) de las partículas desprendidas durante el descascarillado de la soldadura, picado de la escoria, etc.

Serán incoloros y superarán las pruebas de resistencia al choque térmico, agua e impacto.

Lista indicativa y no exhaustiva de actividades y sectores de actividades que pueden requerir la utilización de equipos de protección individual:

Gafas de protección, pantalla o pantallas faciales:

- Trabajos de soldadura, apomazados, esmerilados o pulidos y corte.
- Trabajos de perforación y burilado.
- Talla y tratamiento de piedras.
- Manipulación o utilización de pistolas grapadoras.
- Utilización de máquinas que al funcionar levanten virutas en la transformación de materiales que produzcan virutas cortas.
- Recogida y fragmentación de cascos.
- Recogida y transformación de vidrio, cerámica.
- Trabajo con chorro proyector de abrasivos granulados.
- Manipulación o utilización de productos ácidos y alcalinos, desinfectantes y detergentes corrosivos.
- Manipulación o utilización de dispositivos con chorro líquido.
- Trabajos con masas en fusión y permanencia cerca de ellas.
- Actividades en un entorno de calor radiante.
- Trabajos con láser.

5.2.4. Protección del aparato auditivo

- De entre todas las agresiones, a que está sometido el individuo en su actividad laboral, el ruido, es sin ningún género de dudas, la más frecuente de todas ellas.

- El sistema auditivo tiene la particularidad, gracias a los fenómenos de adaptación de contraer ciertos músculos del oído medio y limitar parcialmente la agresión sonora del ruido que se produce.
- Las consecuencias del ruido sobre el individuo pueden, aparte de provocar sorderas, afectar al estado general del mismo, como una mayor agresividad, molestias digestivas, etc.
- El R.D. 286/2006 sobre -Protección de la seguridad y salud de los trabajadores contra los riesgos relacionados con la exposición al ruido - establece una serie de disposiciones mínimas que tienen como objeto la protección de los trabajadores contra los riesgos para su seguridad y su salud derivados o que puedan derivarse de la exposición al ruido, en particular los riesgos para la audición.

1) Tipos de protectores:

Tapón auditivo:

- Es un pequeño elemento sólido colocado en el conducto auditivo externo, de goma natural o sintética.
- Se insertarán al comenzar la jornada y se retirarán al finalizarla.
- Deben guardarse (en el caso de ser reutilizables) en una caja adecuada.
- No son adecuados para áreas de trabajo con ruido intermitente donde la utilización no abarca toda la jornada de trabajo.
- Estos tapones son eficaces y cumplen en teoría la función para la que han sido estudiados pero por otra parte, presentan tales inconvenientes que su empleo está bastante restringido. El primer inconveniente consiste en la dificultad para mantener estos tapones en un estado de limpieza correcto.
- Evidentemente, el trabajo tiene el efecto de ensuciar las manos de los trabajadores y es por ello que corre el riesgo de introducir en sus conductos auditivos con las manos sucias, tapones también sucios; la experiencia enseña que en estas condiciones se producen tarde o temprano supuraciones del conducto auditivo del tipo -furúnculo de oído-.

Orejas:

- Es un protector auditivo que consta de:

a) Dos casquetes que ajustan convenientemente a cada lado de la cabeza por medio de elementos almohadillados, quedando el pabellón externo de los oídos en el interior de los mismos.

b) Sistemas de sujeción por arnés.

- El pabellón auditivo externo debe quedar por dentro de los elementos almohadillados.
- El arnés de sujeción debe ejercer una presión suficiente para un ajuste perfecto a la cabeza.
- Si el arnés se coloca sobre la nuca disminuye la atenuación de la orejera.
- No deben presentar ningún tipo de perforación.
- El cojín de cierre y el relleno de goma espuma debe garantizar un cierre hermético.

Casco antirruído:

- Elemento que actuando como protector auditivo cubre parte de la cabeza además del pabellón externo del oído.

2) Clasificación

Como idea general, los protectores se construirán con materiales que no produzcan daños o trastornos en las personas que los emplean. Asimismo, serán lo más cómodo posible y se ajustarán con una presión adecuada.

3) Lista indicativa y no exhaustiva de actividades y sectores de actividades que pueden requerir la utilización de equipos de protección individual:

Protectores del oído:

- Trabajos que lleven consigo la utilización de dispositivos de aire comprimido.
- Trabajos de percusión.

5.2.5. Protección del aparato respiratorio

Los daños causados, en el aparato respiratorio, por los agentes agresivos como el polvo, gases tóxicos, monóxido de carbono, etc., por regla general no son causa, cuando estos inciden en el individuo, de accidente o interrupción laboral, sino de producir en un periodo de tiempo más o menos dilatado, una enfermedad profesional.

De los agentes agresivos, el que mayor incidencia tiene en la industria de la construcción es el polvo; estando formado por partículas de un tamaño inferior a 1 micrón.

Dichos agentes agresivos, en función del tamaño de las partículas que los constituyen pueden ser:

Polvo: Son partículas sólidas resultantes de procesos mecánicos de disgregación de materiales sólidos. Éste agente es el que mayor incidencia tiene en la industria de la construcción, por estar presente en canteras, perforación de túneles, cerámicas, acuchillado de suelos, corte y pulimento de piedras naturales, etc.

Humo: Son partículas de diámetro inferior a una micra, procedentes de una combustión incompleta, suspendidas en un gas, formadas por carbón, hollín u otros materiales combustibles.

Niebla: Dispersión de partículas líquidas, son lo suficientemente grandes para ser visibles a simple vista originadas bien por condensación del estado gaseoso o dispersión de un líquido por procesos físicos. Su tamaño está comprendido entre 0,01 y 500 micras.

Otros agentes agresivos son los vapores metálicos u orgánicos, el monóxido de carbono y los gases tóxicos industriales.

Los equipos frente a partículas se clasifican de acuerdo a la Norma UNE-EN 133, apartado 2.2.1, Anexo I.

EQUIPOS DE PROTECCIÓN RESPIRATORIA

Se clasifican según la Norma Europea EN 133, presentando una clasificación del medio ambiente en donde puede ser necesaria la utilización de los equipos de protección respiratoria y una clasificación de los equipos de protección respiratoria en función de su diseño.

A) Medio ambiente:

- Partículas.
- Gases y Vapores.
- Partículas, gases y vapores.

B) Equipos de protección respiratoria:

- Equipos filtrantes: filtros de baja eficacia; filtros de eficacia media; filtros de alta eficacia.
- Equipos respiratorios.

CLASES DE EQUIPOS DE PROTECCIÓN EN FUNCIÓN DEL MEDIO AMBIENTE.

Equipos dependientes del medio ambiente:

Son aquellos que purifican el aire del medio ambiente en que se desenvuelve el usuario, dejándolo en condiciones de ser respirado.

a) De retención mecánica: Cuando el aire del medio ambiente es sometido antes de su inhalación por el usuario a una filtración de tipo mecánico.

b) De retención o, retención y transformación física y/o química: Cuando el aire del medio ambiente es sometido antes de su inhalación por el usuario a una filtración a través de sustancias que retienen y/o transforman los agentes nocivos por reacciones químicas y/o físicas.

c) Mixtos: Cuando se conjugan los dos tipos anteriormente citados.

Equipos independientes del medio ambiente:

Son aquellos que suministran para la inhalación del usuario un aire que no procede del medio ambiente en que éste se desenvuelve.

a) Semiautónoma: Aquellos en los que el sistema suministrador de aire no es transportado por el usuario y pueden ser de aire fresco, cuando el aire suministrado al usuario se toma de un ambiente no contaminado; pudiendo ser de manguera de presión o aspiración según que el aire se suministre por medio de un soplante a través de una manguera o sea aspirado directamente por el usuario a través de una manguera.

b) Autónomos: Aquellos en los que el sistema suministrador del aire es transportado por el usuario y pueden ser de oxígeno regenerable cuando por medio de un filtro químico retienen el dióxido de carbono del aire exhalado y de salida libre cuando suministran el oxígeno necesario para la respiración, procedente de unas botellas de presión que transporta el usuario teniendo el aire exhalado por esta salida libre al exterior.

ADAPTADORES FACIALES

Se clasifican en tres tipos: máscara, mascarilla y boquilla.

Los materiales del cuerpo de máscara, cuerpo de mascarilla y cuerpo de boquilla podrán ser metálicos, elastómeros o plásticos, con las siguientes características:

- No producirán dermatosis y su olor no producirá trastornos al trabajador.
- Serán incombustibles o de combustión lenta.
- Las viseras de las máscaras se fabricarán con láminas de plástico incoloro u otro material adecuado y no tendrán defectos estructurales o de acabado que puedan alterar la visión del usuario. Transmitirán al menos el 89 por 100 de la radiación visible incidente; excepcionalmente podrán admitirse viseras filtrantes.

Las máscaras cubrirán perfectamente las entradas a las vías respiratorias y los órganos visuales.

Las mascarillas podrán ser de diversas tallas, pero cubrirán perfectamente las entradas a las vías respiratorias.

La forma y dimensiones del visor de las cámaras dejarán como mínimo al usuario el 70 por 100 de su campo visual normal.

FILTROS MECÁNICOS. CARACTERÍSTICAS

Se utilizarán contra polvos, humos y nieblas.

El filtro podrá estar dentro de un portafiltros independiente del adaptador facial e integrado en el mismo.

El filtro será fácilmente desmontable del portafiltros, para ser sustituido cuando sea necesario.

Los filtros mecánicos deberán cambiarse siempre que su uso dificulte notablemente la respiración.

MASCARILLAS AUTOFILTRANTES

Éste elemento de protección, tiene como característica singular que el propio cuerpo es elemento filtrante, diferenciándose de los adaptadores faciales tipo mascarilla en que a estos se les puede incorporar un filtro de tipo mecánico, de retención física y/o mecánica e incluso una manguera, según las características propias del adaptador facial y en concordancia con los casos en que haga uso del mismo.

Estas mascarillas autofiltrantes sólo se podrán emplear frente a ambientes contaminados con polvo.

Estarán constituidos por cuerpo de mascarilla, arnés de sujeción y válvula de exhalación.

Los materiales para su fabricación no producirán dermatosis, serán incombustibles o de combustión lenta; en el arnés de sujeción serán de tipo elastómero y el cuerpo de mascarilla serán de una naturaleza tal que ofrezcan un adecuado ajuste a la cara del usuario.

TIPOS DE FILTRO EN FUNCIÓN DEL AGENTE AGRESIVO

Contra polvo, humos y nieblas: El filtro será mecánico, basándose su efecto en la acción tamizadora y absorbente de sustancias fibrosas afeiltradas.

Contra disolventes orgánicos y gases tóxicos en débil concentración: El filtro será químico, constituido por un material filtrante, generalmente carbón activo, que reacciona con el compuesto dañino, reteniéndolo. Es adecuado para concentraciones bajas de vapores orgánicos y gases industriales, pero es preciso indicar que ha de utilizarse el filtro adecuado para cada exigencia, ya que no es posible usar un filtro contra anhídrido sulfuroso en fugas de cloro y viceversa.

A) Contra polvo y gases

El filtro será mixto. Se fundamenta en la separación previa de todas las materias en suspensión, pues de lo contrario podrían reducir en el filtro para gases la capacidad de absorción del carbón activo.

B) Contra monóxido de carbono

Para protegerse de este gas, es preciso utilizar un filtro específico, uniéndose la máscara al filtro a través del tubo traqueal, debido al peso del filtro.

El monóxido de carbono no es separado en el filtro, sino transformado en anhídrido carbónico por medio de un catalizador al que se incorpora oxígeno del aire ambiente, teniendo que contener como mínimo un 17 por 100 en volumen de oxígeno.

Es preciso tener en cuenta, que no siempre es posible utilizar máscaras dotadas únicamente de filtro contra CO, ya que para que estos resulten eficaces, es preciso concurren dos circunstancias; que exista suficiente porcentaje de oxígeno respirable y que la concentración de CO no sobrepase determinados límites que varían según la naturaleza del mismo. Cuando dichos requisitos no existen se utilizará un equipo semi-autónomo de aire fresco o un equipo autónomo mediante aire comprimido purificado.

VIDA MEDIA DE UN FILTRO

Los filtros mecánicos, se reemplazarán por otros cuando sus pasos de aire estén obstruidos por el polvo filtrado, que dificulten la respiración a través de ellos.

Los filtros contra monóxido de carbono, tendrán una vida media mínima de sesenta minutos.

Los filtros mixtos y químicos, tienen una vida media mínima en función del agente agresivo así por ejemplo contra amoníaco será de doce minutos; contra cloro será de quince minutos; contra anhídrido sulfuroso será de diez minutos; contra ácido sulfhídrico será de treinta minutos.

En determinadas circunstancias se suscita la necesidad de proteger los órganos respiratorios al propio tiempo que la cabeza y el tronco como en el caso de los trabajos con chorro de arena, pintura aerográfica u operaciones en que el calor es factor determinante.

En el chorro de arena, tanto cuando se opera con arena silíceo, como con granalla de acero, el operario se protegerá con una escafandra de aluminio endurecido dotado del correspondiente sistema de aireación, mediante toma de aire exterior.

En aquellos casos en que sea necesario cubrir el riesgo de calor se utilizan capuces de protección frente a altas temperaturas, con mirilla de cristal refractario y si es necesario casos con dispositivos de ventilación.

LISTA INDICATIVA Y NO EXAHUSTIVA DE ACTIVIDADES Y SECTORES DE UTILIZACIÓN DE ESTOS EPIS:

Equipos de protección respiratoria:

- Trabajos en contenedores, locales exigüos y hornos industriales alimentados con gas, cuando puedan existir riesgos de intoxicación por gas o de insuficiencia de oxígeno.
- Pintura con pistola sin ventilación suficiente.
- Ambientes pulvígenos.
- Trabajos en pozos, canales y otras obras subterráneas de la red de alcantarillado.
- Trabajos en instalaciones frigoríficas en las que exista un riesgo de escape de fluido.

5.2.6. Protección de las extremidades superiores

El diario Oficial de las Comunidades Europeas de 30.12.89 en la directiva del Consejo de 30 de noviembre de 1989 relativa a las disposiciones mínimas de seguridad y salud para la utilización por los trabajadores en el trabajo de EPIS en su anexo III nos muestra una lista de actividades y sectores de actividades que puedan requerir la utilización de equipos de protección individual de los brazos y las manos.

A) Guantes:

- Trabajos de soldadura.
- Manipulación de objetos con aristas cortantes, pero no al utilizar máquinas, cuando exista el riesgo de que el guante quede atrapado.
- Manipulación al aire de productos ácidos o alcalinos.

B) Guantes de metal trenzado:

- Sustitución de cuchillas en las máquinas de cortar.

CRITERIOS DE SELECCIÓN

El equipo debe poseer la marca CE -según R.D. 1407/1992 de 20 de noviembre-. Las normas UNE-EN 348, UNE-EN ISO 6530, UNE-EN ISO 9185, UNE-EN 381, UNE-EN 142 y UNE-EN 510, establecen los requisitos mínimos que debe cumplir la protección para ajustarse al citado Real Decreto.

- 1) La protección de manos, antebrazos y brazos se hará por medio de guantes, mangas, mitones y manguitos seleccionados para prevenir los riesgos existentes y para evitar la dificultad de movimientos al trabajador.
- 2) Estos elementos de protección serán de goma o caucho, cloruro de polivinilo, cuero curtido al cromo, plomo, malla metálica o cualquier otro material, según las características o riesgos del trabajo a realizar.
- 3) En determinadas circunstancias la protección se limitará a los dedos o palmas de las manos, utilizándose al efecto dediles o manoplas.
- 4) Para las maniobras con electricidad deberán usarse los guantes fabricados en caucho, neopreno o materias plásticas que lleven indicado en forma indeleble el voltaje máximo para el cual han sido fabricados.
- 5) Los guantes y manguitos en general, carecerán de costuras, grietas o cualquier deformación o imperfección que merme sus propiedades.

- Podrán utilizarse colorantes y otros aditivos en el proceso de fabricación, siempre que no disminuyan sus características ni produzcan dermatosis.
- Las manoplas, evidentemente, no sirven más que para el manejo de grandes piezas.
- Las características mecánicas y fisicoquímicas del material que componen los guantes de protección se definen por el espesor y resistencia a la tracción, al desgarrar y al corte.
- La protección de los antebrazos, es a base de manguitos, estando fabricados con los mismos materiales que los guantes; a menudo el manguito es solidario con el guante, formando una sola pieza que a veces sobrepasa los 50 cm.

6) Aislamiento de las herramientas manuales usadas en trabajos eléctricos en baja tensión.

- Nos referimos a las herramientas de uso manual que no utilizan más energía que la del operario que las usa.
- Las alteraciones sufridas por el aislamiento entre -10°C y +50°C no modificará sus características de forma que la herramienta mantenga su funcionalidad. El recubrimiento tendrá un espesor mínimo de 1 mm.
- Llevarán en caracteres fácilmente legibles las siguientes indicaciones:
 - a) Distintivo del fabricante.**
 - b) Tensión máxima de servicio 1000 voltios.**

A continuación, se describen las herramientas más utilizadas, así como sus condiciones mínimas.

6.1) Destornillador.

Cualquiera que sea su forma y parte activa (rectos, acodados, punta plana, punta de cruz, cabeza hexagonal, etc.), la parte extrema de la herramienta no recubierta de aislamiento, será como máximo de 8 mm. La longitud de la empuñadura no será inferior de 75 mm.

6.2) Llaves.

En las llaves fijas (planas, de tubo, etc.), el aislamiento estará presente en su totalidad, salvo en las partes activas.

No se permitirá el empleo de llaves dotadas de varias cabezas de trabajo, salvo en aquellos tipos en que no exista conexión eléctrica entre ellas.

No se permitirá la llave inglesa como herramienta aislada de seguridad.

La longitud de la empuñadura no será inferior a 75 mm.

6.3) Alicates y tenazas.

El aislamiento cubrirá la empuñadura hasta la cabeza de trabajo y dispondrá de un resalte para evitar el peligro de deslizamiento de la mano hacia la cabeza de trabajo.

6.4) Corta-alambres.

Cuando las empuñaduras de estas herramientas sean de una longitud superior a 400 mm. no se precisa resalte de protección.

Si dicha longitud es inferior a 400mm, irá equipada con un resalte similar al de los alicates.

En cualquier caso, el aislamiento recubrirá la empuñadura hasta la cabeza de trabajo.

6.5) Arcos-portasierras.

El aislamiento recubrirá la totalidad del mismo, incluyendo la palomilla o dispositivo de tensado de la hoja.

Podrán quedar sin aislamiento las zonas destinadas al engarce de la hoja.

7) Lista indicativa y no exhaustiva de actividades y sectores de actividades que pueden requerir la utilización de equipos de protección individual:

- Dediles de cuero: Transporte de sacos, paquetes rugosos, esmerilado, pulido.
- Dediles o semiguantes que protegen dos dedos y el pulgar, reforzados con cota de malla: Utilización de herramientas de mano cortantes.
- Manoplas de cuero: Albañiles, personal en contacto con objetos rugosos o materias abrasivas, manejo de chapas y perfiles.
- Semiguantes que protejan un dedo y el pulgar reforzados con malla: Algún trabajo de sierra, especialmente en la sierra de cinta.
- Guantes y manoplas de plástico: Guantes con las puntas de los dedos en acero: Manipulación de tubos, piezas pesadas.
- Guantes de cuero: Chapistas, plomeros, cincadores, vidrieros, soldadura al arco.
- Guantes de cuero al cromo: Soldadura al acero.
- Guantes de cuero reforzado: Manejo de chapas, objetos con aristas vivas.
- Guantes con la palma reforzada con remaches: Manipulación de cables de acero, piezas cortantes.
- Guantes de caucho natural: Ácido, álcalis.
- Guantes de caucho artificial: Ídem, hidrocarburos, grasas, aceite.

5.2.7. Protección de las extremidades inferiores

El equipo de protección deberá estar certificado y poseer la - marca CE- Según R.D. 1407/1992 de 20 de Noviembre.

Deberán serle de aplicación las Normas UNE-EN 344, UNE-EN 345, UNE-EN 346, UNE-EN 347, que establecen los requisitos mínimos -ensayos y especificaciones que deben cumplir los EPIS-.

El Diario Oficial de la Comunidad Europea de 30-12-89, en la Directiva del Consejo, de 30 de Noviembre de 1989, relativa a las disposiciones mínimas de seguridad y de salud para la utilización por los trabajadores en el trabajo de equipos de protección individual - tercera Directiva específica con arreglo al apartado 1 del artículo 16 de la Directiva 89/391/CEE y 89/656/CEE en su anexo II, nos muestra una lista indicativa y no exhaustiva de actividades que pueden requerir la utilización de equipos de protección individual del pie.

A) Calzados de protección con suela antiperforante:

- Trabajos de obra gruesa, ingeniería civil y construcción de carreteras.
- Trabajos en andamios.
- Obras de demolición de obra gruesa.
- Obras de construcción de hormigón y de elementos prefabricados que incluyan encofrado y desencofrado.
- Actividades en obras de construcción o áreas de almacenamiento.
- Obras de techado.

B) Zapatos de protección sin suela antiperforante.

- Trabajos en puentes metálicos, edificios metálicos de gran altura, postes, torres, ascensores, construcciones hidráulicas de acero, grandes contenedores, canalizaciones de gran diámetro, grúas, instalaciones de calderas, etc.
- Obras de construcción de hornos, montaje de instalaciones de calefacción, ventilación y estructuras metálicas.
- Trabajos en canteras, explotaciones a cielo abierto y desplazamiento de escombreras.
- Trabajos y transformación de piedras.
- Fabricación, manipulación y tratamiento de vidrio plano y vidrio hueco.
- Transporte y almacenamientos

C) Zapatos de seguridad con tacón o suela corrida y suela antiperforante

- Obras de techado

D) Zapatos de seguridad con suelas termoaislantes

- Actividades sobre y con masas ardientes o muy frías

CARACTERÍSTICAS DE LOS EPIS PARA PROTECCIÓN DE LOS PIES.

1) Polainas y cubrepies.

- Se usan en lugares con riesgo de salpicaduras de chispa y caldos; los de serraje son usados por los soldadores, los de cuero para protección de agentes químicos, grasas y aceites; los de neopreno para protección de agentes químicos.
- Pueden ser indistintamente de media caña o de caña alta; el tipo de desprendimiento ha de ser rápido, por medio de flejes.

2) Zapatos y botas.

- Para la protección de los pies, frente a los riesgos mecánicos, se utilizará calzado de seguridad acorde con la clase de riesgo.
- Clase I: Calzado provisto de puntera de seguridad para protección de los dedos de los pies contra los riesgos de caída de objetos, golpes o aplastamientos, etc.
- Clase II: Calzado provisto de plantilla o suela de seguridad para protección de la planta de los pies contra pinchazos.
- Clase III: Calzado de seguridad, contra los riesgos indicados en clase I y II.

3) Características generales.

- La puntera de seguridad formará parte integrante del calzado y será de material rígido.
- El calzado cubrirá adecuadamente el pie, permitiendo desarrollar un movimiento normal al andar.

- La suela estará formada por una o varias capas superpuestas y el tacón podrá llevar un relleno de madera o similar.
- La superficie de suela y tacón, en contacto con el suelo, será rugosa o estará provista de resaltes y hendiduras.
- Todos los elementos metálicos que tengan una función protectora serán resistentes a la corrosión a base de un tratamiento fosfatado.

4) Contra riesgos químicos.

- Se utilizará calzado con piso de caucho, neopreno, cuero especialmente tratado o madera y la unión del cuerpo con la suela será por vulcanización en lugar de cosido.

5) Contra el calor.

- Se usará calzado de seguridad resistente para altas temperaturas, pudiendo ser de piel bovina o de cualquier otro material que garantice su resistencia.

6) Contra el agua y humedad.

- Se usarán botas altas de goma.

7) Contra electricidad.

- Se usarán botas protectoras de caucho o polimérico frente a riesgos eléctricos.

5.2.8. Protección del tronco

El diario Oficial de las Comunidades Europeas de 30.12.89 en la directiva del Consejo de 30 de noviembre de 1989 relativa a las disposiciones mínimas de Seguridad y Salud para la utilización por los trabajadores en el trabajo de EPIS en su anexo III nos muestra una lista de actividades y sectores de actividades que puedan requerir la utilización de equipos de protección individual.

A) Equipos de protección:

- Manipulación de productos ácidos y alcalinos, desinfectantes y detergentes corrosivos.
- Manipulación de vidrio plano.
- Trabajos de chorreado con arena.

B) Ropa de protección antiinflamable:

- Trabajos de soldadura en locales exigüos.

C) Mandiles de cuero:

- Trabajos de soldadura.
- Trabajos de moldeado.

D) Ropa de protección para el mal tiempo:

- Obras al aire libre con tiempo lluvioso o frío.

E) Ropa de seguridad:

- Trabajos que exijan que las personas sean vistas a tiempo.

CRITERIOS DE SELECCIÓN:

- El equipo debe poseer la marca CE -según R.D. 1407/1992 de 20 de noviembre-. Las normas UNE-EN 348, UNE-EN ISO 6530, UNE-EN ISO 9185, UNE-EN 381, UNE-EN 142 y UNE-EN 510, establecen los requisitos mínimos que debe cumplir la ropa de protección para ajustarse al citado Real Decreto.

CONDICIONES PREVIAS DE EJECUCIÓN:

- Disponer de varias tallas, y tipos de ropas de trabajo en función del tipo de trabajo, y estación del año en que se realiza.

CARACTERÍSTICAS FÍSICAS:

- Monos de trabajo: Serán de tejido ligero y flexible, serán adecuados a las condiciones ambientales de temperatura y humedad. Ajustarán bien al cuerpo. Cuando las mangas sean largas, ajustarán por medio de terminaciones de tejido elástico.
- Se eliminarán en lo posible los elementos adicionales, como bolsillos, bocamangas, botones, partes vueltas hacia arriba, cordones, etc.
- Para trabajar bajo la lluvia, serán de tejido impermeable cuando se use en las proximidades de vehículos en movimiento, será a ser posible de color amarillo o anaranjado, complementándose con elementos reflectantes.

5.2.9. Protección anticaídas

El equipo debe poseer la marca CE -según R.D. 1407/1992, de 20 de noviembre-.

Las Normas UNE-EN 341, UNE-EN 353-1, UNE-EN 354, UNE-EN 355, UNE-EN 358, UNE-EN 360, UNE-EN 361, UNE-EN 362, UNE-EN 363, UNE-EN 364/AC y UNE-EN 365, establecen requisitos mínimos que deben cumplir los equipos de protección contra caídas de alturas, para ajustarse a los requisitos del R.D. 1407/1992.

En todo el trabajo en altura con peligro de caída eventual, será perceptivo el uso del Arnés de Seguridad.

CLASIFICACIÓN DE LOS EQUIPOS ANTICAÍDAS

Según las prestaciones exigidas se dividen en:

Clase A:

Pertencen a la misma los cinturones de sujeción. Es utilizado para sostener al usuario a un punto de anclaje anulando la posibilidad de caída libre. Está constituido al menos por una faja y uno o más elementos de amarre. El elemento de amarre estará siempre tenso, con el fin de impedir la caída libre. Es aconsejable el uso de un sistema de regularización del elemento de amarre.

TIPO 1:

Provisto de una única zona de conexión. Se utilizará en trabajos en los que no sea necesaria libertad de movimiento o en desplazamientos del usuario en los que se utilice un sistema de punto de anclaje móvil, como en trabajos sobre cubiertas, canteras, andamios, escaleras, etc.

TIPO 2:

Provisto de dos zonas de conexión. Se utilizará en trabajos en los que sea posible fijar el arnés, abrazando el elemento de amarre a un poste, estructura, etc., como en trabajos sobre líneas eléctricas aéreas o telefónicas.

Clase B:

Pertencen a la misma los arneses de suspensión. Es utilizado para suspender al usuario desde uno o más puntos de anclaje. Está constituido por una o varias bandas flexibles y una o más zonas de conexión que permitan, al menos, al tronco y cabeza del individuo la posición vertical estable. Se utilizará en trabajos en que solo existan esfuerzos estáticos (peso del usuario), tales como operaciones en que el usuario esté suspendido por el arnés, elevación y descenso de personas, etc., sin posibilidad de caída libre.

TIPO 1:

Provisto de una o varias bandas flexibles que permiten sentarse al usuario, se utilizará en operaciones que requieran una determinada duración, permitiendo al usuario realizar dichas operaciones con la movilidad que las mismas requieran.

TIPO 2:

Sin bandas flexibles para sentarse, se utilizará en operaciones de corta duración.

TIPO 3:

Provisto de una banda flexible que permite al usuario sentarse o utilizarlo como arnés torácico. Se utilizará en operaciones de elevación o descenso.

Clase C:

Pertencen a la misma los cinturones de caída. Es utilizado para frenar y detener la caída libre de un individuo, de forma que al final de aquella la energía que se alcance se absorba en gran parte por los elementos integrantes del arnés, manteniendo los esfuerzos transmitidos a la persona por debajo de un valor prefijado. Está constituido esencialmente, por un arnés con o sin faja y un elemento de amarre, que puede estar provisto de un amortiguador de cada.

TIPO 1:

Constituido por un arnés torácico con o sin faja y un elemento de amarre.

TIPO 2:

Constituido por un arnés extensivo al tronco y piernas, con o sin faja y un elemento de amarre.

Todos los cinturones de seguridad, independientemente de su clase y tipo, presentarán una etiqueta o similar, en la que se indique: Clase y tipo de arnés; longitud máxima del elemento de amarre y año de fabricación.

Arnés de seguridad:

De sujeción:

- Denominados de Clase -A-, se utilizarán en aquellos trabajos que el usuario no tiene que hacer grandes desplazamientos. Impide la caída libre.
- Clasificación. Tipo I: Con solo una zona de sujeción. Tipo II: Con dos zonas de sujeción.
- Componentes. Tipo I: Faja, hebilla, cuerda o banda de amarre, argolla y mosquetón.
- La cuerda de amarre tendrá un diámetro mínimo de 10 mm.
- Separación mínima entre los agujeros de la hebilla, 20mm.

Características geométricas:

- Faja: Formada con bandas de dimensiones iguales o superiores a las indicadas a continuación: Separación mínima de agujeros para la hebilla, 20 mm. Cuerda de amarre: diámetro mínimo 10 mm.

Características mecánicas:

- Valores mínimos requeridos, mediante métodos establecidos en la norma Técnica Reglamentaria NT-13.
- Fajas de cuero: Resistencia a la rotura por tracción, no inferior a 2,8 Kg. /mm, no se apreciará a simple vista ninguna grieta o hendidura. La resistencia a rasgarse, no será inferior a 10 Kg. /mm de espesor.
- Fajas de material textil o mixto: Resistencia a tracción, tendrán una carga de rotura igual o superior a 1000 Kg.
- Elementos metálicos: Resistencia a tracción, tendrán una carga de rotura igual o superior a 1000 Kg.
- Elementos de amarre: Resistencia de tracción, la carga de rotura tiene que ser superior a 1200 Kg.
- Zona de conexión: La carga de rotura del conjunto tiene que ser superior a 1000 Kg.

Recepción:

- Los cantos o bordes no deben tener aristas vivas, que puedan ocasionar molestias innecesarias. Carecerá de empalmes y deshilachaduras.
- Bandas de amarre: no debe tener empalmes.
- Costuras: Serán siempre en línea recta.

LISTA INDICATIVA Y NO EXHAUSTIVA DE ACTIVIDADES QUE PUEDEN REQUERIR LA UTILIZACIÓN DE ESTOS EQUIPOS.

- Trabajos en andamios.
- Montaje de piezas prefabricadas.
- Trabajos en postes y torres.
- Trabajos en cabinas de grúas situadas en altura.
- Trabajos en cabinas de conductor de estibadores con horquilla elevadora.
- Trabajos en emplazamientos de torres situados en altura.
- Trabajos en pozos y canalizaciones.

5.3. Requisitos de la señalización en materia de seguridad y salud, vial, etc.

Los medios a adoptar en la organización de esta obra son los encaminados a la señalización visual. Los camiones y máquinas suelen disponer de bocinas y señales acústicas, ciertos productos pueden emanar mal olor, pero suelen llegar a la obra con las señalizaciones montadas. Los medios utilizados frecuentemente están tipificados y el mercado ofrece una amplia gama de productos que cubren perfectamente las demandas en los siguientes grupos de medios de señalización:

NORMAS Y CONDICIONES TÉCNICAS A CUMPLIR POR TODOS LOS MEDIOS DE PROTECCIÓN

COLECTIVA.

El Contratista adjudicatario es el responsable de que en la obra, cumplan todos ellos, con las siguientes **Condiciones Generales:**

- 1º La protección colectiva de esta obra, ha sido diseñada en los Planos de Seguridad y Salud. El Plan de seguridad y salud los respetará fidedignamente, salvo si existiese una propuesta diferente previamente aprobada.
- 2º Las posibles propuestas alternativas que se presenten en el Plan de Seguridad y Salud, requieren para poder ser aprobadas, seriedad y una representación técnica de calidad en forma de Planos de ejecución de obra.
- 3º Las protecciones colectivas de esta obra, estarán en acopio disponible para uso inmediato, dos días antes de la fecha decidida para su montaje, según lo previsto en el Plan de ejecución de obra.
- 4º Serán nuevas, a estrenar, si sus componentes tienen caducidad de uso reconocida, o si así se especifica en su apartado correspondiente dentro de este "pliego de condiciones técnicas y particulares de Seguridad y Salud". Idéntico principio al descrito, se aplicará a los componentes de madera.
- 5º Antes de ser necesario su uso, estarán en acopio real en la obra con las condiciones idóneas de almacenamiento para su buena conservación. Serán examinadas por el Coordinador en materia de seguridad y salud, o en su caso, por la Dirección Facultativa, para comprobar si su calidad se corresponde con la definida en este Estudio de Seguridad y Salud o con la del Plan de seguridad y salud que llegue a aprobarse.
- 6º Serán instaladas previamente al inicio de cualquier trabajo que requiera su montaje. Queda prohibida la iniciación de un trabajo o actividad que requiera protección colectiva, hasta que esta esté montada por completo en el ámbito del riesgo que neutraliza o elimina.
- 7º Será desmontada de inmediato, toda protección colectiva en uso en la que se aprecien deterioros con merma efectiva de su calidad real. Se sustituirá a continuación el componente deteriorado y se volverá a montar la protección colectiva una vez resuelto el problema. Entre tanto se realiza esta operación, se suspenderán los trabajos protegidos por el tramo deteriorado y se aislará eficazmente la zona para evitar accidentes. Estas operaciones quedarán protegidas mediante el uso de equipos de protección individual.
- 8º Durante la realización de la obra, puede ser necesario variar el modo o la disposición de la instalación de la protección colectiva prevista en el Plan de Seguridad y Salud aprobado. Si esto ocurre, la nueva situación será definida en los planos de seguridad y salud, para concretar exactamente la nueva disposición o forma de montaje. Estos Planos deberán ser aprobados por el Coordinador en materia de seguridad y salud.

- 9º Las protecciones colectivas proyectadas en este trabajo, están destinadas a la protección de los riesgos de todos los trabajadores y visitantes de la obra; es decir: trabajadores de la empresa principal, los de las empresas subcontratistas, empresas colaboradoras, trabajadores autónomos y visitas de los técnicos de dirección de obra o de la Propiedad; visitas de las inspecciones de organismos oficiales o el resto de personas ajenas a la obra residentes en la zona de obra.
- 10º El Contratista adjudicatario, en virtud de la legislación vigente, está obligado al montaje, mantenimiento en buen estado y retirada de la protección colectiva por sus medios o mediante subcontratación, respondiendo ante la propiedad, según las cláusulas penalizadoras del contrato de adjudicación de obra y del pliego de condiciones técnicas y particulares del proyecto.
- 11º El montaje y uso correcto de la protección colectiva definida en este Estudio de Seguridad y Salud, es preferible al uso de equipos de protección individual para defenderse de idéntico riesgo; en consecuencia, no se admitirá el cambio de uso de protección colectiva por el de equipos de protección individual.
- 12º El Contratista adjudicatario, queda obligado a conservar en la posición de uso prevista y montada, las protecciones colectivas que fallen por cualquier causa, hasta que se realice la investigación con la asistencia expresa del Coordinador en materia de seguridad y salud. En caso de fallo por accidente de persona o personas, se procederá según las normas legales vigentes, avisando además sin demora, inmediatamente, tras ocurrir los hechos, al Coordinador en materia de seguridad y salud durante la ejecución de la obra, y en su caso, a la Dirección Facultativa la obra.
- 13º Los elementos de protección colectiva no deberán constituir en sí mismos un riesgo para las personas ni para las máquinas y su instalación tampoco deberá implicar merma alguna en la resistencia o aptitud de las unidades de obra.

Condiciones específicas que deberán cumplir los medios de protección colectiva.

1) BALIZAMIENTO

Se utilizará en esta obra para hacer visibles los obstáculos u objetos que puedan provocar accidentes. En particular, se usará en la implantación de pequeños trabajos temporales como para abrir un pozo, colocar un poste, etc.

2) ETIQUETAS, CINTAS, GUIRNALDAS, LUMINOSOS Y DESTELLANTES

En esta obra se utilizarán las señales que se estimen oportunas, acompañadas con frases que se pueden redactar en colores distintos, llamativos, que especifiquen peligros ó indicaciones de posición, situación, advertencia, utilización o modo de uso del producto contenido en los envases.

3) SEÑALES

Las que se utilizarán en esta obra responderán a convenios internacionales y se ajustarán a la normativa actual. El objetivo es que sean conocidas por todos.

3.1) Señalización de obra.

Esta señalización cumplirá con el contenido del Real Decreto 485 de 14 de abril de 1.997 que desarrolle los preceptos específicos sobre señalización de riesgos en el trabajo según la Ley 31 de 8 de noviembre de 1.995 de prevención de riesgos laborales.

3.2) Señalización vial.

Esta señalización cumplirá con el nuevo -Código de Circulación- y la Instrucción de Carreteras 8.3-IC.

CARACTERÍSTICAS TÉCNICAS DE LAS SEÑALES.

Se utilizarán señales nuevas y normalizadas según la Instrucción de Carreteras 8.3-IC.

En el montaje de las señales deberá tenerse presente:

- a) Se ha de tener en cuenta tanto el riesgo de ser atropellado por los vehículos que circulen por la zona de las obras como el riesgo de caer desde una determinada altura mientras se instala una señal.
- b) Se tendrá siempre presente, que normalmente la señalización vial se monta y desmonta con la zona de las obras abierta al tráfico rodado, y que los conductores que no saben que se encontrarán con esta actividad, circulen confiadamente, por tanto, es una operación crítica con un alto riesgo tanto para a los operarios que trabajen como para a los usuarios de la vía que se pueden ver sorprendidos inesperadamente.

VALLAS DE DELIMITACIÓN Y CIERRE.

Los elementos de delimitación y cierre de las obras serán preferentemente vallas construidas de tubo metálico, con altura no inferior a 90 centímetros y patas de sujeción fijas, que aseguren su estabilidad.

Para el vallado perimetral de la obra , en caso necesario, se dispondrá de cerramiento realizado con postes cada 3 metros de perfiles tubulares galvanizados de 50 mm de diámetro y malla de acero galvanizado de simple torsión sobre peanas de hormigón que servirán de base de cimentación. Para esta obra se alquilará el cerramiento de la obra.

Todos los elementos metálicos de las vallas estarán debidamente tratados en superficie para evitar la oxidación.

BARANDILLAS DE PROTECCIÓN.

Las barandillas de protección que se sitúen en los bordes de zanjas, pasarelas, etc, dispondrán, como mínimo, de rodapié de 20 cm de altura, barra intermedia y de listón superior, colocado éste a una altura comprendida entre 90 y 120 centímetros. Estos elementos serán solidarios a los "pies derechos" verticales, que se situarán a interdistancias no superiores a 150 cm. y que irán perfectamente sujetos o anclados en su base, según R.D. 1627/ 1997.

El montaje de estas barandillas puede ser con **apriete tipo sargento**, que consiste en un montante cuadrado que se sujeta en forma de pinza graduable al forjado, sobre el que se sitúan los soportes que sustentan los elementos de la barandilla o por **montante incorporado al forjado** que consiste en introducir cuando se está hormigonando el forjado un cartucho en el hormigón, que actúa de encofrado para introducir después los soportes de las barandillas. Lleva una tapa este cartucho para evitar que entre la suciedad en el mismo.

TAPAS PARA POZOS, ARQUETAS Y HUECOS DE APERTURA TEMPORAL EN OBRA.

Las características de los elementos citados serán tales que permitan impedir con toda garantía la caída de objetos y personas. En caso de estar expuestos al paso de maquinaria, los huecos serán tapados con planchas de resistencia suficiente para soportar el paso del máximo camión previsible en obra, cargado con un peso no inferior a 1,25 veces el correspondiente a su carga máxima.

INTERRUPTORES DIFERENCIALES Y TOMAS DE TIERRA.

La sensibilidad mínima de los interruptores diferenciales será de 30 miliamperios para alumbrado y de 300 miliamperios para fuerza.

La resistencia de las tomas de tierra será como máximo la que garantice, de acuerdo con la sensibilidad del interruptor diferencial, una tensión máxima de contacto de 24 voltios. Su resistencia se mediará periódicamente y, al menos, en la época más seca del año.

Interruptores diferenciales calibrados de 300 miliamperios.

Instalación: en los cuadros secundarios de conexión para fuerza.

Mantenimiento: se revisarán diariamente antes del comienzo de los trabajos de la obra, procediéndose a su sustitución inmediata en caso de avería.

Diariamente se comprobará que no han sido puenteados. En caso afirmativo, se eliminará el puente y se investigará quién es su autor, con el fin de explicarle lo peligroso de su acción y conocer las causas que le llevaron a ello, con el fin de eliminarlas.

Conexiones eléctricas de seguridad: todas las conexiones eléctricas de seguridad se efectuarán mediante conectores o empalmadores estancos de intemperie. También se aceptarán aquellos empalmes directos a hilos con tal de que queden protegidos de forma totalmente estanca, mediante el uso de fundas termorretráctiles aislantes o con cinta aislante de auto fundido en una sola pieza, por auto contacto.

Interruptores diferenciales calibrados de 30 mili amperios.

Serán nuevos, a estrenar.

Tipo de mecanismo: interruptor diferencial de 30 miliamperios comercializado, para la red de alumbrado especialmente calibrado selectivo, ajustado para entrar en funcionamiento antes que lo haga él del cuadro general eléctrico de la obra, con el que está en combinación junto con la red eléctrica general de toma de tierra de la obra.

Instalación: en los cuadros secundarios de conexión para iluminación eléctrica de la obra.

Mantenimiento: se revisará diariamente, procediéndose a su sustitución inmediata en caso de avería.

Diariamente se comprobará que no han sido puenteados, en caso afirmativo, se eliminará el puente y se investigará quién es su autor, con el fin de explicarle lo peligroso de su acción y conocer los motivos que le llevaron a ella con el fin de eliminarlos.

Conexiones eléctricas de seguridad: todas las conexiones eléctricas de seguridad se efectuarán mediante conectores o empalmadores estancos de intemperie. También se aceptarán aquellos empalmes directos a hilos con tal de que queden protegidos de forma totalmente estanca, mediante uso de fundas termorretráctiles aislantes o con cinta aislante de auto fundido en una sola pieza, por auto contacto.

EXTINTORES.

Los extintores serán adecuados al tipo de incendio previsible, tanto en sus características como en cuanto se refiere a la clase de material extintor.

Para esta obra se dispone de extintores manuales de polvo seco polivalente de 6 Kg para fuegos de clases A, B, C y E, colocados sobre soportes fijados sobre paramento vertical y de Nieve carbónica CO₂ de 5 Kg.

Serán comprobados y revisados con una periodicidad no superior a seis meses, marcando en el propio aparato la fecha de la última revisión.

Se situarán extintores en todos aquellos lugares donde pueda existir peligro de incendio, en los de almacenamiento y utilización de sustancias inflamables y asimismo se situarán en comedores, vestuarios, y oficinas. Los extintores a montar en la obra serán nuevos, a estrenar. Extintores móviles para trabajos de soldaduras capaces de originar incendios.

Mantenimiento de los extintores de incendios: los extintores serán revisados y retimbrados según el mantenimiento oportuno recomendado por su fabricante, que deberá concertar el contratista principal de la obra con una empresa especializada.

Normas de seguridad para la instalación y uso de los extintores de incendios:

1. Se instalarán sobre patillas de cuelgue ó sobre carro, según las necesidades de extinción previstos.
2. En cualquier caso, sobre la vertical del lugar donde se ubique el extintor y en tamaño grande, se instalará una señal normalizada con la palabra "EXTINTOR".
3. Al lado de cada extintor existirá un rótulo grande formado por caracteres negros sobre fondo amarillo recogiendo la siguiente leyenda.

RIEGO.

Las zonas de paso de vehículos y maquinaria se mantendrán con humedad suficiente, llegando si es preciso al riego de las mismas, para evitar el levantamiento de polvo.

VÁLVULAS ANTIRRETROCESO

Los equipos de soldadura oxiacetilénica llevarán los correspondientes manorreductores en las botellas y las válvulas antirretroceso en las mangueras del soplete.

CUERDAS FIADORAS PARA CINTURONES DE SEGURIDAD

Cuerdas fiadoras para cinturones de seguridad, fabricadas en poliamida 6.6 industrial, etiquetadas certificadas "N" por AENOR.

Los lazos de fijación, resueltos con nudos de marinero.

La instalación, cambio y retirada de los medios de protección colectivos serán efectuadas por personal adiestrado en dicho trabajo y convenientemente protegidos por las prendas de protección personal que en cada caso sean necesarias.

Para la elección, uso y mantenimiento de los equipos de protección colectiva se recomienda la consulta de las diferentes normas técnicas de prevención publicadas por el Instituto Nacional de Seguridad e Higiene en el Trabajo.

5.4. Requisitos para la correcta utilización y mantenimiento de los útiles y herramientas portátiles

Se revisará y posteriormente se autorizará el uso de equipos de trabajo. El objetivo fundamental es dejar constancia documental de la conformidad de recepción de los Equipos de Trabajo en función del cumplimiento de los requisitos de seguridad establecidos en el R.D. 56/1995, de 20 de enero por el que se modifica el anterior R.D. 1.215/1997, de 18 de junio sobre utilización de Equipos de Trabajo a emplear en los distintos tajos vinculados a esta obra.

- Se elegirán los equipos de trabajo más adecuados para garantizar y mantener unas condiciones de trabajo seguras.
- Las dimensiones de los equipos de trabajo deberán estar adaptadas a la naturaleza del trabajo y a las dificultades previsibles y deberán permitir la circulación sin peligro.
- Los Equipos de Trabajo a utilizar en obra deberán ser nuevos siempre que sea posible. En caso de que estos equipos sean reutilizados y en función de sus tipos deberán disponer de sus proyectos técnicos específicos de instalación y puesta en marcha o los certificados del fabricante o empresa de alquiler en el que se indique que han sido revisados y que se encuentran en perfecto estado de utilización en obra.
- No se podrá utilizar ningún equipo de trabajo motorizado que no cumpla con los requisitos indicados en el párrafo anterior, los cuales deberán ser comprobados por el Coordinador de Seguridad y Salud o Dirección Facultativa, quien procederá a dar su visto bueno.
- Cuando no exista una norma oficial de certificación administrativa de Seguridad, los Equipos de Trabajo deberán disponer de la garantía escrita del fabricante o suministrador que certifique que los mismos responden a las prestaciones de seguridad requeridas por la reglamentación vigente en nuestro país, en las condiciones de servicio y utilización por él descritas. El Empresario Principal (Contratista) elegirá entre los productos del mercado aquel que reúna las condiciones de calidad y seguridad en su utilización según sus prestaciones, exigiendo al fabricante o suministrador los certificados que lo avalen.
- Para dicha normalización interna deberá contar con el VºBº del Coordinador en materia de Seguridad y Salud para esta obra.
- Existirá en el almacén una reserva de accesorios y recambios para los equipos de obra, con el fin de garantizar la reposición de los mismos.
- En esta previsión se tendrá en cuenta la vida útil de los Equipos de Trabajo y su fecha de caducidad.
- El control afectará a todo equipo incluido en el ámbito de aplicación de los Reales Decretos 56/1995, de 20 de enero por el que se modifica el anterior RD. 1.215/1997, de 18 de junio sobre utilización de Equipos de Trabajo a emplear en los distintos tajos vinculados a esta obra, y se realizará por el empresario responsable del equipo, asegurándose de que han sido comprendidas las condiciones de recepción, montaje, utilización y mantenimiento por parte de sus operadores y usuarios.

Correcta utilización de herramientas de albañilería en general:

Las herramientas de albañilería (*paletas, paletines, llanas, plomada, etc.*) están sujetas a riesgos. Para evitarlos, deberán seguirse los pasos que se expresan a continuación:

- Las paletas, paletines o llanas, pueden originar cortes, para evitarlos, no apoye la otra mano sobre el objeto en el que trabaja y utilice guantes impermeabilizados de loneta de algodón lo más ajustados posible.
- Utilice calzado de seguridad para evitar lesiones en caso de que se le caiga una herramienta.
- No sitúe las espuelas al borde de plataformas de andamios o forjados. Pueden caerse y originar un accidente.
- Al manejar la llana, procure realizar giros suaves, ya que un sobreesfuerzo o posición inadecuada le puede hacer caer desde altura.

Correcta utilización de herramientas de carpintería en general:

Las herramientas de carpintería (*formones, buriles, martillos, atornilladores, etc.*) están sujetas a riesgos. Para evitarlos, deberán seguirse los pasos que se expresan a continuación:

- Los formones o el buril, están sujetos al riesgo de cortes, para evitar los cortes, no apoye la otra mano sobre el objeto en el que trabaja y utilice guantes de cuero lo más ajustados posible.
- Al afilar el formón o el buril, hágalo protegido con guantes, si suelta o se le escapa el formón, será proyectado y puede producir un accidente.
- No toque con los dedos el filo de corte, puede producirse una herida.
- El afilado, produce chispas, por lo que para evitar incendios, limpie de madera o de serrín los alrededores de la muela.
- Utilice calzado de seguridad para evitar lesiones en caso de que se le caiga de las manos.
- No sitúe las espuelas al borde de plataformas de andamios o forjados. Pueden caerse y originar un accidente.

Correcta utilización de herramientas manuales:

Las herramientas manuales (*palas, martillos, mazos, tenazas, uñas palanca, alicates, etc.*) están sujetas a riesgos. Para evitarlos, deberán seguirse los pasos que se expresan a continuación:

Las palas, martillos, mazos, tenazas, uñas palanca, alicates, etc. están sujetas a sobreesfuerzos, para evitarlo, deben suministrarse a los operarios los siguientes equipos de protección individual:

- a) muñequeras y faja contra los sobreesfuerzos.
- b) botas de seguridad contra los golpes, caída de objetos o heridas punzantes.
- c) guantes para cortes.
- d) Ropa de trabajo

Procedimiento específico para manejo de palas manuales:

- Utilice los epis apropiados (botas de seguridad, guantes, faja y muñequeras).
- Sujete la pala poniendo una mano cerca de la chapa de la hoja y la otra en el extremo superior.
- Hínque la pala, para ello debe dar un empujón a la hoja con el pie.
- Flexione las piernas y eleve la pala con su contenido.
- Gírese y dépositelo en el lugar elegido.
- Evite caminar con la pala cargada, para evitar sobreesfuerzos. Al manejar la pala, recuerde que es un instrumento cortante y puede lesionar a alguien.
- Cuando sienta fatiga, descanse, luego reanude la tarea.
- Si está al aire libre y siente calor, beba agua abundantemente, nunca bebidas alcohólicas.

Procedimiento específico para manejo de martillos o mazos.

- Utilice los epis apropiados (botas de seguridad, guantes, faja y muñequeras).
- Sujete el martillo o mazo poniendo una mano cerca de la chapa de la maza y la otra en el otro extremo.
- Levante la maza dejando correr la mano sobre el astil mientras lo sujeta firmemente con la otra. Cuidado no golpearse las manos o golpear a alguien cercano.
- De fuerza a la maza y descargue el golpe sobre el lugar deseado. Los primeros golpes deben darse con suavidad, si es que deseamos hincar algún objeto.
- Si le ayuda un compañero, debe hincarlo un poco con el martillo antes de dar el primer mazazo, de esta manera, el compañero podrá apartarse de la zona de golpe en caso de error en el mazazo.
- Cuando sienta fatiga, descanse, luego reanude la tarea.
- Si está al aire libre y siente calor, beba agua abundantemente, nunca bebidas alcohólicas.

Procedimiento específico para manejo de uña de palanca.

- Utilice los epis apropiados (botas de seguridad, guantes, faja y muñequeras).
- Sujete la uña de palanca desde el astil poniendo una mano cerca de la uña y la otra en el otro extremo.
- Aproxímese al lugar requerido.
- Ponga las dos manos en el brazo de palanca, para ejercer la fuerza. Apóyese ahora con todo su peso sobre el astil y separará el objeto deseado. Recuerde que el objeto desprendido o separado puede caer y golpear a alguien.
- Cuando sienta fatiga, descanse, luego reanude la tarea.
- Si está al aire libre y siente calor, beba agua abundantemente, nunca bebidas alcohólicas.

5.5. Requisitos para la correcta instalación, utilización y mantenimiento de los medios auxiliares

Se revisará y posteriormente se autorizará la utilización de los medios auxiliares de obra. Deberá reflejarse en un acta, cuyo objetivo fundamental de la formalización del documento es dejar constancia documental del estado operativo y uso de los medios auxiliares a utilizar en la obra. En esta obra se entienden por medios auxiliares aquellos elementos no motorizados (andamios tubulares, plataformas, andamios colgados, torretas de hormigonado, andamios de fachada, plataformas de E/S de materiales, escaleras de mano, etc.). Los elementos motorizados tienen la consideración de máquinas y cumplirán lo establecido en el documento correspondiente.

Los medios auxiliares a utilizar en obra deberán ser preferiblemente nuevos, dispondrán obligatoriamente de marcado CE (en casos excepcionales si no disponen de marcado CE, deberán ser homologados por organismo competente). En caso de ser reutilizados se comprobará su estado, vida útil y se realizará prueba de servicio. Los medios provenientes de empresas dedicadas al alquiler de estos elementos contarán con certificado de revisión, puesta a punto y uso, emitido por ésta.

Será necesaria la previa autorización del Coordinador de Seguridad y Salud o Dirección Facultativa para la utilización de cualquiera de los medios auxiliares utilizados en esta obra.

Especificaciones particulares introducidas por el RD 2177/2004:

- 1** Las escaleras de mano se revisarán periódicamente, prohibiendo el uso de escaleras improvisadas o de madera pintadas.
- 2** Los siguientes tipos de andamios utilizados en esta obra, para ser autorizados deberán disponer de un plan de montaje, de utilización y desmontaje, realizado por persona autorizada:
 - a)** Plataformas suspendidas de nivel variable (de accionamiento manual o motorizadas), y plataformas elevadoras sobre mástil.
 - b)** Andamios constituidos con elementos prefabricados apoyados sobre terreno natural, soleras de hormigón, forjados, voladizos u otros elementos cuya altura, desde el nivel inferior de apoyo hasta la coronación de la andamiada, exceda de seis metros o dispongan de elementos horizontales que salven vuelos y distancias superiores entre apoyos de más de ocho metros. Se exceptúan los andamios de caballetes o borriquetas.
 - c)** Andamios instalados en el exterior, sobre azoteas, cúpulas, tejados o estructuras superiores cuya distancia entre el nivel de apoyo y el nivel del terreno o del suelo exceda de 24 metros de altura.
 - d)** Torres de acceso y torres de trabajo móviles en los que los trabajos se efectúen a más de seis metros de altura desde el punto de operación hasta el suelo.

Sin embargo, cuando se trate de andamios que, a pesar de estar incluidos entre los anteriormente citados, dispongan del marcado CE, por serles de aplicación una normativa específica en materia de comercialización, el citado plan podrá ser sustituido por las instrucciones específicas del fabricante, proveedor o suministrador, sobre el montaje, la utilización y el desmontaje de los equipos, salvo que estas operaciones se realicen de forma o en condiciones o circunstancias no previstas en dichas instrucciones.

3. Los andamios sólo podrán ser montados, desmontados o modificados sustancialmente bajo la dirección de una persona con una formación universitaria o profesional que lo habilite para ello, y por trabajadores que hayan recibido una formación adecuada y específica para las operaciones previstas, que les permita enfrentarse a riesgos específicos de conformidad con las disposiciones del artículo 5 del RD 1215/1997, destinada en particular a:

- a)** La comprensión del plan de montaje, desmontaje o transformación del andamio de que se trate.
- b)** La seguridad durante el montaje, el desmontaje o la transformación del andamio de que se trate.
- c)** Las medidas de prevención de riesgos de caída de personas o de objetos.
- d)** Las medidas de seguridad en caso de cambio de las condiciones meteorológicas que pudiesen afectar negativamente a la seguridad del andamio de que se trate.
- e)** Las condiciones de carga admisible.
- f)** Cualquier otro riesgo que entrañen las mencionadas operaciones de montaje, desmontaje y transformación.

4. Tanto los trabajadores afectados como la persona que supervise dispondrán del plan de montaje y desmontaje mencionado, incluyendo cualquier instrucción que pudiera contener.

5. Cuando no sea necesaria la elaboración de un plan de montaje, utilización y desmontaje, las operaciones previstas en este apartado podrán también ser dirigidas por una persona que disponga de una experiencia certificada por el empresario en esta materia de más de dos años y cuente con la formación preventiva

correspondiente, como mínimo, a las funciones de nivel básico, conforme a lo previsto en el apartado 1 del artículo 35 del Reglamento de los Servicios de Prevención, aprobado por el Real Decreto 39/1997, de 17 de enero.

6. Los andamios deberán ser inspeccionados por una persona con una formación universitaria o profesional que lo habilite para ello:

a) Antes de su puesta en servicio.

b) A continuación, periódicamente.

c) Tras cualquier modificación, período de no utilización, exposición a la intemperie, sacudidas sísmicas, o cualquier otra circunstancia que hubiera podido afectar a su resistencia o a su estabilidad.

7. Cuando no sea necesaria la elaboración de un plan de montaje, utilización y desmontaje, las operaciones previstas en este apartado podrán también ser dirigidas por una persona que disponga de una experiencia certificada por el empresario en esta materia de más de dos años y cuente con la formación preventiva correspondiente, como mínimo, a las funciones de nivel básico, conforme a lo previsto en el apartado 1 del artículo 35 del Reglamento de los Servicios de Prevención, aprobado por el Real Decreto 39/1997, de 17 de enero.

Procedimientos preventivos de obligado cumplimiento para el uso por todo el personal de los medios auxiliares que se van a utilizar en la obra.

a) Andamios metálicos modulares:

- Siga las instrucciones dictadas para realizar su trabajo de forma segura.
- Revise en el documento de la *Memoria de seguridad*, los riesgos que entraña trabajar en esta obra con los andamios.
- Si detecta alguna anomalía o deficiencia, deberá comunicarlo inmediatamente al Encargado o al Recurso preventivo, para que sean solucionadas lo antes posible.
- Se seguirán las instrucciones y recomendaciones del fabricante, tanto para trabajar en el andamio como para su mantenimiento y siguiendo para el montaje el manual de su fabricante o en su caso el plan de montaje realizado por un técnico especialista competente que lo habrá firmado.
- El montaje solo debe realizarse por trabajadores con certificado acreditativo correspondiente y con capacidad de entender las instrucciones y planos que definen la secuencia de operaciones del montaje.
- Los andamios, están dotados de una escalera segura de acceso a las diferentes plataformas. Las plataformas serán continuas y estarán dotadas de barandillas tubulares de 90 cm. o preferentemente 100 cm de altura, con barra intermedia y rodapié de 15 cm también de altura.
- Cada vez que se modifique la andamiada o cuando las condiciones ambientales así lo requiera, es necesario que antes de subir al andamio, realice una inspección de comprobación de su seguridad realizada y firmada por un técnico competente.

Procedimiento de seguridad y salud obligatorio, para el montaje y desmontaje de los andamios metálicos modulares:

- Para evitar el riesgo de caída de componentes durante el montaje y desmontaje, se subirán sujetos con cuerdas y nudos seguros, utilizando trócolas, garruchas o similares.
- Para evitar el riesgo de caída a distinto nivel, durante el montaje y desmontaje del andamio, deberá utilizarse un arnés de seguridad, amarrado a puntos fijos de la estructura.
- Para evitar el riesgo de vuelco estructural durante el montaje y desmontaje, se instalarán tacos de sujeción de tipo de expansión que se irán sustituyendo por tacos de mortero, a medida que se va montando.

- Para evitar el riesgo de caída a distinto nivel, las plataformas de trabajo serán modulares metálicas, sólidas, estables, antideslizantes, continuas y seguras.
- El andamio se montará con todos sus componentes de seguridad. Los que no existirán serán solicitados al fabricante para su instalación antes de su uso.
- Los montadores se ajustarán estrictamente a las instrucciones del *Manual de montaje y mantenimiento* dadas por el fabricante del modelo de andamios metálicos modulares a montar o en su defecto del *Plan de Montaje*.
- Módulos para formar las plataformas, de 30 cm de anchura fabricados en chapa metálica antideslizante o rejilla, soldada a la perfilera de contorno por cordón continuo. Dotados de garras de apoyo e inmovilización. Todos los componentes provendrán del mismo fabricante y tendrán su marca. Se pretende evitar el accidente mortal ocurrido por fallo de los componentes artesanales de una plataforma.
- La plataforma de trabajo, se conseguirá montando los módulos correspondientes que cubran el total del ancho, estando prohibido el uso de plataformas formadas por parte de los módulos y utilizar el resto a modo de soporte de materiales o herramientas.
- Las plataformas de trabajo dispondrán de barandillas perimetrales formadas por pasamanos, listón intermedio y rodapié. En ningún caso las cruces de San Andrés montadas como arriostamiento sustituirán a las barandillas.
- Los componentes del andamio, estarán libres de defectos, desperfectos u oxidaciones que mermen su resistencia.
- No se utilizará por los trabajadores, hasta el momento en el que comprobada su seguridad por el Encargado, este autorice el acceso al mismo.
- Para evitar el posible asiento diferencial de cualquiera de los apoyos del andamio, está previsto que los husillos de nivelación se apoyen sobre durmientes de madera para reparto de cargas.

Se hará entrega a los trabajadores del siguiente texto para su conocimiento:

Procedimiento de seguridad y salud obligatorio, para los trabajadores de esta obra, que hagan uso de andamios metálicos modulares.

- Va usted a trabajar sobre un medio auxiliar seguro si está montado correctamente y se utiliza correctamente. Si elimina algún elemento de seguridad, puede accidentarse o provocar el accidente de algún compañero.
- Las plataformas de trabajo deben cubrir todo el ancho del andamio sin clareos entre sí.
- Las plataformas de trabajo dispondrán de barandillas de al menos 90 cm. o preferentemente 100 cm de altura, para evitar caídas a distinto nivel. Las barandillas dispondrán de pasamanos, barra intermedia y rodapié bien sujetos. Recuerde que la cruz de San Andrés no sustituye a las barandillas.
- La separación entre el andamio y la fachada de más de 20 cm. es un riesgo intolerable de caída, que debe poner en conocimiento del encargado para que lo resuelvan.
- Mantengan el orden y limpieza en las plataformas de trabajo para evitar tropiezos.
- No monte borriquetas o utilice otros elementos como bidones para montar nuevas plataformas sobre las propias de los andamios.
- Si observa en la visera de recogida de materiales y objetos desprendidos alguna deficiencia, comuníquela para que sea reparada. Se evitará accidentes a los trabajadores que se aproximen por debajo del andamio.

b) Andamios de borriquetas:

- Siga las instrucciones dictadas para realizar su trabajo de forma segura.

- Revise en el documento de la *Memoria de seguridad*, los riesgos que entraña trabajar en esta obra con los andamios de borriquetas.
- Si detecta alguna anomalía o deficiencia, deberá comunicarlo inmediatamente al Encargado o al Recurso preventivo, para que sea solucionada lo antes posible.

Procedimiento de seguridad y salud obligatorio, para el montaje y desmontaje de los andamios sobre borriquetas:

- Las borriquetas serán metálicas tubulares y estarán en buen uso, sin deformaciones.
- Las plataformas cuajadas formadas por tres módulos metálicos antideslizantes, siendo al menos de 60 cm.
- Cuando la altura de caída sea superior a 2 m., se dispondrán barandillas de al menos 90 cm. y dispondrán de pasamanos, listón intermedio y rodapié de 15 cm, de altura.
- Los andamios se montarán nivelados y arriostrados contra la oscilación con independencia de la altura de la plataforma de trabajo.
- Las plataformas no sobresaldrán de los laterales de las borriquetas para evitar el riesgo de vuelcos por basculamiento.
- La separación entre las borriquetas siempre será la que permitan los anclajes de las plataformas metálicas antideslizantes.

Procedimiento de seguridad y salud obligatorio, para el trabajo sobre los andamios de borriquetas:

- Están prohibidos los andamios formados sobre una borriqueta y otros elementos, como los bidones, palets, sacos, etc.
- Sobre los andamios de borriquetas sólo se apoyará el material estrictamente necesario y repartido sobre la plataforma de trabajo.
- Para evitar el riesgo de caída desde altura, por ubicación de andamios sobre borriquetas en terrazas o balcones, está previsto el uso de las siguientes protecciones a discreción de las necesidades de la ejecución de la obra:

a) Cuelgue en puntos fuertes de seguridad de la estructura, de cables en los que amarrar el fiador del cinturón de seguridad.

b) Cuelgue de los puntos preparados para ello en el borde de los forjados, de redes tensas de seguridad.

c) Carretón o carretilla de mano (*chino*)

Procedimiento de seguridad y salud obligatorio, para el uso de carretillas de mano:

- Para cargar la carretilla, flexione ligeramente las piernas, sujete firmemente los mangos y elévese de manera uniforme para que no se desequilibre y vuelque. Mueva la carretilla, empuje y transporte el material.
- Para descargar la carretilla, repita la misma maniobra anterior, pero en sentido inverso.
- Cargue siempre la carretilla de manera uniforme para garantizar su equilibrio.
- Si debe salvar obstáculos o desniveles, debe preparar una pasarela de al menos 60 cm. de ancho, con un ángulo de inclinación lo más suave posible, de lo contrario puede accidentarse por sobreesfuerzo.
- Evite la conducción de las carretillas con objetos que sobresalgan por los lados, es peligroso y puede chocar en el trayecto y accidentarse.
- El camino de circulación debe mantenerse limpio para evitar chocar y volcar el contenido.

- Debe utilizar los siguientes equipos de protección individual: casco de seguridad, guantes, botas de seguridad, ropa de trabajo y chaleco reflectante si transita por lugares en los que están trabajando con máquinas.

d) Contenedor de escombros

Procedimiento de seguridad obligatorio para la descarga y ubicación del contenedor de escombros en obra.

- Controlar los movimientos de descarga para que se realicen según las instrucciones del operario del camión de transporte.
- Subir y bajar del camión solo por los lugares establecidos por el fabricante para este fin.
- No saltar nunca desde la plataforma de transporte al suelo, puede fracturarse algún hueso.
- Suba a la plataforma solamente si es necesario para soltar las mordazas de inmovilización del contenedor.
- Apártese a un lugar seguro y ordene el inicio de la maniobra de descarga. El contenedor quedará depositado sobre el suelo.
- Situarlo en el lugar adecuado para su función, evitando sobreesfuerzos. En este sentido instale un tráctel amarrado por un extremo a un punto fuerte y por el otro al contenedor y muévelo por este procedimiento.
- Cargar el contenedor sin colmo, enrasando la carga, después avisar al camión para su retirada.

Procedimientos de seguridad y salud obligatorios, para la utilización en obra del contenedor de escombros.

- Cubran el contenedor con una lona contra los vertidos accidentales de la carga.
- Por el sistema explicado de tracción con tráctel, esta vez amarrado al contenedor y a uno de los anclajes de la plataforma de carga del camión, realicen los movimientos necesarios para que el mecanismo de carga pueda izarlo.
- Apártese a un lugar seguro mientras se realiza la carga.
- Para la realización de las maniobras descritas en los dos apartados anteriores, es necesario que utilicen el siguiente listado de equipos de protección individual: casco, gafas contra el polvo, guantes de cuero, botas de seguridad, faja y muñequeras contra los sobreesfuerzos y ropa de trabajo.

e) Escaleras de mano.

Procedimientos de seguridad y salud obligatorio para utilización de escaleras por los trabajadores de la obra:

- Siga todas las instrucciones que se le den para realizar su trabajo de forma segura.
- Revise en el documento de la *Memoria de seguridad*, los riesgos que entraña trabajar en esta obra con las escaleras de mano.
- Si detecta alguna anomalía o deficiencia, deberá comunicarlo inmediatamente al Encargado o al Recurso preventivo, para que sean solucionadas lo antes posible.
- Está prohibido el uso de escaleras de mano para salvar alturas iguales o superiores a 5 m.
- Las escaleras de mano estarán firmemente amarradas en su extremo superior al objeto o estructura al que dan acceso.
- Se instalarán cumpliendo la condición de inclinación, de tal manera que en posición de uso, formarán un ángulo sobre el plano de apoyo entorno a los 75°.
- No se accederá a las escaleras de mano, con pesos a hombro o a mano, cuyo transporte no sea seguro para la estabilidad del trabajador.
- Solo se apoyarán sobre lugares firmes evitando inestabilidades.

- Solo se accederá por las escaleras de mano de uno en uno, estando prohibida la utilización al mismo tiempo por dos o más personas.
- Está prohibido deslizarse sobre ellas apoyado sólo en los largueros. El ascenso y descenso por las escaleras de mano, se efectuará frontalmente, mirando directamente hacia los peldaños.
- Se prohíbe empalmes improvisados de tramos de escalera con el fin de alcanzar mayor altura.
- No improvise escaleras en obra y utilice solo modelos comercializados que cumplan con las siguientes características técnicas:

A. De aplicación a las escaleras de mano fabricadas con madera.

- Los largueros estarán contruidos en una sola pieza, sin grietas, empalmes o nudos que puedan mermar su seguridad.
- Los peldaños de madera estarán ensamblados.
- La madera estará protegida solo mediante barnices transparentes que no oculten defectos.
- Instaladas en su lugar de uso, ya inclinadas, tendrán la longitud necesaria para salvar la altura que se necesite más 100 cm, de seguridad.
- Se guardarán a cubierto con el fin de garantizar el buen estado de uso.
- Los largueros dispondrán de zapatas antideslizantes en buen estado.

B. De aplicación a las escaleras de mano fabricadas con acero.

- Los largueros estarán contruidos en una sola pieza, sin deformaciones o abolladuras que puedan mermar su seguridad.
- Estarán pintadas contra la oxidación.
- Instaladas en su lugar de uso, ya inclinadas, tendrán la longitud necesaria para salvar la altura que se necesite, más 100 cm, de seguridad.
- No tendrán suplementos con uniones soldadas, atornilladas o embridadas.
- El empalme de escaleras metálicas solo se realizará mediante la instalación de los dispositivos industriales fabricados para tal fin y siguiendo las especificaciones del fabricante.
- Los largueros dispondrán de zapatas antideslizantes en buen estado.

C. De aplicación a las escaleras de mano fabricadas con aluminio

- Los largueros estarán contruidos en una sola pieza, sin deformaciones o abolladuras que puedan mermar su seguridad.
- Instaladas en su lugar de uso, ya inclinadas, tendrán la longitud necesaria para salvar la altura que se necesite, más 100 cm, de seguridad.
- No tendrán suplementos con uniones soldadas, atornilladas o embridadas.
- El empalme de escaleras se realizará mediante la instalación de los dispositivos industriales fabricados para tal fin y siguiendo las especificaciones del fabricante
- Los largueros dispondrán de zapatas antideslizantes en buen estado.

D. De aplicación a las escaleras de tijera en general.

- Los largueros dispondrán de zapatas antideslizantes en buen estado
- Estarán dotadas en su articulación superior, con topes de seguridad de máxima apertura.
- Dispondrán a mitad de su altura, de una cadenilla (o cable de acero) de limitación de apertura máxima.
- Se utilizarán siempre abriendo ambos largueros para no mermar su seguridad. No se utilizarán como escaleras de mano de apoyo a elementos verticales.

Procedimientos de seguridad y salud obligatorios para el transporte de escaleras:

- Procurar no dañarlas durante su transporte por obra.
- Depositarlas con suavidad, no tirarlas o dejarlas caer.
- No utilizarlas para transportar materiales a modo de carretilla.
- Controlar durante el transporte los extremos, para no provocar ningún accidente.
- Sólo se transportará por una sola persona, escaleras simples o de tijeras con un peso máximo de 55 K.
- No se transportarán horizontalmente. Hacerlo siempre con la parte delantera hacia abajo.
- No hacerla pivotar ni transportarla sobre la espalda, entre montantes, etc.
- Las escaleras extensibles se transportarán con los paracaídas bloqueando los peldaños en los planos móviles y las cuerdas atadas a dos peldaños vis a vis en los distintos niveles.

f) Eslingas de acero (hondillas, bragas)

Las eslingas y bragas de acero, se utilizan en la obra para transportar cargas mediante el gancho de la grúa. Tienen que resistir la carga que deben soportar, por lo que si utiliza eslingas taradas o en mal estado, se corre el riesgo de sobrecargarlas y que se rompan.

- Antes de realizar la carga al gancho de la grúa, solicite la eslinga apropiada al peso a trasladar. Compruebe la carga máxima que admite y consulte si es suficiente para soportar el peso que se ha previsto elevar con el gancho de la grúa.
- Utilice guantes de seguridad para evitar heridas en las manos.
- Sujete el peso que se vaya a transportar, cierre los estribos (o deje que se cierren los pestillos de seguridad de los ganchos de cuelgue).
- Utilice una cuerda de guía segura de cargas, para evitar que la carga oscile durante su transporte.
- Guíe la carga, siguiendo las instrucciones del Encargado.
- Evite que la carga salga de los caminos aéreos, para evitar accidentes eléctricos.
- El ángulo que formen las dos hondillas a la altura de la argolla de cuelgue será igual o inferior a 90º para evitar los riesgos de sobreesfuerzo del sistema de cuelgue, por descomposición desfavorable de fuerzas.

g) Puntales metálicos

Procedimiento de seguridad y salud obligatorio para el trabajo con puntales metálicos en la obra:

- Comprobar el aplomado correcto de los puntales antes de autorizar proseguir con el resto de los trabajos. Si fuera necesario instalar puntales inclinados, se acuñará el durmiente de tablón, nunca el husillo de nivelación del puntal.
- Realizar el hormigonado uniformemente repartido tratando de no desequilibrar las cargas que van a recibir los puntales para lo cual se tendrá en cuenta, los ejes de simetría de los forjados.
- Para evitar sobrecargas, se controlará que los puntales ya en carga, no se aflojan ni tensan y si por cualquier razón, se observa que uno o varios puntales trabajan con exceso de carga, se instalarán a su lado otros que absorban el exceso de carga.
- Para evitar el riesgo catastrófico por deformación del apuntalamiento, se prohíbe usar los puntales extendidos en su altura máxima.
- El desencofrado no se realizará por lanzamiento violento o golpes de puntales u objetos contra los puntales que se pretende desmontar.
- Al desmontar cada puntal, el trabajador controlará la sopanda con el fin de evitar su caída brusca y descontrolada.
- Para evitar el riesgo de caída de objetos durante su transporte a gancho por la grúa, se apilarán sobre una batea emplintada por capas de una sola fila de puntales o de sopandas cruzados perpendicularmente.

Se inmovilizarán mediante eslingas a la batea y a continuación se dará la orden de izado a gancho de grúa.

h) Bajante de escombros

Procedimiento de seguridad y salud, obligatorio para el montaje de la bajante de escombros.

- El montaje está sujeto a sobreesfuerzos y caídas a distinto nivel, por lo que los trabajadores que lo realicen utilizarán muñequeras y fajas contra los sobreesfuerzos, guantes de cuero, arnés de seguridad y botas de seguridad.
- Colocar los anclajes de la estructura.
- Montar los módulos, insertando cada uno en el siguiente, colocando a su vez las cadenas de cuelgue e inmovilización.
- Con la ayuda de la grúa (maquinillo, garrucha, etc.) elevar hasta la posición requerida la tolva y recibir las cadenas de cuelgue, a los anclajes de la estructura.

Procedimiento de seguridad y salud, obligatorio para la utilización de la bajante de escombros con maniobra sujeta al riesgo de caída desde altura sin alféizar.

- Instalar los anclajes para recibir los cinturones de seguridad.
- Instale en el suelo, junto a la boca de vertido, los topes de final de recorrido de los carretones chino.
- Los trabajadores que utilicen la tolva, deben realizar las maniobras de vertido, sujetos con el arnés de seguridad a los anclajes previstos para este fin siguiendo la secuencia de maniobras siguiente:
 - Aproximarse con el carretón chino a la tolva.
 - Anclar su cinturón de seguridad.
 - Aproximar la rueda delantera del carretón hasta el tope final de recorrido.
 - Levante el carretón y vierta su contenido.
 - Gire el carretón hacia el interior.
 - Suelte el cinturón de seguridad.
 - Vaya a por la siguiente carga.

Procedimiento de seguridad y salud, obligatorio para la utilización de la bajante de escombros con maniobra sujeta al riesgo de caída desde altura con alféizar.

- Instalar los anclajes para recibir los cinturones de seguridad.
- Instalar en el suelo a dos tercios de la altura de alféizar, una rampa rodeada de barandillas de seguridad.
- Los trabajadores que utilicen la tolva, deben realizar las maniobras de vertido, sujetos con el arnés de seguridad a los anclajes previstos para este fin siguiendo la secuencia de maniobras siguiente:
 - Aproximarse por la rampa con el carretón chino a la tolva.
 - Anclar su cinturón de seguridad.
 - Aproximar la rueda delantera del carretón hasta el tope que presenta el trozo de alféizar visible.

- Levante el carretón y vierta su contenido.
- Gire el carretón hacia el interior.
- Descienda por la rampa
- Suelte el cinturón de seguridad.
- Vaya a por la siguiente carga.

5.6. Requisitos para la correcta instalación, utilización y mantenimiento de la maquinaria

- La Ordenanza de Seguridad e Higiene en el Trabajo, de 9 de marzo de 1971, regula las características y condiciones de estos elementos en sus artículos 100 a 124.
- Real Decreto 1644/2008, de 10 de octubre, por el que se establecen las normas para la comercialización y puesta en servicio de las máquinas.
- Reglamento de Seguridad en las Máquinas, Real Decreto 1595/1986, de 26 de mayo, modificado por el Real Decreto 830/1991 de 24 de mayo.
- Real Decreto 842/2002, de 2 de agosto, por el que se aprueba el Reglamento Electrotécnico de Baja Tensión y sus instrucciones técnicas complementarias que lo desarrollan.
- Real Decreto 836/2003, de 27 de junio, por el que se aprueba la nueva Instrucción técnica complementaria «MIE-AEM-2» del Reglamento de aparatos de elevación y manutención, referente a grúas torre para obras u otras aplicaciones.
- Instrucción Técnica Complementaria -MIE-AEM-2- del Reglamento de Aparatos de Elevación y Manutención, referente a grúas torre para obras u otras aplicaciones.

AUTORIZACIÓN DE UTILIZACIÓN DE MÁQUINAS:

- Se revisará y posteriormente se autorizará el uso de máquinas a utilizar en la obra. El objetivo fundamental es dejar constancia documental de la conformidad de recepción de las Máquinas, en función del cumplimiento de los requisitos de seguridad establecidos en el R.D. 1644/2008, de 10 de octubre, por el que se establecen las normas para la comercialización y puesta en servicio de las máquinas.
- Las Máquinas a utilizar en obra deberán ser nuevas siempre que sea posible. En caso de que estos equipos sean reutilizados y en función de sus tipos deberán disponer de sus proyectos técnicos específicos de instalación y puesta en marcha o los certificados del fabricante o empresa de alquiler de maquinaria en el que se indique que han sido revisados y que se encuentran en perfecto estado de utilización en obra.
- No se podrá utilizar ninguna máquina motorizada que no cumpla con los requisitos indicados en el párrafo anterior, los cuales deberán ser comprobados por el Coordinador de Seguridad y Salud o Dirección Facultativa, quien procederá a dar su visto bueno.
- Cuando no exista una norma oficial de certificación administrativa de Seguridad, las Máquinas deberán disponer de la garantía escrita del fabricante o suministrador que certifique que los mismos responden a las prestaciones de seguridad requeridas por la reglamentación vigente en nuestro país, en las condiciones de servicio y utilización por él descritas. El Empresario Principal (Contratista) elegirá entre los productos del mercado aquel que reúna las condiciones de calidad y seguridad en su utilización según sus prestaciones, exigiendo al fabricante o suministrador los certificados que lo avalen.
- Para dicha normalización interna deberá contar con el VºBº del Coordinador en materia de Seguridad y Salud para esta obra.
- Existirá en el almacén una reserva de accesorios y recambios para la maquinaria, con el fin de garantizar la reposición de los mismos.
- En esta previsión se tendrá en cuenta la vida útil de las Máquinas, su fecha de caducidad.
- El control afectará a toda máquina y se realizará por el empresario responsable de la misma asegurándose de que han sido comprendidas las condiciones de recepción, montaje, utilización y mantenimiento por parte de sus operadores y usuarios.
- En el caso de las grúas torre, se llevará a cabo el control, a partir de las disposiciones establecidas, exigencias y requisitos del R.D. 836/2003 de 27 de junio.

5.7. Requisitos de materiales y otros productos sometidos a reglamentación específica que vayan a ser utilizados en la obra

Será de aplicación cualquier normativa técnica con contenidos que afecten a la prevención de riesgos labores.

Entre otras serán también de aplicación:

- Real Decreto 230/1998, -Reglamento de explosivos-
- Real Decreto 664/1997 y Orden 25-3-98, sobre -Protección de los trabajadores contra los riesgos relacionados con la exposición a agentes biológicos durante el trabajo-
- Real Decreto 665/1997, -Protección de los trabajadores contra los riesgos relacionados con la exposición a agentes cancerígenos durante el trabajo-
- Orden de 18-7-91, -Almacenamiento de líquidos inflamables y combustibles-
- Orden de 21-7-92, sobre -Almacenamiento de botellas de gases a presión-
- Real Decreto 1495/1991, sobre -Aparatos a presión simple-
- Real Decreto 1513/1991, sobre -Certificados y marcas de cables, cadenas y ganchos-
- Real Decreto, 216/1999, -Seguridad y Salud en el ámbito de las empresas del trabajo temporal-
- Real Decreto 842/2002, de 2 de agosto, por el que se aprueba el Reglamento Electrotécnico de Baja Tensión y sus instrucciones técnicas complementarias que lo desarrollan.
- Real Decreto 286/2006, de 10 de marzo, sobre la protección de la salud y la seguridad de los trabajadores contra los riesgos relacionados con la exposición al ruido.

5.8. Procedimiento que permite verificar, con carácter previo a su utilización en la obra, que dichos equipos, máquinas y medios auxiliares disponen de la documentación necesaria para ser catalogados como seguros desde la perspectiva de su fabricación o adaptación

Equipos de trabajo:

Cuando no exista una norma oficial de certificación administrativa de Seguridad, los Equipos de Trabajo deberán disponer de la garantía escrita del fabricante o suministrador, que certifique que los mismos responden a las prestaciones de seguridad requeridas por la reglamentación vigente en nuestro país, en las condiciones de servicio y utilización por él descritas.

El Empresario principal (Contratista) elegirá entre los productos del mercado aquel que reúna las condiciones de calidad y seguridad en su utilización según sus prestaciones, exigiendo al fabricante o suministrador los certificados que lo avalen.

Para dicha normalización interna deberá contar con el VºBº del Coordinador en materia de Seguridad y Salud para esta obra.

No se utilizará ningún equipo de trabajo que no haya sido previamente autorizado su uso en la obra por el Coordinador de Seguridad y Salud.

La Autorización deberá ser formalizada mediante un Acta.

Medios auxiliares:

Cuando no exista una norma oficial de certificación administrativa de Seguridad, los Medios Auxiliares deberán disponer de la garantía escrita del fabricante o suministrador, que certifique que los mismos responden a las prestaciones de seguridad requeridas por la reglamentación vigente en nuestro país, en las condiciones de servicio y utilización por él descritas.

El Empresario principal (Contratista) elegirá entre los productos del mercado aquel que reúna las condiciones de calidad y seguridad en su utilización según sus prestaciones, exigiendo al fabricante o suministrador los certificados que lo avalen.

Para dicha normalización interna deberá contar con el VºBº del Coordinador en materia de Seguridad y Salud para esta obra.

No se utilizará ningún medio auxiliar que no haya sido previamente autorizado su uso en la obra por el Coordinador de Seguridad y Salud.

La Autorización deberá ser formalizada mediante un Acta.

Máquinas:

Cuando no exista una norma oficial de certificación administrativa de Seguridad, las Máquinas deberán disponer de la garantía escrita del fabricante o suministrador, que certifique que las mismos responden a las prestaciones de seguridad requeridas por la reglamentación vigente en nuestro país, en las condiciones de servicio y utilización por él descritas. El Empresario Principal (Contratista) elegirá entre los productos del mercado aquel que reúna las condiciones de calidad y seguridad en su utilización según sus prestaciones, exigiendo al fabricante o suministrador los certificados que lo avalen.

Para dicha normalización interna deberá contar con el VºBº del Coordinador en materia de Seguridad y Salud para esta obra.

No se utilizará ninguna máquina en la obra que no haya sido previamente autorizado su uso en la obra por el Coordinador de Seguridad y Salud.

La Autorización deberá ser formalizada mediante un Acta.

5.9. Índices de control

En esta obra se llevarán los índices siguientes:

1. Índice de incidencia:
Es el promedio del número total de accidentes con respecto al número medio de personas expuestas por cada mil personas.
I.I. = (Nº total de accidentes / Nº medio de personas expuestas) x 1000

2. Índice de frecuencia:
Para representar la accidentabilidad de la empresa, y corresponde al número de siniestros con baja acaecidos por cada millón de horas trabajadas.

$$I.F. = (\text{N}^{\circ} \text{ total de accidentes} / \text{N}^{\circ} \text{ total de horas trabajadas}) \times 1000000$$

Considerando como el número de horas trabajadas:

$$\text{N}^{\circ} \text{ total de horas trabajadas} = \text{N}^{\circ} \text{ trabajadores expuestos al riesgo} \times \text{N}^{\circ} \text{ medio horas trabajador}$$

3. Índice de gravedad:

Representa la gravedad de las lesiones, y corresponde al número de jornadas perdidas por cada mil trabajadas.

$$I.G. = (\text{N}^{\circ} \text{ jorn. no trabajadas por accidente en jornada de trabajo con baja} / \text{N}^{\circ} \text{ total horas trabajadas}) \times 1000$$

4. Duración media de incapacidad:

Representa el tiempo promedio que han durado los accidentes de la empresa, y corresponde al número de jornadas perdidas por cada accidente con baja.

$$D.M.I. = \text{Jornadas no trabajadas} / \text{N}^{\circ} \text{ de accidentes}$$

Estadísticas:

- a) Los partes de deficiencia se dispondrán debidamente ordenados por fechas desde el origen de la obra hasta su terminación, y se complementarán con las observaciones hechas por el Comité de Seguridad y las normas ejecutivas dadas para subsanar las anomalías observadas.
- b) Los partes de accidentes, si los hubiere, se dispondrán de la misma forma que los partes de deficiencias.
- c) Los índices de control se llevarán en un estadillo mensual con gráficos de dientes de sierra, que permitan hacerse una idea clara de la evolución de los mismos con una somera inspección visual; en abscisas se colocarán los meses del año y en ordenadas los valores numéricos del índice correspondiente.

5.10. Interpretación de los documentos de seguridad y salud

La interpretación de los documentos de Seguridad y Salud de la presente obra, serán de responsabilidad exclusiva del Coordinador de Seguridad y Salud.

El Coordinador de Seguridad y Salud podrá solicitar cualquier informe o aclaración al respecto a las partes implicadas (empresa contratista, subcontratista, autónomos), así como a la Dirección Facultativa.

5.11. Condiciones específicas de índole técnico en derribos

NORMATIVA:

- Serán de aplicación obligatoria las prescripciones contenidas en las normas que se citan en los apartados correspondientes, relativos a las condiciones de ejecución en obra.

EJECUCIÓN DEL PROCESO DE DERRIBO:

- La calidad en la ejecución y demolición de las obras será aceptada o rechazada por la Dirección Facultativa, de acuerdo con las normas de la buena práctica de la construcción.

5.12. Procedimientos de seguridad y salud para la realización de trabajos con riesgos especiales señalados en el anexo 2 del rd 1627 de 1997 o de otro tipo de trabajos que no estando especificados en el anexo 2, tras su evaluación, adquieran tal consideración

En caso de que en la obra se den riesgos especiales, es decir, alguno de los riesgos tipificados en el Anexo II del RD 1627/97 los cuales reproducimos:

1. Trabajos con riesgos especialmente graves de sepultamiento, hundimiento o caída de altura por las particulares características de la actividad desarrollada, los procedimientos aplicados, o el entorno del puesto de trabajo.
2. Trabajos en los que la exposición a agentes químicos o biológicos suponga un riesgo de especial gravedad, o para los que la vigilancia específica de la salud de los trabajadores sea legalmente exigible.
3. Trabajos con exposición a radiaciones ionizantes para los que la normativa específica obliga a la delimitación de zonas controladas o vigiladas.
4. Trabajos en la proximidad de líneas eléctricas de alta tensión.
5. Trabajos que expongan a riesgo de ahogamiento por inmersión.
6. Obras de excavación de túneles, pozos y otros trabajos que supongan movimientos de tierra subterráneos.
7. Trabajos realizados en inmersión con equipo subacuático.
8. Trabajos realizados en cajones de aire comprimido.
9. Trabajos que impliquen el uso de explosivos.
10. Trabajos que requieran montar o desmontar elementos prefabricados pesados.

o de otro tipo, tales como :

Trabajos en tensión.

Trabajos en espacios confinados.
Trabajos subacuáticos.
Trabajos en temperaturas extremas.
Trabajos en atmósferas corrosivas.
Etc.

Deberá describirse los Procedimientos de Seguridad y Salud aplicados para la realización de los mismos.

El que aquí se reproduce es el que normalmente se da en todas las obras con excavaciones.

Por las características propias de la obra objeto de este Pliego de Seguridad y Salud, se considera que en las unidades de obra correspondientes a:

- Excavación.
- Vaciados.
- Ejecución de zanjas.
- Estructuras.

Pueden darse riesgos tipificados en el Anexo II del RD 1627/1997, debido a:

Trabajos con riesgos especialmente graves de sepultamiento, hundimiento o caída de altura por las particulares características de la actividad desarrollada, los procedimientos aplicados, o el entorno del puesto de trabajo.

Por lo que se requiere la presencia de **Recursos Preventivos** en dichas unidades de obra.

Los recursos preventivos deberán realizar las actividades de Control y Vigilancia establecidas en la Memoria de Seguridad y Salud que se adjunta, donde detalladamente y para dichas unidades de obra se han establecido.

3. PRESUPUESTO

PRESUPUESTO Y MEDICIONES

Proyecto de Ejecución del Movimiento de Tierras y Muros de

CÓDIGO	RESUMEN	UDS	LONGITUD	ANCHURA	ALTURA	PARCIALES	CANTIDAD	PRECIO	IMPORTE	
CAPÍTULO ESS1 ESTUDIO DE SEGURIDAD Y SALUD										
SUBCAPÍTULO ESS1.1 INSTALACIONES DE HIGIENE Y BIENESTAR										
S01B190	mesALQUILER CASETA COMEDOR 19,40 m2 Mes de alquiler de caseta prefabricada para comedor de obra de 7,92x2,45x2,45 m de 19,40 m2. Estructura y cerramiento de chapa galvanizada pintada, aislamiento de poliestireno expandido autoextinguible, interior con tablero melaminado en color. Cubierta de chapa galvanizada reforzada con perfil de acero; fibra de vidrio de 60 mm, interior con tablex lacado. Suelo de aglomerado revestido con PVC continuo de 2 mm, y poliestireno de 50 mm con apoyo en base de chapa galvanizada de sección trapezoidal. Puerta de 0,80x2,00 m, de chapa galvanizada de 1 mm, reforzada y con poliestireno de 20 mm, picaporte y cerradura. Dos ventanas aluminio anodizado corredera, contraventana de acero galvanizado. Instalación eléctrica a 220 V, toma de tierra, automático, 2 fluorescentes de 40 W, enchufes para 1500 W y punto luz exterior de 60 W. Con transporte a 150 km (ida y vuelta). Entrega y recogida del módulo con camión grúa. Según R.D. 486/97 y R.D. 1627/97.									
ACT0010		10					10,00			
								10,00	197,40	1.974,00
S01B240	u CASETA ALMACÉN 19,40 m2 Caseta prefabricada para almacén de obra de 7,92x2,45x2,45 m de 19,40 m2. Estructura de acero galvanizado. Cubierta y cerramiento lateral de chapa galvanizada trapezoidal de 0,6 mm reforzada con perfiles de acero, interior prelacado. Suelo de aglomerado hidrófugo de 19 mm puerta de acero de 1 mm, de 0,80x2,00 m pintada con cerradura. Ventana fija de cristal de 6 mm, recercado con perfil de goma. Incluido transporte y descarga en obra.									
ACT0010		4					4,00			
								4,00	2.713,66	10.854,64
S01B310	u CASETA OFICINA+ASEO 14,65 m2 Caseta prefabricada de obra, para un despacho de oficina y un aseo con inodoro y lavabo de 5,98x2,45x2,45 m de 14,65 m2. Estructura y cerramiento de chapa galvanizada pintada, aislamiento de poliestireno expandido autoextinguible, interior con tablero melaminado en color. Cubierta de chapa galvanizada reforzada con perfil de acero; fibra de vidrio de 60 mm, interior con tablex lacado. Divisiones en tablero de melamina. Suelo de aglomerado revestido con PVC continuo de 2 mm, y poliestireno de 50 mm con apoyo en base de chapa galvanizada de sección trapezoidal. Puerta de 0,80x2,00 m, de chapa galvanizada de 1 mm, reforzada y con poliestireno de 20 mm, picaporte y cerradura. Ventana aluminio anodizado corredera, contraventana de acero galvanizado. Instalación eléctrica 220 V, toma de tierra, automático, 2 fluorescentes de 40 W, enchufes para 1500 W y punto luz exterior de 60 W. Equipo de aire acondicionado/bomba de calor. Incluido transporte y descarga en obra. Según R.D. 486/97 y R.D. 1627/97.									
ACT0010		2					2,00			
								2,00	3.990,82	7.981,64
S01B020	mesALQUILER CASETA ASEO 1,84 m2 Mes de alquiler de caseta prefabricada para aseo en obra de 1,36x1,36x2,48 m. Estructura y cerramiento de chapa galvanizada pintada, aislamiento de poliestireno expandido. Inodoro y lavabo de porcelana vitrificada. Suelo contrachapado hidrófugo con capa fenólica antideslizante y resistente al desgaste. Tubería de polibutileno aislante y resistente a incrustaciones, hielo y corrosiones, instalación eléctrica monofásica de 220 V con automático. Con transporte a 150 km (ida y vuelta). Entrega y recogida del módulo con camión grúa. Según R.D. 486/97 y R.D. 1627/97.									
ACT0010		2	10,00				20,00			
								20,00	122,45	2.449,00
S01A020	m ACOMETIDA ELÉCTRICA CASETA 4x6 mm2 Acometida provisional de electricidad a caseta de obra, desde el cuadro general formada por manguera flexible de 4x6 mm2 de tensión nominal 750 V, incorporando conductor de tierra color verde y amarillo, fijada sobre apoyos intermedios cada 2,50 m. Instalada.									
ACT0010		1	900,00				900,00			
								900,00	5,68	5.112,00

PRESUPUESTO Y MEDICIONES

Proyecto de Ejecución del Movimiento de Tierras y Muros de

CÓDIGO	RESUMEN	UDS	LONGITUD	ANCHURA	ALTURA	PARCIALES	CANTIDAD	PRECIO	IMPORTE
S01A030	u ACOMETIDA PROVISIONAL FONTANERÍA 25 mm Acometida provisional de fontanería para obra de la red general municipal de agua potable hasta una longitud máxima de 8 m, realizada con tubo de polietileno de 25 mm de diámetro, de alta densidad y para 10 atmósferas de presión máxima con collarín de toma de fundición, p.p. de piezas especiales de polietileno y tapón roscado, incluso derechos y permisos para la conexión, terminada y funcionando, y sin incluir la rotura del pavimento.								
ACT0010		5				5,00			
							5,00	120,11	600,55
S01A040	u ACOMETIDA PROVISIONAL SANEAMIENTO EN ZANJA Acometida provisional de saneamiento de caseta de obra a la red general municipal, hasta una distancia máxima de 8 m, formada por: rotura del pavimento con compresor, excavación manual de zanjas de saneamiento en terrenos de consistencia dura, colocación de tubería de hormigón en masa de enchufe-campana, con junta de goma de 20 cm de diámetro interior, tapado posterior de la acometida y reposición del pavimento con hormigón en masa HM-20/P/20/I, sin incluir formación del pozo en el punto de acometida y con p.p. de medios auxiliares.								
ACT0010		5				5,00			
							5,00	527,94	2.639,70
S01A060	u ACOMETIDA PROVISIONAL TELÉFONO A CASETA Acometida provisional de teléfono a caseta de obra, según normas de la C.T.N.E.								
ACT0010		2				2,00			
							2,00	162,19	324,38
S01C020	u PORTARROLLOS INDUSTRIAL CON CERRADURA Portarrollos industrial con cerradura de seguridad, colocado (amortizable en 3 usos).								
ACT0010		4				4,00			
							4,00	8,62	34,48
S01C010	u PERCHA PARA DUCHA O ASEO Percha para aseos o duchas en aseos de obra, colocada.								
ACT0010		4				4,00			
							4,00	6,38	25,52
S01C030	u ESPEJO VESTUARIOS Y ASEOS Espejo para vestuarios y aseos, colocado.								
ACT0010		10				10,00			
							10,00	28,93	289,30
S01C040	u JABONERA INDUSTRIAL 1 l Dosificador de jabón de uso industrial de 1 l de capacidad, con dosificador de jabón colocada (amortizable en 3 usos).								
ACT0010		30				30,00			
							30,00	33,09	992,70
S01C050	u DISPENSADOR DE PAPEL TOALLA Dispensador de papel toalla con cerradura de seguridad, colocado (amortizable en 3 usos).								
ACT0010		30				30,00			
							30,00	7,98	239,40
S01C060	u SECAMANOS ELÉCTRICO Secamanos eléctrico por aire, colocado (amortizable en 3 usos).								
ACT0010		3				3,00			
							3,00	39,52	118,56
S01C070	u HORNO MICROONDAS Horno microondas de 18 l de capacidad, con plato giratorio incorporado (amortizable en 5 usos).								
ACT0010		3				3,00			
							3,00	21,83	65,49

PRESUPUESTO Y MEDICIONES

Proyecto de Ejecución del Movimiento de Tierras y Muros de

CÓDIGO	RESUMEN	UDS	LONGITUD	ANCHURA	ALTURA	PARCIALES	CANTIDAD	PRECIO	IMPORTE
S01C080	u TAQUILLA METÁLICA INDIVIDUAL Taquilla metálica individual para vestuario de 1,80 m de altura en acero laminado en frío, con tratamiento antifosfatante y anticorrosivo, con pintura secada al horno, cerradura, balda y tubo percha, lamas de ventilación en puerta, colocada (amortizable en 3 usos).								
ACT0010		30				30,00			
							30,00	28,95	868,50
S01C090	u MESA MELAMINA PARA 10 PERSONAS Mesa de melamina para comedor de obra con capacidad para 10 personas (amortizable en 3 usos).								
ACT0010		3				3,00			
							3,00	55,40	166,20
S01C100	u BANCO MADERA PARA 5 PERSONAS Banco de madera con capacidad para 5 personas (amortizable en 3 usos).								
ACT0010		6				6,00			
							6,00	31,72	190,32
S01C110	u DEPÓSITO-CUBO DE BASURAS Cubo para recogida de basuras (amortizable en 2 usos).								
ACT0010		5				5,00			
							5,00	5,64	28,20
S01C120	u BOTIQUÍN DE URGENCIA Botiquín de urgencia para obra fabricado en chapa de acero, pintado al horno con tratamiento anticorrosivo y serigrafía de cruz. Color blanco, con contenidos mínimos obligatorios, colocado.								
ACT0010		5				5,00			
							5,00	67,90	339,50
S01C130	u REPOSICIÓN BOTIQUÍN Reposición de material de botiquín de urgencia.								
ACT0010		5				5,00			
							5,00	16,77	83,85
S01C180	u ARMARIO PARA EPIS MEDIANO Armario especialmente diseñado para almacenar equipos de protección individual. Fabricado en acero laminado en frío de 0,7 mm de grosor con cerradura de llave y dos bandejas regulables en altura y de dimensiones 750x500x225 mm.								
ACT0010		1				1,00			
							1,00	24,66	24,66
S01C160	u CONVECTOR ELÉCTRICO MURAL 1500 W Convector eléctrico mural de 1500 W instalado (amortizable en 5 usos).								
ACT0010		6				6,00			
							6,00	9,66	57,96
S04A030	u COSTE MENSUAL DE CONSERVACIÓN Coste mensual de conservación de instalaciones provisionales de obra, considerando 2 horas a la semana un oficial de 2ª.								
ACT0010		10				10,00			
							10,00	142,02	1.420,20
S04A040	u COSTE MENSUAL LIMPIEZA Y DESINFECCIÓN Coste mensual de limpieza y desinfección de casetas de obra, considerando dos horas a la semana de un peón ordinario.								
ACT0010		10				10,00			
							10,00	133,16	1.331,60
S04A060	u RECONOCIMIENTO MÉDICO BÁSICO I Reconocimiento médico básico I anual trabajador, compuesto por control visión, audiometría y analítica de sangre y orina con 6 parámetros.								
ACT0010		30				30,00			
							30,00	74,90	2.247,00
TOTAL SUBCAPÍTULO ESS1.1 INSTALACIONES DE									40.459,35

PRESUPUESTO Y MEDICIONES

Proyecto de Ejecución del Movimiento de Tierras y Muros de

CÓDIGO	RESUMEN	UDS	LONGITUD	ANCHURA	ALTURA	PARCIALES	CANTIDAD	PRECIO	IMPORTE
SUBCAPÍTULO ESS1.2 SEÑALIZACIÓN									
S05C016	u SEÑAL TRIANGULAR L=90 cm CON SOPORTE Señal de seguridad triangular de L=90 cm, normalizada, con soporte de acero galvanizado de 80x40x2 mm y 2 m de altura (amortizable en cinco usos), incluido p.p. de apertura de pozo, hormigonado H-100/40, colocación y desmontaje, según R.D. 485/97 y R.D. 1627/97.								
ACT0010		20					20,00		
								20,00	556,60
S05C036	u SEÑAL CIRCULAR D=90 cm CON SOPORTE Señal de seguridad circular de D=90 cm, normalizada, con soporte metálico de acero galvanizado de 80x40x2 mm y 2 m de altura (amortizable en cinco usos), incluido p.p. de apertura de pozo, hormigonado H-100/40, colocación y desmontaje, según R.D. 485/97 y R.D. 1627/97.								
ACT0010		10					10,00		
								10,00	401,60
S05C040	u SEÑAL STOP D=60 cm CON SOPORTE Señal de stop, tipo octogonal de D=60 cm, normalizada, con soporte de acero galvanizado de 80x40x2 mm y 2 m de altura (amortizable en cinco usos), incluido p.p. de apertura de pozo, hormigonado H-100/40, colocación y desmontaje, según R.D. 485/97 y R.D. 1627/97.								
ACT0010		4					4,00		
								4,00	107,24
S05C060	u PALETA MANUAL 2 CARAS STOP-OBLIGATORIA Señal de seguridad manual a dos caras: stop-dirección obligatoria, tipo paleta (amortizable en dos usos), según R.D. 485/97 y R.D. 1627/97.								
ACT0010		4					4,00		
								4,00	35,56
S05C070	u PANEL DIRECCIONAL CON SOPORTE Panel direccional reflectante de 165x45 cm, con soporte metálico (amortizable en cinco usos), incluido p.p. de apertura de pozo, hormigonado H-100/40, colocación y montaje, según R.D. 485/97 y R.D. 1627/97.								
ACT0010		6					6,00		
								6,00	244,98
S05C080	u PLACA SEÑALIZACIÓN RIESGO Placa señalización-información en PVC serigrafiado de 50x30 cm, fijada mecánicamente (amortizable en 2 usos), incluso colocación y desmontaje, según R.D. 485/97 y R.D. 1627/97.								
ACT0010		40					40,00		
								40,00	247,20
S05A010	m CINTA BALIZAMIENTO BICOLOR 8 cm Cinta de balizamiento bicolor rojo/blanco de material plástico, incluso colocación y desmontaje, según R.D. 485/97 y R.D. 1627/97.								
ACT0010		1	3.000,00				3.000,00		
								3.000,00	2.910,00
S05A025	m BANDEROLA SEÑALIZACIÓN CON POSTES Banderola de señalización colgante realizada de plástico de colores rojo y blanco, reflectante, incluido soporte metálico de 1,20 m (amortizable en tres usos), colocación y desmontaje, según R.D. 485/97 y R.D. 1627/97.								
ACT0010		3	8,00				24,00		
								24,00	199,20
S05A045	u CONO BALIZAMIENTO REFLECTANTE h=70 cm Cono de balizamiento reflectante de 70 cm de altura (amortizable en 4 usos), según R.D. 485/97 y R.D. 1627/97.								
ACT0010		100					100,00		
								100,00	367,00
S05A050	u BALIZA LUMINOSA INTERMITENTE Foco de balizamiento intermitente (amortizable en 4 usos), según R.D. 485/97 y R.D. 1627/97.								
ACT0010		100					100,00		
								100,00	708,00

PRESUPUESTO Y MEDICIONES

Proyecto de Ejecución del Movimiento de Tierras y Muros de

CÓDIGO	RESUMEN	UDS	LONGITUD	ANCHURA	ALTURA	PARCIALES	CANTIDAD	PRECIO	IMPORTE
S05A100	m SEPARADOR DE VÍAS (100x80x40 cm) ROJO Y BLANCO Separador de vías (dimensiones 100x80x40 cm) rojo y blanco, fabricado en polietileno estabilizado a los rayos UV, con orificio de llavero en la parte superior para lastrar con agua 25 cm y tapón roscado hermético para el vaciado (amortizable en 4 usos).								
ACT0010		1	300,00			300,00			
							300,00	14,20	4.260,00
S05B010	u CARTEL PVC 220x300 mm OBLIGACIÓN/PROHIBICIÓN/ADVERTENCIA Cartel serigrafiado sobre planchas de PVC blanco de 0,6 mm de espesor nominal. Tamaño 220x300 mm. Válidas para señales de obligación, prohibición y advertencia, incluido colocación, según R.D. 485/97 y R.D. 1627/97.								
ACT0010		50				50,00			
							50,00	4,64	232,00
S05B020	u CARTEL PVC SEÑALIZACIÓN EXTINTOR BOCA INCENDIO Cartel serigrafiado sobre planchas de PVC blanco de 0,6 mm de espesor nominal. Para señales de lucha contra incendios (extintor, boca de incendio), incluido colocación, según R.D. 485/97 y R.D. 1627/97.								
ACT0010		13				13,00			
							13,00	9,77	127,01
S05B030	u PANEL COMPLETO PVC 700x1000 mm Panel completo serigrafiado sobre planchas de PVC blanco de 0,6 mm de espesor nominal. Tamaño 700x1000 mm. Válido para incluir hasta 15 símbolos de señales, incluso textos "Prohibido el paso a toda persona ajena a la obra", incluido colocación, según R.D. 485/97 y R.D. 1627/97.								
ACT0010		6				6,00			
							6,00	15,70	94,20
TOTAL SUBCAPÍTULO ESS1.2 SEÑALIZACIÓN.....									10.490,59
SUBCAPÍTULO ESS1.3 PROTECCIONES COLECTIVAS									
S02BB070	m QUITAMIEDOS PUNTALES MALLA STOPPER Quitamiedos de protección de perímetros de forjados, compuesta por puntales metálicos telescópicos colocados cada 2,50 m (amortizable en 8 usos), fijado por apriete al forjado, malla de polietileno tipo stopper de un metro de altura (amortizable en 3 usos), arriostramiento de barandilla con cuerda de D=10 mm y banderolas de señalización, para aberturas corridas, incluso colocación y desmontaje, según R.D. 486/97 y R.D. 1627/97.								
ACT0010		1	1.500,00			1.500,00			
							1.500,00	5,94	8.910,00
S02BV010	m VALLA ENREJADO GALVANIZADO Valla metálica móvil de módulos prefabricados de 3,50x2,00 m de altura, enrejados de 330x70 mm y D=5 mm de espesor, batidores horizontales de D=42 mm y 1,50 mm de espesor, todo ello galvanizado en caliente, sobre soporte de hormigón prefabricado de 230x600x150 mm, separados cada 3,50 m, accesorios de fijación, considerando 5 usos, incluso montaje y desmontaje, según R.D. 486/97 y R.D. 1627/97.								
ACT0010		1	200,00			200,00			
							200,00	6,89	1.378,00
S02BV040	u VALLA CONTENCIÓN DE PEATONES Valla de contención de peatones, metálica, prolongable de 2,50 m de largo y 1,00 m de altura, color amarillo, amortizable en 5 usos, incluso colocación y desmontaje, según R.D. 486/97 y R.D. 1627/97.								
ACT0010		1	500,00			500,00			
							500,00	7,97	3.985,00
S02BV080	u PUERTA PEATONAL CHAPA 1,00x2,00 m Puerta de acceso peatonal de chapa galvanizada de 1,00x2,00 m para colocación en valla de cerramiento de las mismas características, considerando 5 usos, montaje y desmontaje, según R.D. 486/97 y R.D. 1627/97.								
ACT0010		2				2,00			
							2,00	46,93	93,86

PRESUPUESTO Y MEDICIONES

Proyecto de Ejecución del Movimiento de Tierras y Muros de

CÓDIGO	RESUMEN	UDS	LONGITUD	ANCHURA	ALTURA	PARCIALES	CANTIDAD	PRECIO	IMPORTE
S02BV090	u PUERTA CAMIÓN CHAPA 4,00x2,00 m Puerta de acceso de vehículos de chapa galvanizada de 4,00x2,00 m para colocación en valla de cerramiento de las mismas características, considerando 5 usos, montaje y desmontaje, según R.D. 486/97 y R.D. 1627/97.								
ACT0010		2				2,00			
							2,00	165,99	331,98
S02BB020	m BARANDILLA GUARDACUERPOS METÁLICOS (TUBO 50 mm). APRIETE A FORJA Barandilla de protección de perímetros de forjados, compuesta por guardacuerpos metálico cada 2,50 m (amortizable en 8 usos), fijado por apriete al forjado, pasamanos y travesaño intermedio formado por tubo 50 mm (amortizable en 10 usos), pintado en amarillo y negro, y rodapié de 15x5 cm (amortizable en 3 usos), según norma UNE-EN 13374, incluso colocación y desmontaje, según R.D. 486/97 y R.D. 1627/97.								
ACT0010		1	150,00			150,00			
							150,00	8,27	1.240,50
S02DC270	u CUADRO DE OBRA 200 A MODELO 25 Cuadro de obra trifásico 200 A, compuesto por armario metálico con revestimiento de poliéster con salida inferior por toma de corriente y salida interior por bornes fijos, soportes, manecilla de sujeción y/o anillos de elevación, con cerradura, MT General de 4x250 A, 1 diferencial de 4x250 A 30 mA, 9 MT por base, tres de 2x16 A, tres de 4x32 A y tres de 4x100 A, incluyendo cableado, rótulos de identificación, 9 bases de salida y p.p. de conexión a tierra, instalado (amortizable en 4 obras), según ITC-BT-33 del REBT (R.D. 842/2002), R.D. 614/2001 y UNE-EN 61439-4:2013.								
ACT0010		2				2,00			
							2,00	1.433,51	2.867,02
S02E010	u EXTINTOR POLVO ABC 6 kg PROTECCIÓN INCENDIOS Extintor de polvo químico ABC polivalente antibrasa de eficacia 21A/113B, de 6 kg de agente extintor, con soporte, manómetro comprobable y boquilla con difusor. Medida la unidad instalada, según R.D. 486/97 y R.D. 1627/97.								
ACT0010		10				10,00			
							10,00	44,87	448,70
S02E030	u EXTINTOR CO2 5 kg ACERO Extintor de nieve carbónica CO2, de eficacia 89B, con 5 kg de agente extintor, construido en acero, con soporte y boquilla con difusor. Medida la unidad instalada, según R.D. 486/97 y R.D. 1627/97.								
ACT0010		4				4,00			
							4,00	111,57	446,28
S02K010	u TAPÓN PROTECTOR "TIPO SETA" ESPERAS ARMADURAS Colocación de tapón protector de plástico "tipo seta" de las puntas de acero en las esperas de las armaduras de la estructura de hormigón armado (amortizable en tres usos), incluso retirada antes del vertido del hormigón.								
ACT0010		1	5.000,00			5.000,00			
							5.000,00	0,04	200,00
TOTAL SUBCAPÍTULO ESS1.3 PROTECCIONES.....									19.901,34

PRESUPUESTO Y MEDICIONES

Proyecto de Ejecución del Movimiento de Tierras y Muros de

CÓDIGO	RESUMEN	UDS	LONGITUD	ANCHURA	ALTURA	PARCIALES	CANTIDAD	PRECIO	IMPORTE
SUBCAPÍTULO ESS1.4 EQUIPOS DE PROTECCIÓN INDIVIDUAL									
S03A010	u CASCO DE SEGURIDAD AJUSTABLE RUEDA Casco de seguridad con arnés de cabeza ajustable por medio de rueda dentada, para uso normal y eléctrico hasta 440 V. Según R.D. 773/97 y R.D. 1407/92. Equipo de Protección Individual (EPI) con marcado de conformidad CE.								
ACT0010		30				30,00			
							30,00	9,29	278,70
S03A070	u GAFAS CONTRA IMPACTOS Gafas protectoras contra impactos, incoloras (amortizables en 3 usos). Según UNE-EN 172, R.D. 773/97 y R.D. 1407/92. Equipo de Protección Individual (EPI) con marcado de conformidad CE.								
ACT0010		30				30,00			
							30,00	2,76	82,80
S03A090	u GAFAS ANTIPOLVO Gafas antipolvo antiempañables, panorámicas (amortizables en 3 usos). Según UNE-EN 172, R.D. 773/97 y R.D. 1407/92. Equipo de Protección Individual (EPI) con marcado de conformidad CE.								
ACT0010		30				30,00			
							30,00	2,70	81,00
S03A115	u MASCARILLA CELULOSA DESECHABLE Mascarilla de celulosa desechable para trabajos en ambiente con polvo y humos. Según UNE-EN 136, R.D. 773/97 y R.D. 1407/92. Equipo de Protección Individual (EPI) con marcado de conformidad CE.								
ACT0010		100				100,00			
							100,00	1,44	144,00
S03A120	u CASCOS PROTECTORES AUDITIVOS Protectores auditivos con arnés a la nuca (amortizables en 3 usos). Según UNE-EN 458, UNE-EN 352, R.D. 773/97 y R.D. 1407/92. Equipo de Protección Individual (EPI) con marcado de conformidad CE.								
ACT0010		30				30,00			
							30,00	3,76	112,80
S03B070	u MONO DE TRABAJO POLIÉSTER-ALGODÓN Mono de trabajo de una pieza de poliéster-algodón (amortizable en un uso). Según UNE-EN 340, R.D. 773/97 y R.D. 1407/92. Equipo de Protección Individual (EPI) con marcado de conformidad CE.								
ACT0010		30				30,00			
							30,00	15,98	479,40
S03B090	u TRAJE IMPERMEABLE Traje impermeable de trabajo, 2 piezas de PVC (amortizable en un uso). Según UNE-EN 340, R.D. 773/97 y R.D. 1407/92. Equipo de Protección Individual (EPI) con marcado de conformidad CE.								
ACT0010		30				30,00			
							30,00	8,93	267,90
S03B180	u CHALECO DE OBRAS REFLECTANTE Chaleco de obras con bandas reflectante (amortizable en 1 usos). Según UNE-EN 471 y R.D. 773/97. Equipo de Protección Individual (EPI) con marcado de conformidad CE.								
ACT0010		30				30,00			
							30,00	2,84	85,20
S03B125	u ABRIGO PARA EL FRÍO Abrigo para el frío (amortizable en 3 usos). Según UNE-EN 342, UNE-EN 14058, R.D. 773/97 y R.D. 1407/92. Equipo de Protección Individual (EPI) con marcado de conformidad CE.								
ACT0010		30				30,00			
							30,00	10,73	321,90
S03C020	u PAR GUANTES LONA REFORZADOS Par de guantes de lona reforzados. Según UNE-EN 420, UNE-EN 388, R.D. 773/97 y R.D. 1407/92. Equipo de Protección Individual (EPI) con marcado de conformidad CE.								
ACT0010		30				30,00			
							30,00	3,01	90,30

PRESUPUESTO Y MEDICIONES

Proyecto de Ejecución del Movimiento de Tierras y Muros de

CÓDIGO	RESUMEN	UDS	LONGITUD	ANCHURA	ALTURA	PARCIALES	CANTIDAD	PRECIO	IMPORTE
S03C070	u PAR GUANTES USO GENERAL SERRAJE Par de guantes de uso general de lona y serraje. Según UNE-EN 420, UNE-EN 388, R.D. 773/97 y R.D. 1407/92. Equipo de Protección Individual (EPI) con marcado de conformidad CE.								
ACT0010		30				30,00			
							30,00	2,38	71,40
S03D020	u PAR DE BOTAS ALTAS DE AGUA (VERDES) Par de botas altas de agua color verde (amortizables en 1 uso). Según UNE-EN ISO 20345, UNE-EN ISO 20346, UNE-EN ISO 20347, R.D. 773/97 y R.D. 1407/92. Equipo de Protección Individual (EPI) con marcado de conformidad CE.								
ACT0010		30				30,00			
							30,00	9,58	287,40
S03D070	u PAR DE BOTAS DE SEGURIDAD Par de botas de seguridad con plantilla y puntera de acero (amortizables en 1 usos). Según UNE-EN ISO 20345, UNE-EN ISO 20346, UNE-EN ISO 20347, R.D. 773/97 y R.D. 1407/92. Equipo de Protección Individual (EPI) con marcado de conformidad CE.								
ACT0010		30				30,00			
							30,00	26,00	780,00
S03EH030	u PUNTO DE ANCLAJE FIJO Punto de anclaje fijo, en color, para trabajos en planos verticales, horizontales e inclinados, para anclaje a cualquier tipo de estructura mediante tacos químicos, tacos de barra de acero inoxidable o tornillería. Medida la unidad instalada. Según UNE-EN 795, R.D. 773/97 y R.D. 1407/92. Equipo de Protección Individual (EPI) con marcado de conformidad CE.								
ACT0010		10				10,00			
							10,00	18,59	185,90
S03EA060	u ARNÉS AMARRE DORSAL + CINTURÓN Arnés de seguridad con amarre dorsal con anilla, regulación en piernas y hombros y hebillas automáticas + cinturón de amarre lateral de doble regulación, fabricados con cinta de nailon de 45 mm y elementos metálicos de acero inoxidable (amortizable en 5 obras). Según UNE-EN 361, UNE-EN 358, R.D. 773/97 y R.D. 1407/92. Equipo de Protección Individual (EPI) con marcado de conformidad CE.								
ACT0010		15				15,00			
							15,00	38,37	575,55
TOTAL SUBCAPÍTULO ESS1.4 EQUIPOS DE									3.844,25
TOTAL CAPÍTULO ESS1 ESTUDIO DE SEGURIDAD Y SALUD.....									74.695,53
TOTAL									74.695,53

4. PLANOS

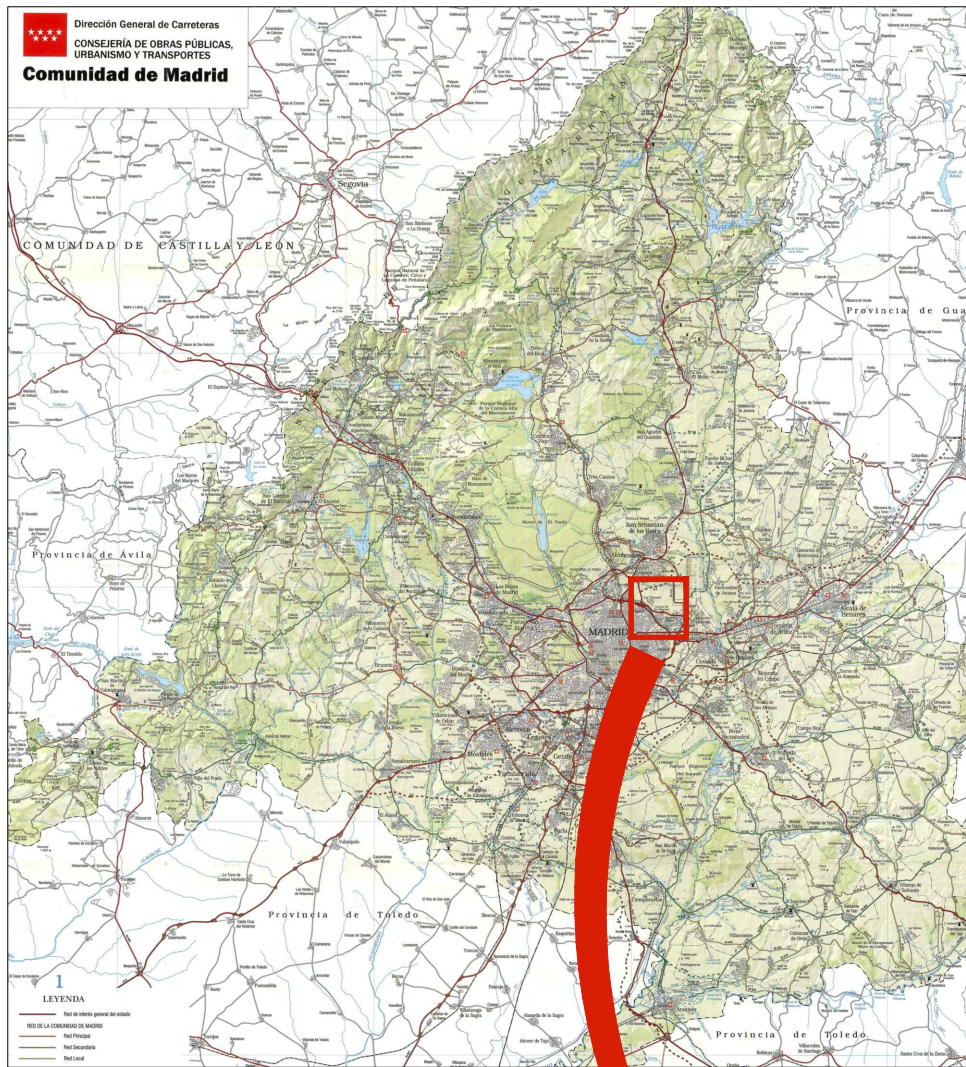

COMUNIDAD DE MADRID

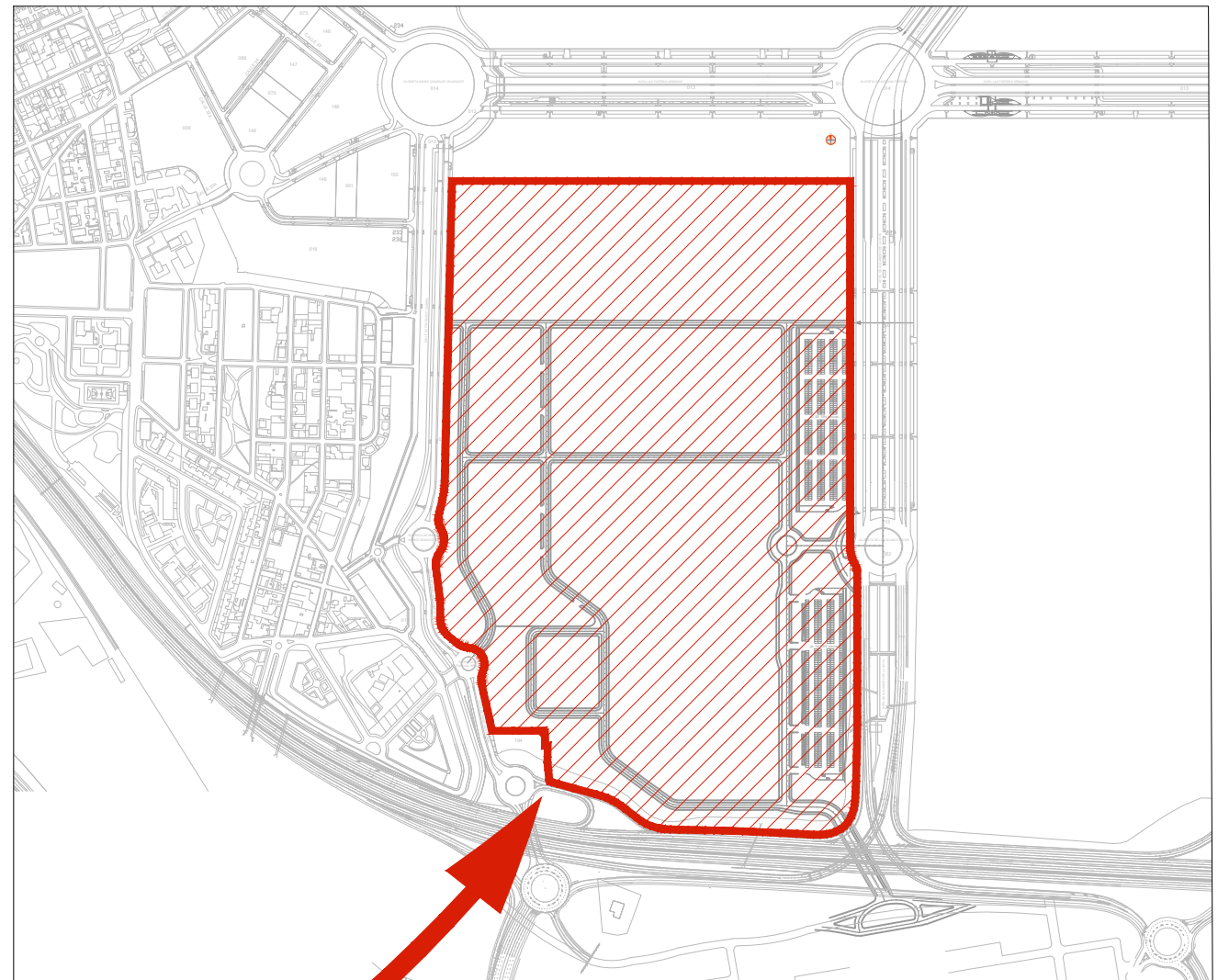

PROYECTO		PROYECTO	
EDICION	JUNIO DE 2019	FECHA	
TEMA		EDITADO PARA	FTL MAM
DIBUJADO		REVISADO	

ANEJO Nº7 ESTUDIO DE SEGURIDAD Y SALUD.
PLANTA DE SITUACIÓN

SS01
hoja 1 de 1

AMPLIACIÓN III. RECINTO VALDEBEBAS. IFEMA.
FASE: PROYECTO DE EJECUCIÓN.
MOVIMIENTO DE TIERRAS Y MUROS DE CONTENCIÓN.

VALDEBEBAS. MADRID JUNIO DE 2019

LA PROPIEDAD

IFEMA. Avda. del Partenón, 5. 28042 Madrid. España
CIF: ES Q 2873018 B

EL INGENIERO AUTOR
DAVID GISTAU COSCULLUELA (ICCP)
UTE GIS-AYESA S.L. de la Castellana, 140. 28046 Madrid. España
CIF: ES U 88324744

ESCALA
S/E

Formato Original A3

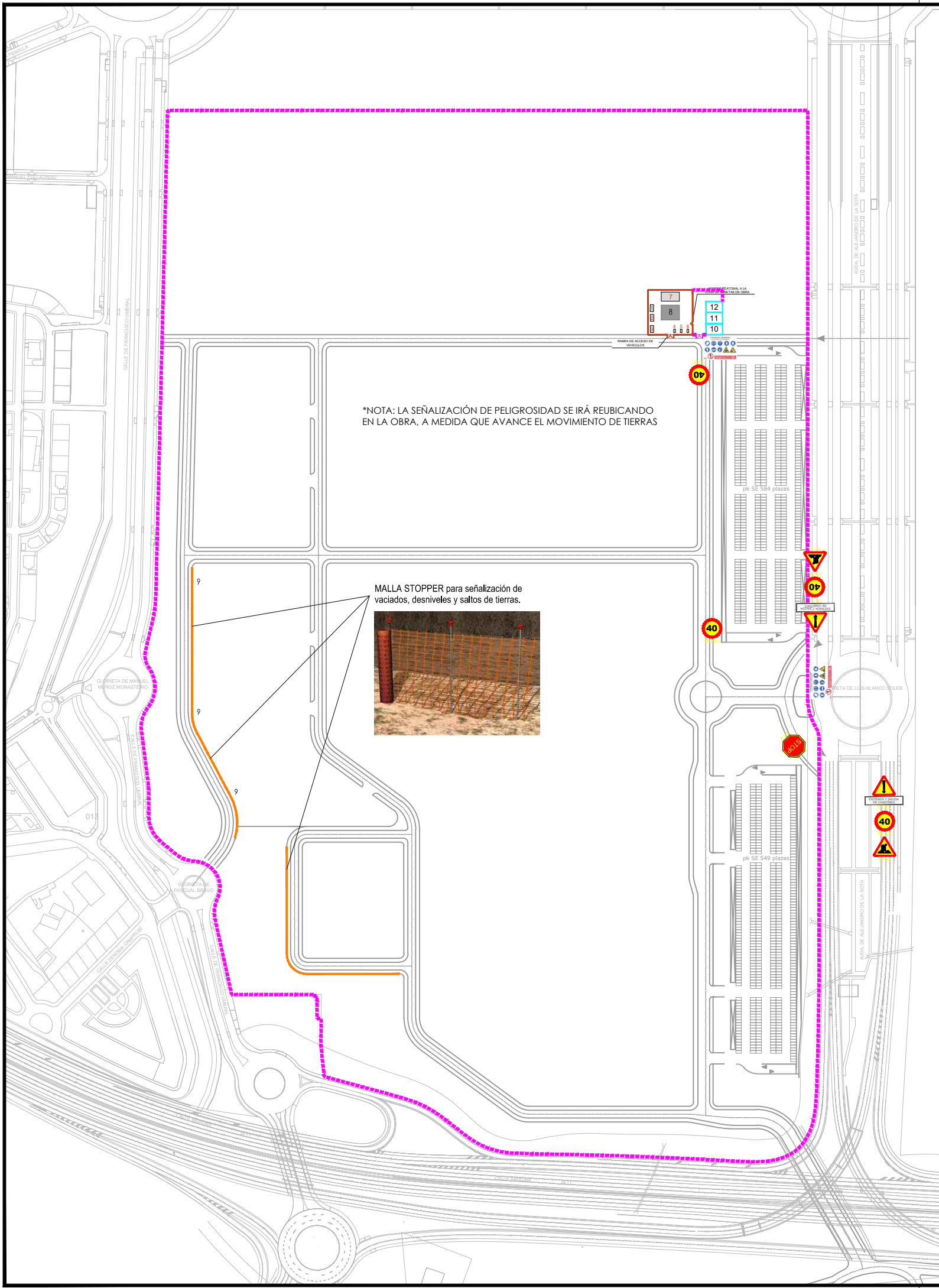

*NOTA: LA SEÑALIZACIÓN DE PELIGROSIDAD SE IRÁ REUBICANDO EN LA OBRA, A MEDIDA QUE AVANCE EL MOVIMIENTO DE TIERRAS



MALLA STOPPER para señalización de vaciados, desniveles y saltos de tierras.

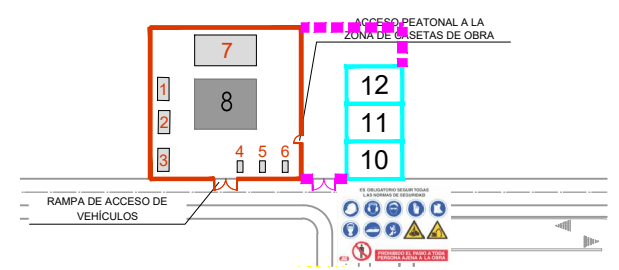

DETALLE DE UBICACION DE LAS CASSETAS Y CONTENEDORES E:1/2000

NOTAS SEGURIDAD Y SALUD

- 1.- EN ESTE ESTUDIO DE SEGURIDAD SE PRETENDE EXPONER DE FORMA ORIENTATIVA EL PLANTEAMIENTO DE MEDIOS DE PROTECCION COLECTIVA, SEÑALIZACION, PROTECCIONES INDIVIDUALES, ETC. A APLICAR EN LA OBRA OBJETO DEL MISMO. EL CONSTRUCTOR EN LA ELABORACION DEL CORRESPONDIENTE PLAN DE SEGURIDAD DEBERA DETERMINAR CON PRECISION TODOS LOS MEDIOS DE SEGURIDAD Y SALUD A IMPLANTAR EN LA OBRA, ASI COMO, EL PLANTEAMIENTO DE ACCESOS, DIVISION POR ZONAS (CASSETAS, ACOPIOS), SEÑALIZACION, ETC.
- 2.- DURANTE LA EJECUCION DE LA OBRA SE APLICARAN TODOS LOS MEDIOS NECESARIOS DESCRITOS EN LOS DOCUMENTOS QUE CONTIENE ESTE ESTUDIO DE SEGURIDAD Y EL POSTERIOR PLAN DE SEGURIDAD, PARA GARANTIZAR LA SEGURIDAD E HIGIENE EN LA MISMA.
- 3.- DE FORMA ORIENTATIVA SE ESTIMA LA UBICACION DE UNA LINEA DE VIDA EN LA LINEA DE CUBIERTA.
- 4.- EL PLAN DE SEGURIDAD DEBERA ESTABLECER UN PROTOCOLO DE ALMACENAMIENTO, COLOCACION Y TRASIEGO DE MATERIALES EN OBRA.

NOTAS SEGURIDAD Y SALUD EN ESTRUCTURA DE MUROS

- NORMAS BASICAS DE SEGURIDAD Y PROTECCIONES COLECTIVAS**
- 1.- SE PROHIBA LA CIRCULACION BAJO CARGAS SUSPENDIDAS.
 - 2.- SE ACOTARAN LAS ZONAS DE TRABAJO.
 - 3.- SE COLOCARAN PROTECTORES EN LAS PUNTAS DE LAS ARMADURAS SALIENTES.
 - 4.- SE REALIZARA EL TRANSPORTE DE ARMADURAS Y MATERIALES MEDIANTE ESLINGAS ENLAZADAS Y PROVISTAS DE GANCHOS CON PESTILLOS DE SEGURIDAD.
 - 5.- SE SUSPENDERAN LOS TRABAJOS CUANDO LUEVA, NIEVE O EXISTA VIENTO CON VELOCIDAD MAYOR DE 50 km/h, EN ESTE CASO SE RETIRARAN LOS MATERIALES O HERRAMIENTAS QUE PUEDAN DESPRENDERSE.
 - 10.- ANTES DE ENCOFRAR FORJADOS SE HABRA CUBIERTO EL RIESGO DE CAIDA DESDE ALTURA MEDIANTE INSTALACION EN MENSULAS O ANDAMIOS O INSTALACION DE BARANDILLAS.
 - 11.- SE ADVERTIRA DEL RIESGO DE CAIDA A DISTINTO NIVEL AL PERSONAL QUE DEBA CAMINAR SOBRE EL ENTABLADO DE MENSULAS.
 - 12.- EL DESENCOFRADO SE REALIZARA CON UNÑA METALICA DESDE UNA ZONA YA DESENCOFRADA. TRAS LA OPERACION SE RETIRARA EL MATERIAL APLADO ORDENADAMENTE Y SUIJETO SOBRE BATEAS EMPUNATADAS. SE PROCEDERA DESPUES A UN BARRIDO DE LA PLANTA PARA RETIRAR ESCOMBRO Y PUNTAS. SE EXTRAERAN LAS PUNTAS DE LA MADERA USADA.
 - 13.- EL ASCENSO Y DESCENSO DEL PERSONAL A LOS ENCOFRADOS SE EFECTUARA A TRAVES DE ESCALERAS DE MANO REGLAMENTARIAS Y PLATAFORMAS ELEVADORAS O ESCALERAS ANDAMIADAS.
 - 15.- SE ESMERARA EL ORDEN Y LA LIMPIEZA DURANTE LA EJECUCION DE LOS TRABAJOS.

NOTAS SEGURIDAD Y SALUD

- 1.- SE COLOCARAN VALLADO EN DESNIVELES DE MOVIMIENTO DE TIERRAS Y CUALQUIER OTRA ZONA CON RIESGO DE CAIDA A DISTINTO NIVEL.
- 2.- PARA TRABAJOS DE MONTAJE DE ESTRUCTURA PREFABRICADA SE PREVÉ EJUTARLO MEDIANTE AYUDA DE CAMIÓN GRÚA TELESCÓPICA AUTOPROPULSADA. SE RELIZARÁ PROTOLO DE ACOPIO, TRANSPORTE, MANIPULACIÓN E IZADO DE CARGAS POR LA EMPRESA MONTADORA.

SEÑALIZACIÓN DE OBRA:

- Peligro Obras
- ENTRADA Y SALIDA DE CAMIONES
- Reduccion Velocidad
- Stop
- Vestuario
- Comedor
- Aseo

CARTEL DE VALLADO DE OBRA INDICANDO PROTECCIONES OBLIGATORIAS Y PROHIBIENDO EL PASO A PERSONAS AJENAS A LA OBRA.

- Vallado de Obra
- Malla Stopper
- Acopio de materiales
- Andamios

Nota: Se dejarán protegidos con valla tipo Ayto. las zonas de obra tanto en acera como en calzada, complementando dicha protección con señalización de obras. En los cruces de calles se sustituirá el vallado por chapones para facilitar el paso de vehículos. Se habilitarán pasillos peatonales exteriores en zonas de acera ocupadas por la obra si es imposible dejar paso por la parte interior de la misma.

LEYENDA

CONTENEDORES:

- 1 Restos y recipientes metálicos.
- 2 Restos de madera (palets, encofrados, etc.)
- 3 Envases industriales.
- 4 Restos de papel y cartón.
- 5 Restos de vidrio.
- 6 Restos orgánicos.
- 7 Zona de contenedores de residuos peligrosos:
 - aceites usados
 - filtros de la maquinaria
 - restos de pinturas
 - tierras contaminadas
 - etc.

Vallado de la zona de contenedores

NOTAS:

- Delante de cada contenedor se instalará una señal identificadora del tipo de residuo que contiene.
- Al finalizar las obras, se procederá al desmantelamiento de las instalaciones y la eliminación de cualquier señal residual de la actividad desarrollada en la zona.

PROYECTO		PROYECTO	
01	JUNIO DE 2019	PROYECTO	FTL / MAM
EDICION	FECHA	TEMA	EDITADO PARA / DIBUJADO / REVISADO

ANEJO N°7 ESTUDIO DE SEGURIDAD Y SALUD. PLANO DE IMPLANTACIÓN DE OBRA PLANO N° **SS02** hoja 1 de 1

AMPLIACIÓN III. RECINTO VALDEBEBAS. IFEMA. FASE: PROYECTO DE EJECUCIÓN. MOVIMIENTO DE TIERRAS Y MUROS DE CONTENCIÓN.

VALDEBEBAS. MADRID JUNIO DE 2019

LA PROPIEDAD				ESCALA 1/4000
IFEMA. Avda. del Partenón, 5. 28042 Madrid. España. CIF: ES Q 2873018 B		EL INGENIERO AUTOR DAVID GISTAU COSCULLUELA (ICCP) UTE GIS-AYESA S.L. de la Castellana, 140. 28046 Madrid. España. CIF: ES U 88324744		Formato Original A3



DISTANCIA AL HOSPITAL LA PAZ= 6,6 Km

PROYECTO		PROYECTO	
FECHA	JUNIO DE 2019	FECHA	JUNIO DE 2019
EDICION		EDICION	
TEMA		TEMA	
EDITADO PARA		EDITADO PARA	
DIBUJADO		DIBUJADO	
REVISADO		REVISADO	

ANEJO Nº7 ESTUDIO DE SEGURIDAD Y SALUD. EVACUACIÓN **SS03**
 PLANO Nº hoja 1 de 1

AMPLIACIÓN III. RECINTO VALDEBEBAS. IFEMA.
 FASE: PROYECTO DE EJECUCIÓN.
 MOVIMIENTO DE TIERRAS Y MUROS DE CONTENCIÓN.

VALDEBEBAS. MADRID JUNIO DE 2019

 IFEMA. Avda. del Partenón, 5. 28042 Madrid. España CIF: ES Q 2873018 B	 EL INGENIERO AUTOR DAVID GISTAU COSCULLUELA (ICCP) CIF: ES U 88324744	 ESCALA S/E
Formato Original A3		

SEÑALES SEGURIDAD

SEÑALES DE OBLIGACION

SIGNIFICADO DE LA SEÑAL	SIMBOLO	COLORES			SEÑAL DE SEGURIDAD
		DEL SIMBOLO	DE SEGURIDAD	DE CONTRASTE	
PROTECCION OBLIGATORIA DE VIAS RESPIRATORIAS		BLANCO	AZUL	BLANCO	
PROTECCION OBLIGATORIA DE LA CABEZA		BLANCO	AZUL	BLANCO	
PROTECCION OBLIGATORIA DEL OIDO		BLANCO	AZUL	BLANCO	
PROTECCION OBLIGATORIA DE LA VISTA		BLANCO	AZUL	BLANCO	
PROTECCION OBLIGATORIA DE LAS MANOS		BLANCO	AZUL	BLANCO	
PROTECCION OBLIGATORIA DE LOS PIES		BLANCO	AZUL	BLANCO	
USO OBLIGATORIO OBLIGATORIO DE PANTALLA		BLANCO	AZUL	BLANCO	
USO OBLIGATORIO OBLIGATORIO DE PROTECTOR AJUSTABLE		BLANCO	AZUL	BLANCO	
USO OBLIGATORIO DE CINTURON DE SEGURIDAD		BLANCO	AZUL	BLANCO	
USO OBLIGATORIO DE GAFAS O PANTALLA		BLANCO	AZUL	BLANCO	

SEÑALES DE ADVERTENCIA

SIGNIFICADO DE LA SEÑAL	SIMBOLO	COLORES			SEÑAL DE SEGURIDAD
		DEL SIMBOLO	DE SEGURIDAD	DE CONTRASTE	
RIESGO DE INCENDIO MATERIAS INFLAMABLES		NEGRO	AMARILLO	NEGRO	
RIESGO DE CARGAS SUSPENDIDAS		NEGRO	AMARILLO	NEGRO	
RIESGO DE INTOXICACION SUSTANCIAS TOXICAS		NEGRO	AMARILLO	NEGRO	
CAIDAS AL MISMO NIVEL		NEGRO	AMARILLO	NEGRO	

SENALES DE SALVAMENTO

SIGNIFICADO DE LA SEÑAL	SIMBOLO	COLORES			SEÑAL DE SEGURIDAD
		DEL SIMBOLO	DE SEGURIDAD	DE CONTRASTE	
EQUIPO DE PRIMEROS AUXILIOS		BLANCO	VERDE	BLANCO	
LOCALIZACION DE PRIMEROS AUXILIOS		BLANCO	VERDE	BLANCO	
DIRECCION HACIA PRIMEROS AUXILIOS		BLANCO	VERDE	BLANCO	
DIRECCION HACIA SALIDA DE SOCORRO		BLANCO	VERDE	BLANCO	

SEÑALES DE SEGURIDAD (UNE 81.501)

SIGNIFICADO DE LA SEÑAL	SIMBOLO	COLORES			SEÑAL DE SEGURIDAD
		DEL SIMBOLO	DE SEGURIDAD	DE CONTRASTE	
PROHIBIDO FUMAR		NEGRO	ROJO	BLANCO	
PROHIBIDO APAGAR CON AGUA		NEGRO	ROJO	BLANCO	
PROHIBIDO FUMAR Y LLAMAS DESNUDAS		NEGRO	ROJO	BLANCO	
AGUA NO POTABLE		NEGRO	ROJO	BLANCO	
PROHIBIDO PASARN A LOS PEATONES		NEGRO	ROJO	BLANCO	

CARTEL SEÑALIZACION SEGURIDAD EN ACCESOS A OBRA

<p>PROHIBIDO EL PASO A TODA PERSONA AJENA A LA OBRA</p>	<p>USO OBLIGATORIO DE CASCO</p>	<p>PROTECCION OBLIGATORIA DE LOS PIES</p>
<p>PROTECCION OBLIGATORIA DE LAS MANOS</p>	<p>PROTECCION OBLIGATORIA DE LA VISTA</p>	<p>RIESGO DE CARGAS SUSPENDIDAS</p>

EDICION	FECHA	TEMA	EDITADO PARA	DIBUJADO	REVISADO
01	JUNIO DE 2019		PROYECTO	FTL	MMM

ANEJO N°7 ESTUDIO DE SEGURIDAD Y SALUD.
FICHAS DE SEGURIDAD. SEÑALIZACIÓN

PLANO N° **SS04**
hoja 1 de 6

AMPLIACIÓN III. RECINTO VALDEBEBAS. IFEMA.
FASE: PROYECTO DE EJECUCIÓN.
MOVIMIENTO DE TIERRAS Y MUROS DE CONTENCIÓN.

VALDEBEBAS. MADRID

JUNIO DE 2019

LA PROPIEDAD



IFEMA. Avda. del Partenón, 5. 28042 Madrid. España
CIF: ES Q 2873018 B



EL INGENIERO AUTOR
DAVID GISTAU COSCULLUELA (ICCP)
UTE GIS-AYESA S.A. de la Castellana, 140. 28046 Madrid. España
CIF: ES U 88324744

ESCALA
S/E

Formato Original A3

VALLA CON MALLAZO METALICO

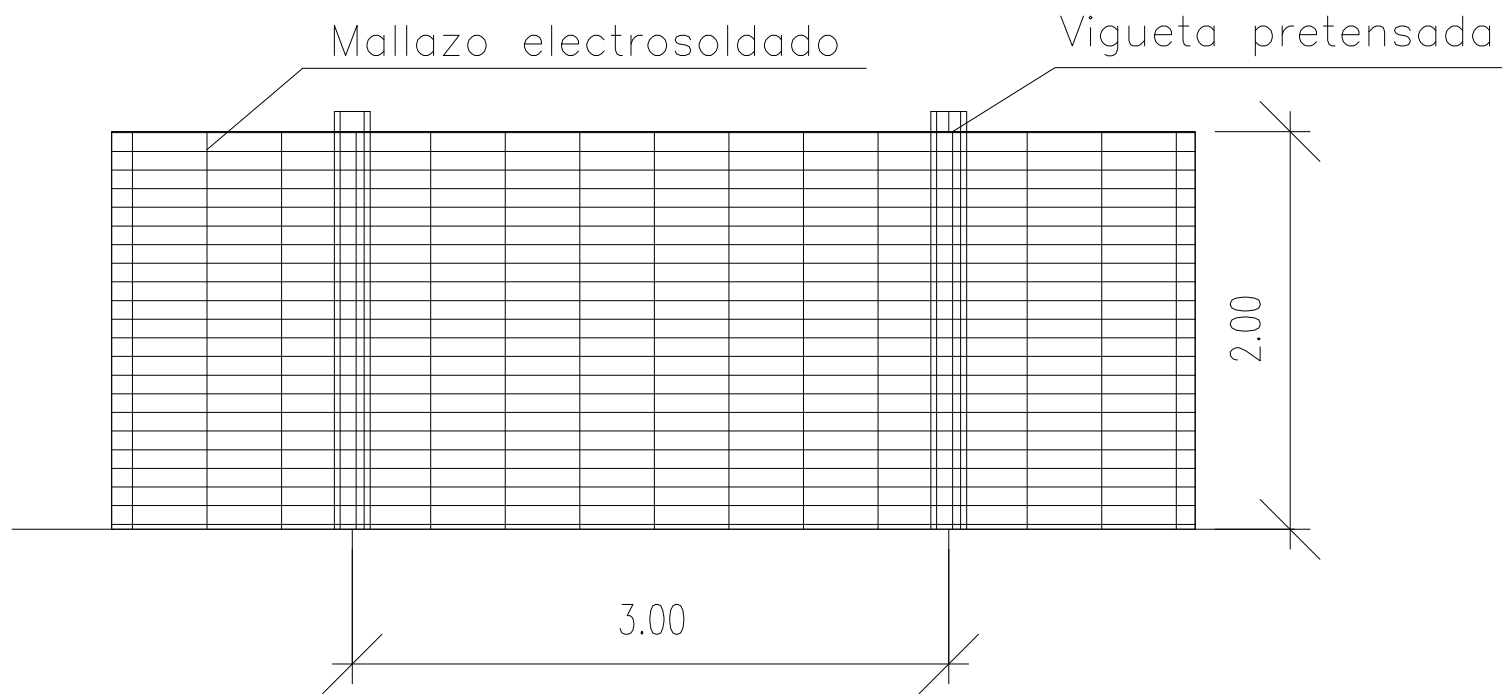

VALLA MOVIL DE PROTECCION Y PROHIBICION DE PASO

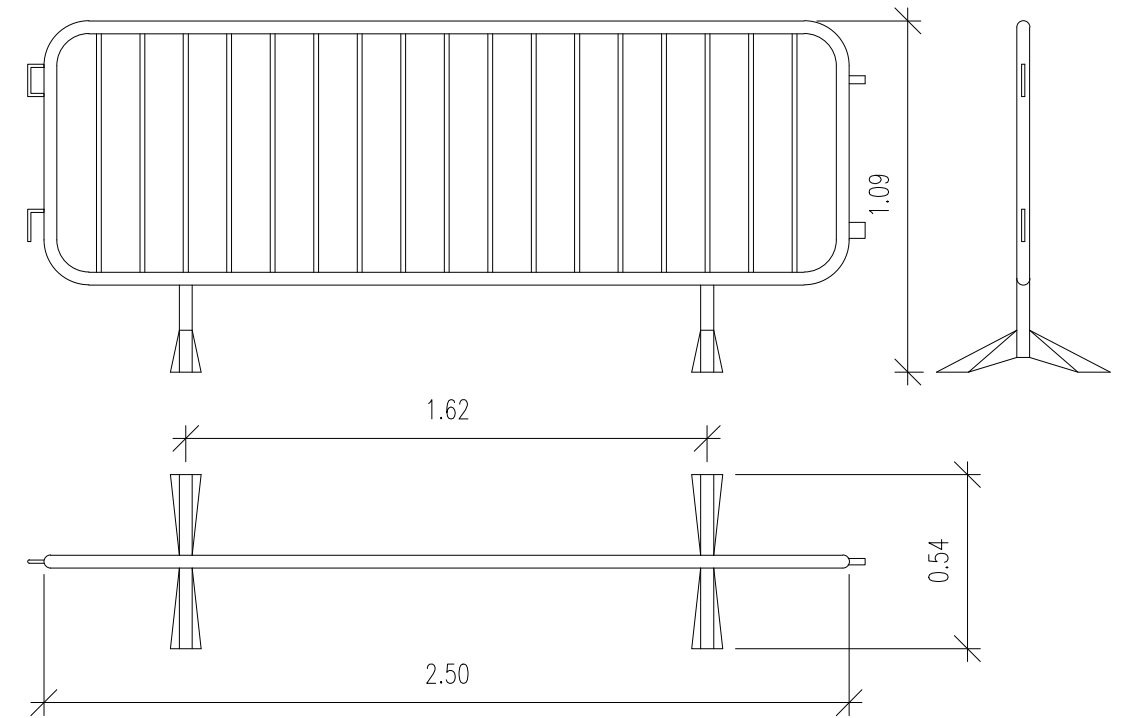

VALLA DE POSTES Y MALLA GALVANIZADA

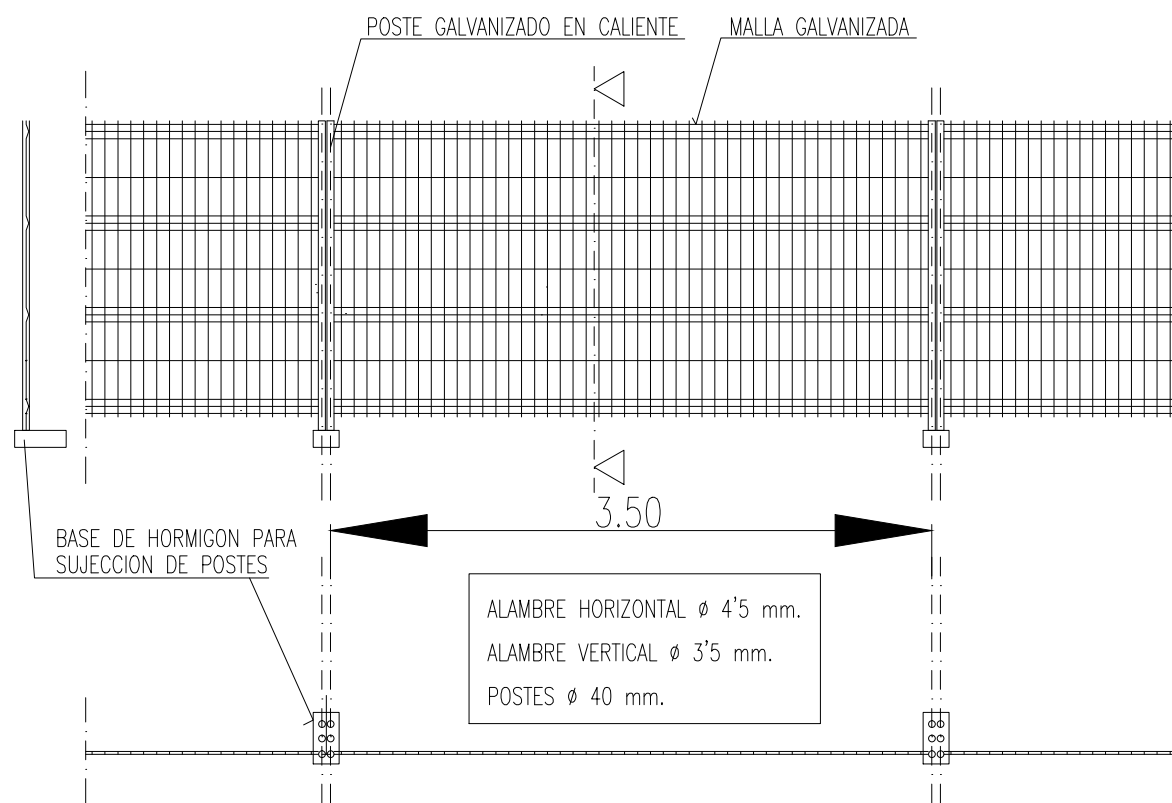

LAS UNIONES ENTRE POSTES SE REALIZARA MEDIANTE ACCESORIOS DE FIJACION INCORPORADOS

VALLA CON POSTES Y CHAPA GALVANIZADA

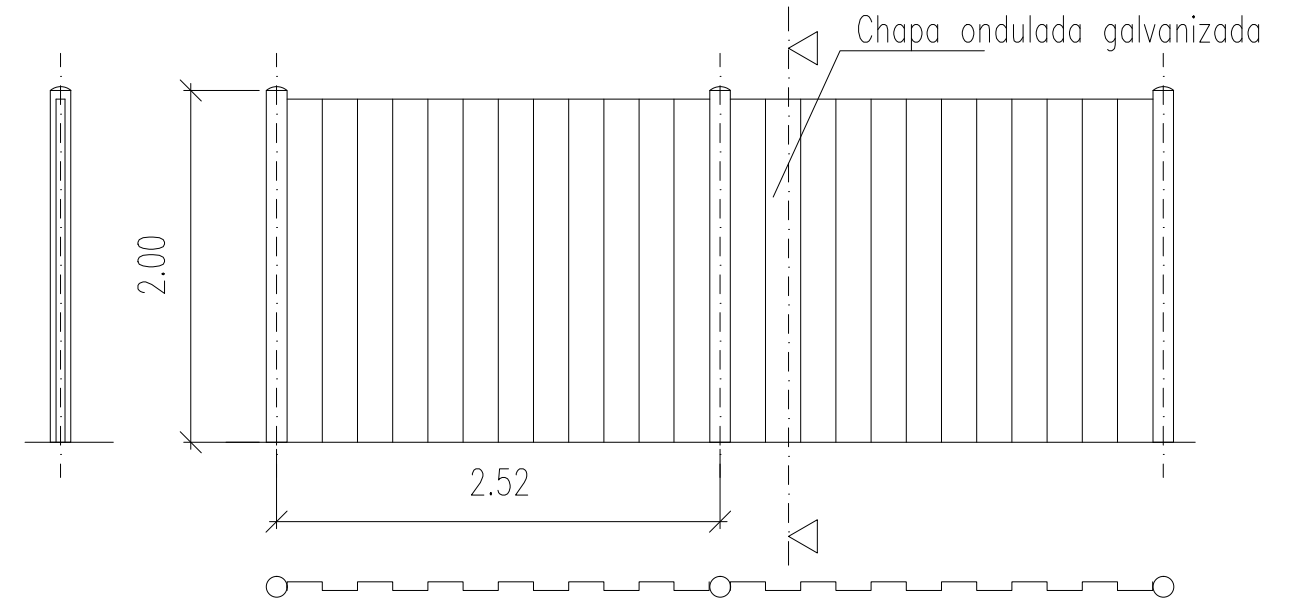

PROYECTO		PROYECTO	
DT	JUNIO DE 2019	PROYECTO	FTL MAM
EDICION	FECHA	TEMA	EDITADO PARA DIBUJADO REVISADO

ANEJO N°7 ESTUDIO DE SEGURIDAD Y SALUD.
FICHAS DE SEGURIDAD. VALLAS

SS04
hoja 2 de 6

AMPLIACIÓN III. RECINTO VALDEBEBAS. IFEMA.
FASE: PROYECTO DE EJECUCIÓN.
MOVIMIENTO DE TIERRAS Y MUROS DE CONTENCIÓN.

VALDEBEBAS. MADRID

JUNIO DE 2019

LA PROPIEDAD			EL INGENIERO AUTOR DAVID GISTAU COSCULLUELA (ICCP) UTE GIS-AYESA S ^{PA} de la Castellana, 140, 28046 Madrid, España CIF: ES U 88324744	ESCALA S/E
<p>IFEMA: Avda. del Partenón, 5, 28042 Madrid, España CIF: ES Q 2873018 B</p>				Formato Original A3

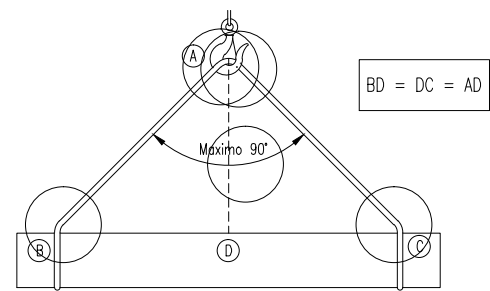

FORMAS QUE PUEDEN SER UTILIZADAS EN ESLINGAS Y ESTROBOS:

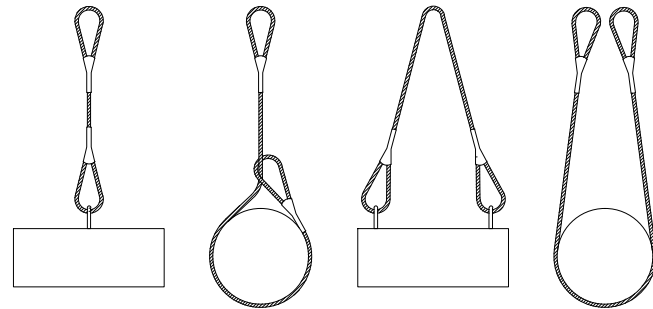

NUNCA SE DEBEN CRUZAR LAS ESLINGAS. SI SE MONTA UNA SOBRE OTRA, PUEDE PRODUCIRSE LA ROTURA DE LA ESLINGA QUE QUEDA APRISIONADA.

El número de perrillos y la separación entre los mismos depende del diámetro del cable a utilizar. Una orientación la da la tabla siguiente:

DIAMETRO DEL CABLE (mm)	Nº DE PERRILLOS	DISTANCIA ENTRE PERRILLOS
Hasta 12	3	6 diámetros
de 12 a 20	4	6 diámetros
de 20 a 25	5	6 diámetros
de 25 a 35	6	6 diámetros

Normas a tener en cuenta :

Por lo sencillo de su construcción, las Gazas confeccionados con perrillos son las más empleadas para los trabajos normales en obra.

Es importante tener en cuenta su forma de construcción, para poder evitar al máximo accidentes de cualquier tipo.

Una mala colocación de los perrillos puede dañar el cable que va a soportar grandes tensiones, con lo que puede producir graves accidentes.

Una mala ejecución de la Gaza puede tener como consecuencia, la caída de la carga.

Forma correcta de construcción de una Gaza :

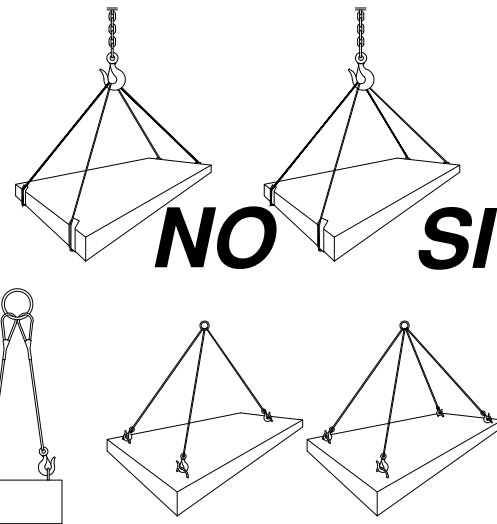
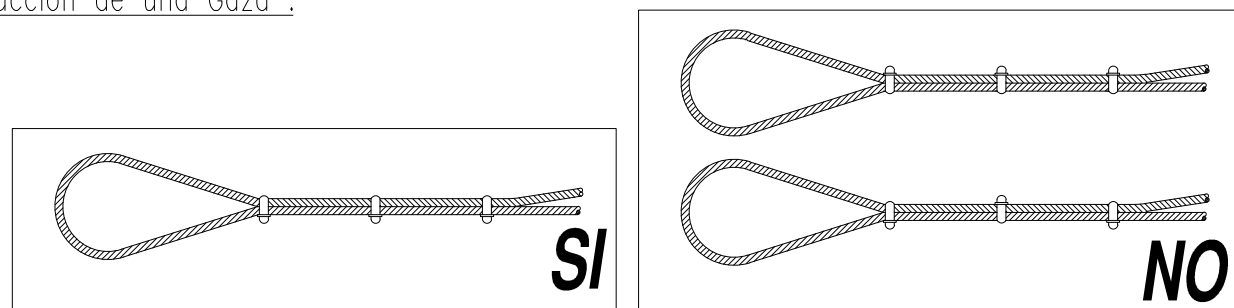

CARGAS HORIZONTALES
(PRECAUCIONES A TENER EN CUENTA PARA TENERLAS BIEN SUJETAS)

(Metodo de instalacion de las grapas)

PRIMERA OPERACION	<p>APLICACION DE LA PRIMERA GRAPA : Se dejara una longitud de cable adecuada para poder aplicar las grapas en numero y espaciamento dados por la tabla. Se coloca la primera a una distancia del extremo del cable igual a la anchura de la base de la grapa. La concavidad del perno en forma de U aprieta el extremo libre del cable. APRETAR LA TUERCA CON EL PAR RECOMENDADO.</p>
SEGUNDA OPERACION	<p>APLICACION DE LA SEGUNDA GRAPA : Se colocara tan proxima a la gaza como sea posible. La concavidad del perno en forma de U, aprieta el extremo libre del cable. NO APRETAR LAS TUERCAS A FONDO. mendo.</p>
TERCERA OPERACION	<p>APLICACION DE LAS DEMAS GRAPAS : Se colocaran distanciandolas a partes iguales entre las dos primeras (A distancia no mayor que la anchura de la base de la grapa). Se giran las tuercas y se tensa el cable. APRETAR A FONDO Y DE FORMA REGULAR TODAS LAS GRAPAS hasta el par recomendado.</p>

GAZAS REALIZADAS A PIE DE OBRA

PROYECTO		PROYECTO	
DI	JUNIO DE 2019	PROYECTO	FTL MAM
EDICION	FECHA	TEMA	EDITADO PARA DIBUJADO REVISADO

ANEJO N°7 ESTUDIO DE SEGURIDAD Y SALUD. FICHAS DE SEGURIDAD. ESLINGAS PLANO N° **SS04** hoja 3 de 6

AMPLIACIÓN III. RECINTO VALDEBEBAS. IFEMA. FASE: PROYECTO DE EJECUCIÓN. MOVIMIENTO DE TIERRAS Y MUROS DE CONTENCIÓN.

VALDEBEBAS. MADRID JUNIO DE 2019

LA PROPIEDAD				ESCALA S/E
IFEMA. Avda. del Partenón . 5. 28042 Madrid. España. CIF: ES Q 2873018 B		UTE GIS-AYESA S.A. de la Castellana, 140. 28046 Madrid. España. CIF: ES U 88324744	EL INGENIERO AUTOR DAVID GISTAU COSCULLUELA (ICCP)	Formato Original A3

POSICION CORRECTA DE ESCALERAS DE MANO

POSICIONES INCORRECTAS DE ESCALERAS DE MANO

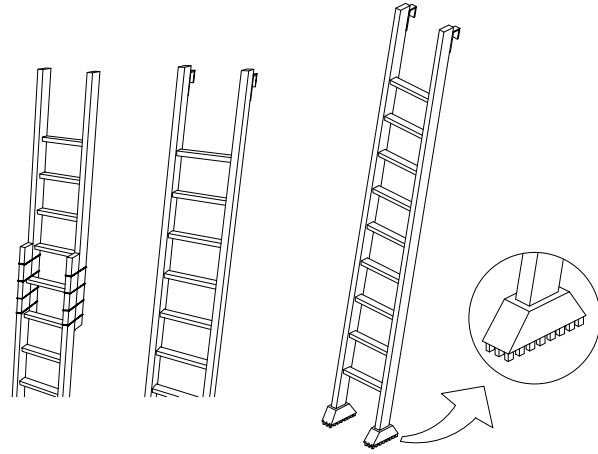

NO SE DEBE REALIZAR NUNCA EL EMPALME IMPROVISADO DE DOS ESCALERAS.

EQUIPAR LAS ESCALERAS PORTATILES CON BASES ANTIRRESBALADIZAS PARA UNA MEJOR ESTABILIDAD.

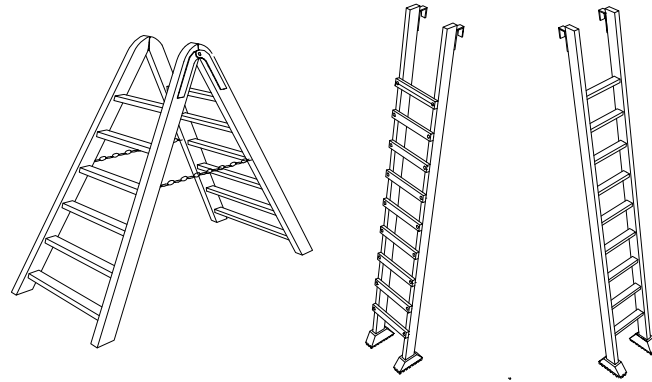

TOPE Y CADENA PARA IMPEDIR LA APERTURA.

LOS LARGEROS SERAN DE UNA SOLA PIEZA Y LOS PELDANOS ESTARAN BIEN ENSAMBLADOS Y NO CLABADOS.

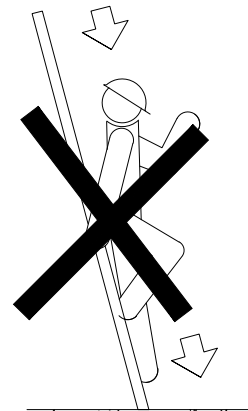
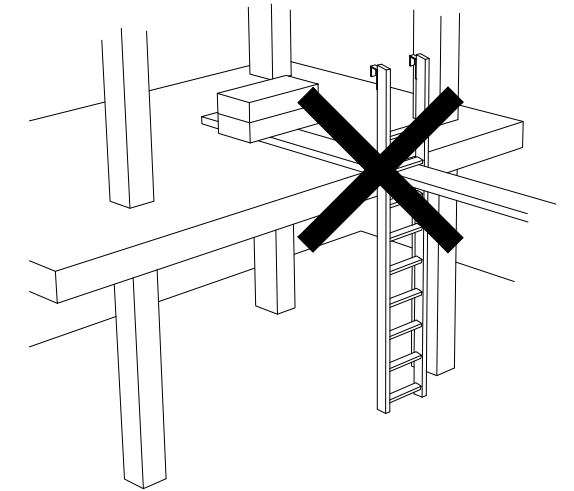
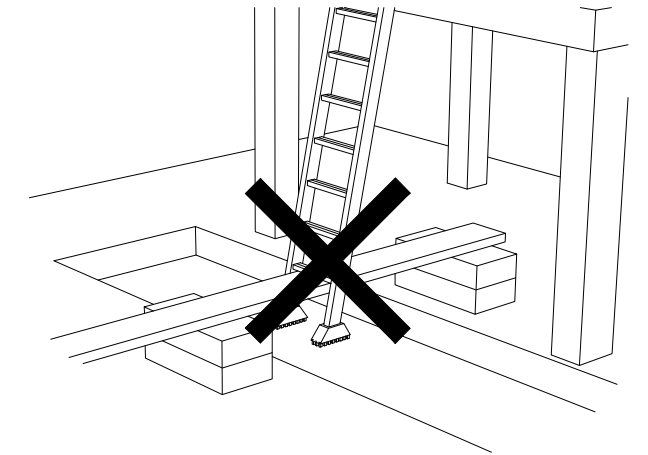
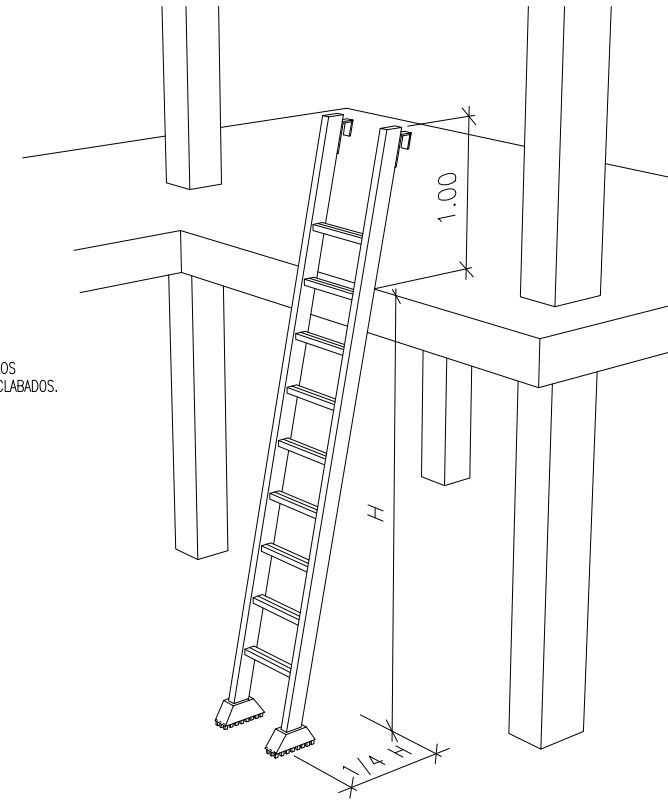

NO

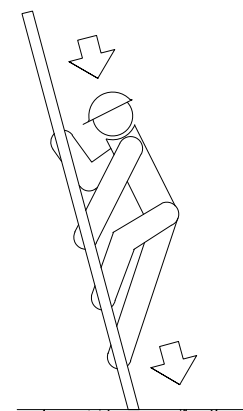

SI

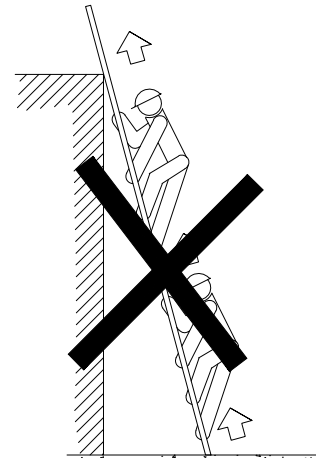

NO

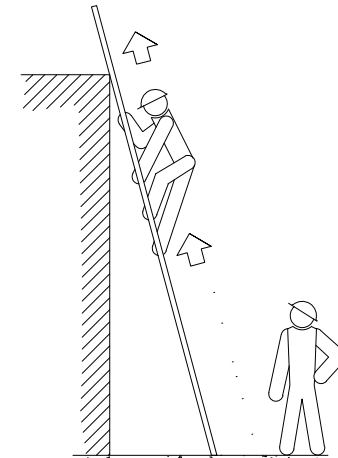

SI

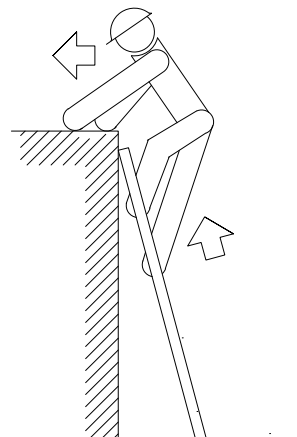

NO

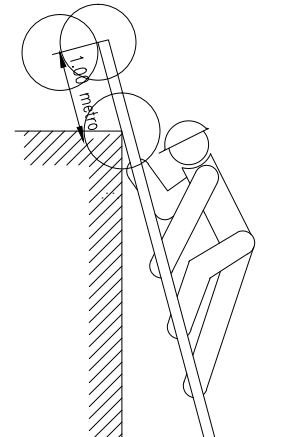

SI

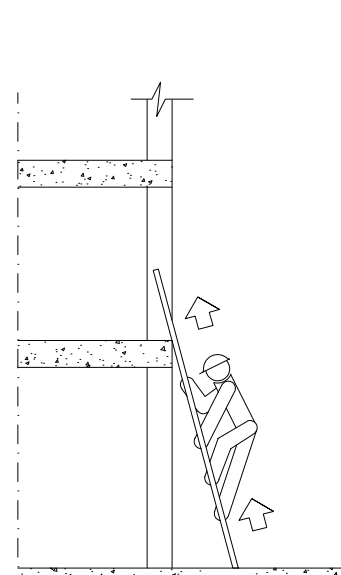

SI

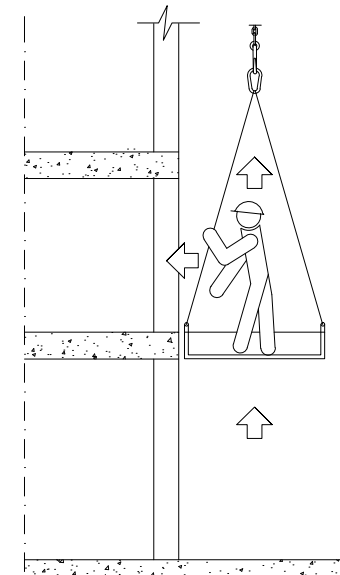

NO

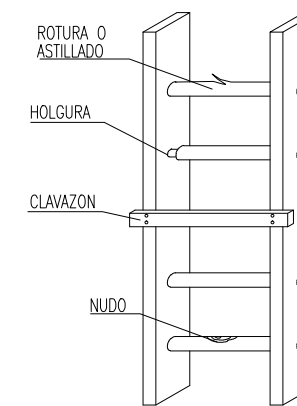

NO

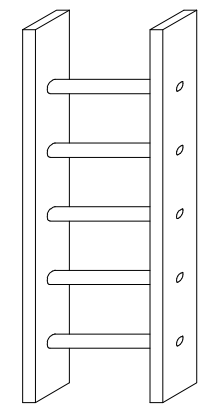

SI

PROYECTO		PROYECTO	
01	JUNIO DE 2019	PROYECTO	FTL / MAM
EDICION	FECHA	TEMA	EDITADO PARA / DIBUJADO / REVISADO

ANEJO Nº7 ESTUDIO DE SEGURIDAD Y SALUD. FICHAS DE SEGURIDAD. ESCALERAS. PLANO Nº **SS04** hoja 4 de 6

AMPLIACIÓN III. RECINTO VALDEBEBAS. IFEMA. FASE: PROYECTO DE EJECUCIÓN. MOVIMIENTO DE TIERRAS Y MUROS DE CONTENCIÓN.

VALDEBEBAS. MADRID JUNIO DE 2019

LA PROPIEDAD			ESCALA S/E
IFEMA. Avda. del Partenón, 5. 28042 Madrid. España. CIF: ES Q 2873018 B	EL INGENIERO AUTOR DAVID GISTAU COSCULLUELA (ICCP) CIF: ES U 88324744	Formato Original A3	

ANDAMIOS METÁLICOS

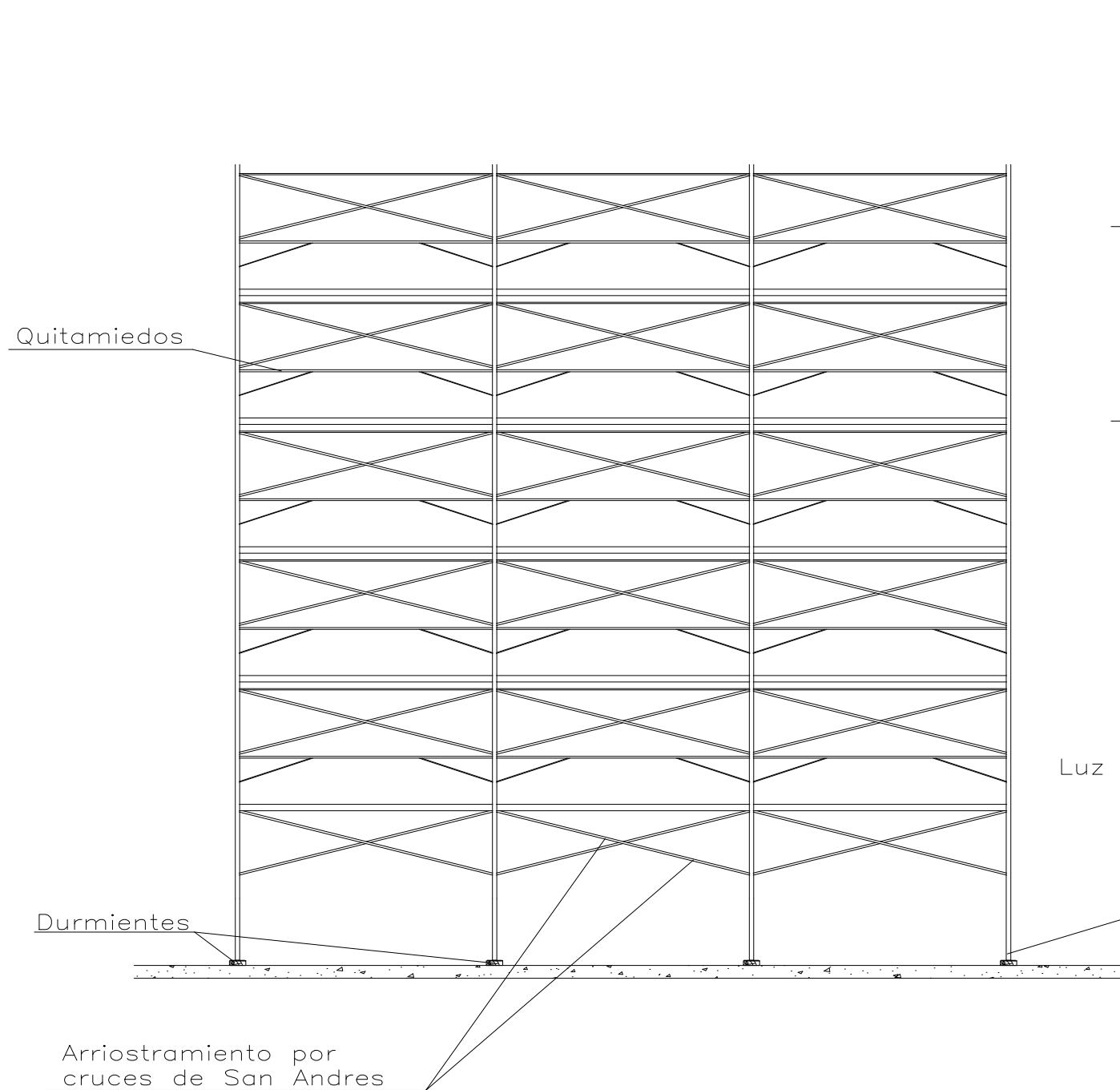

ALZADO

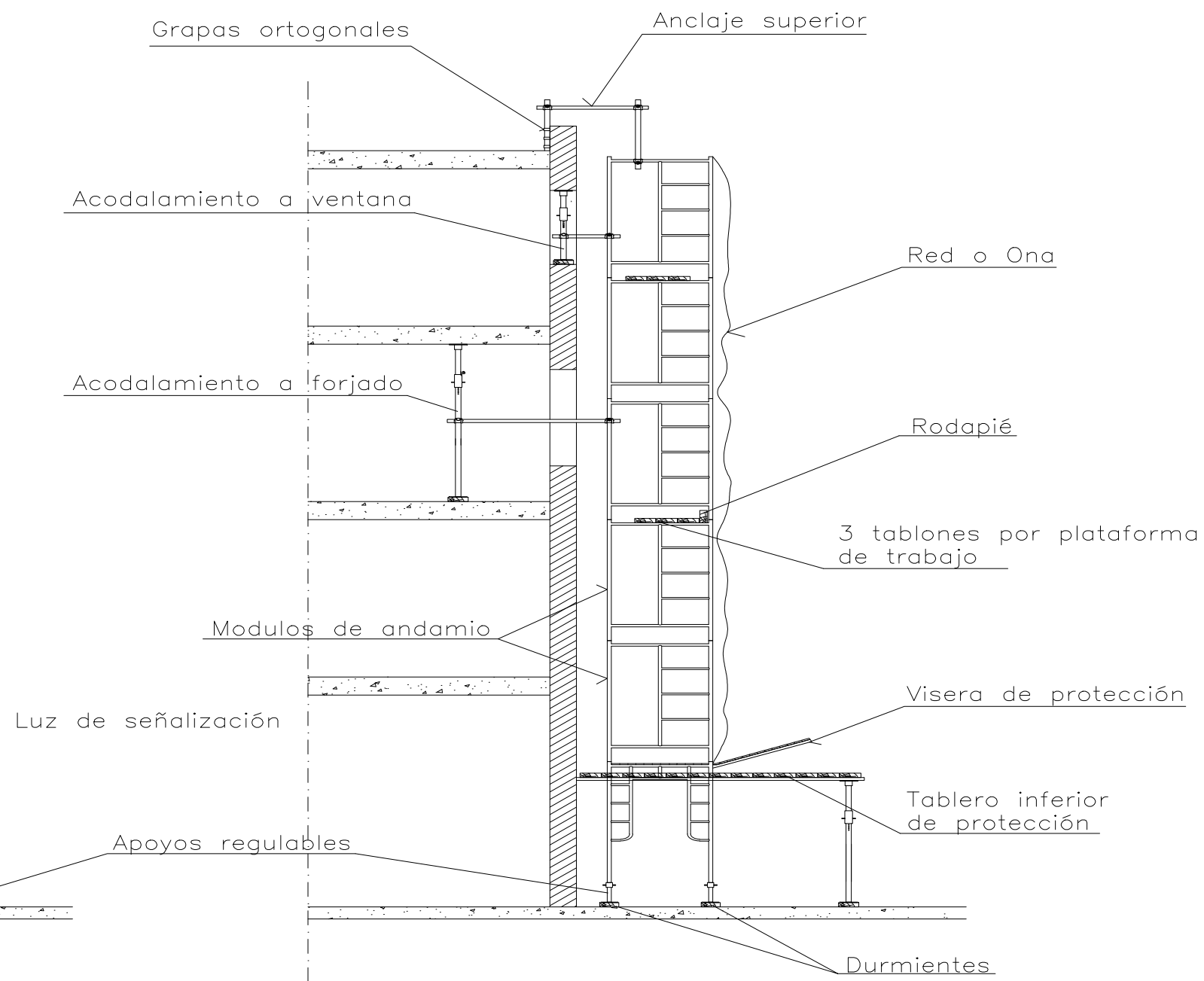

PERFIL

			PROYECTO		
01	JUNIO DE 2019		PROYECTO	FTL	MMM
EDICION	FECHA	TEMA	EDITADO PARA	DIBUJADO	REVISADO

ANEJO N°7 ESTUDIO DE SEGURIDAD Y SALUD.
FICHAS DE SEGURIDAD. ANDAMIOS

SS04
hoja 5 de 6

AMPLIACIÓN III. RECINTO VALDEBEBAS. IFEMA.
FASE: PROYECTO DE EJECUCIÓN.
MOVIMIENTO DE TIERRAS Y MUROS DE CONTENCIÓN.

VALDEBEBAS. MADRID JUNIO DE 2019

LA PROPIEDAD			EL INGENIERO AUTOR DAVID GISTAU COSCULLUELA (ICCP) UTE GIS-AYESA S ^{PA} de la Castellana, 140. 28046 Madrid. España CIF: ES U 88324744	ESCALA S/E
IFEMA. Avda. del Partenón, 5. 28042 Madrid. España CIF: ES Q 2873018 B				Formato Original A3

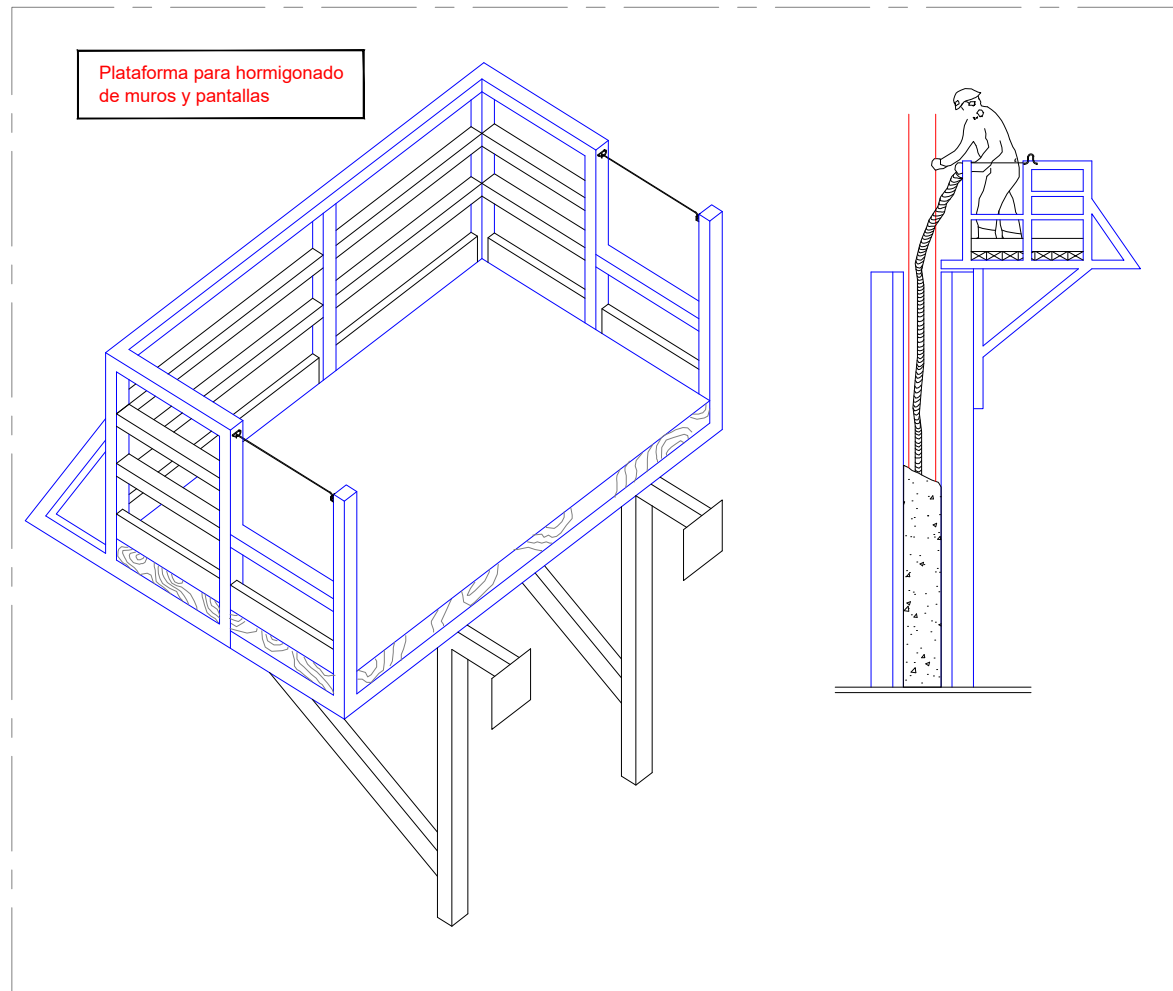

PLATAFORMA PARA HORMIGONADO

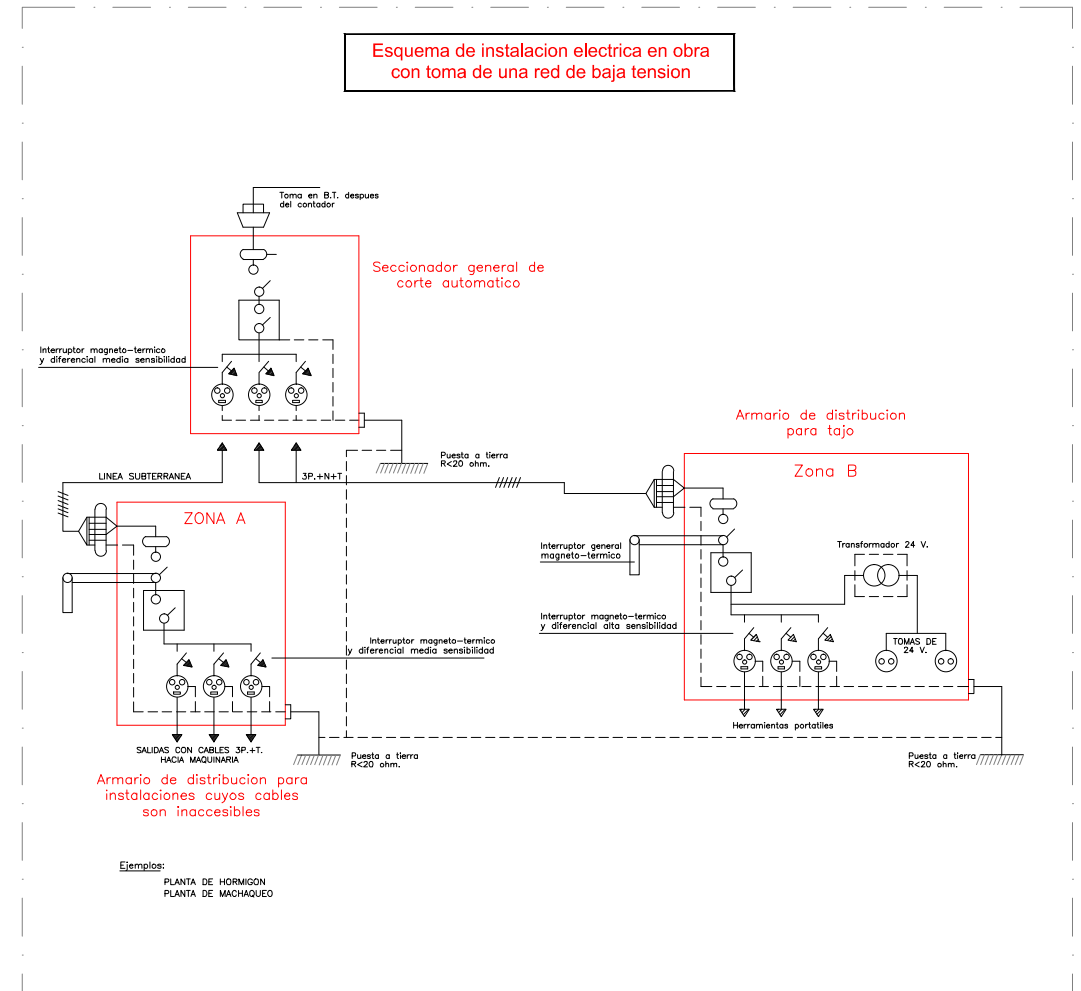

INSTALACION ELECTRICA PUESTA A TIERRA DE GRUA

			PROYECTO		
01	JUNIO DE 2019		PROYECTO	FTL	MMM
EDICION	FECHA	TEMA	PROYECTO	EDITADO PARA	DIBUJADO REVISADO

ANEJO N°7 ESTUDIO DE SEGURIDAD Y SALUD.
FICHAS DE SEGURIDAD.

PLANO N° **SS04**
hoja 6 de 6

AMPLIACIÓN III. RECINTO VALDEBEBAS. IFEMA.
FASE: PROYECTO DE EJECUCIÓN.
MOVIMIENTO DE TIERRAS Y MUROS DE CONTENCIÓN.

VALDEBEBAS. MADRID

JUNIO DE 2019

LA PROPIEDAD			EL INGENIERO AUTOR DAVID GISTAU COSCULLUELA (ICCP) CIF: ES U 88324744	ESCALA S/E
IFEMA. Avda. del Partenón, 5. 28042 Madrid. España CIF: ES Q 2873018 B		UTE GIS-AYESA S.A. de la Castellana, 140. 28046 Madrid. España CIF: ES U 88324744		Formato Original A3